



## **Ghidul utilizatorului**

# **Multimedia Projector**

**EB-755F**

**EB-750F**

**EB-735Fi**

**EB-735F**

**EB-725Wi**

**EB-725W**

**EB-720**

## **Notații utilizate în acest ghid 8**

### **Utilizarea manualului pentru a căuta informații ..... 9**

Căutarea după cuvânt cheie..... 9

Sărirea direct din marcaje..... 9

Tipărirea paginilor de care aveți nevoie..... 9

### **Obținerea celei mai recente versiuni a documentelor ..... 10**

## **Prezentare generală a proiecteurului 11**

### **Caracteristicile Proiecteurului ..... 12**

Sursă de lumină laser cu durată de funcționare mare ..... 12

Funcții interactive unice ..... 12

Configurare rapidă și ușoară ..... 13

Conectivitate flexibilă ..... 13

Conectare la calculatoare ..... 13

Conectare la dispozitive mobile ..... 14

Proiecție pentru prezentări..... 15

### **Componentele și funcțiile proiecteurului..... 16**

Componentele proiecteurului - partea din față/laterală ..... 16

Componentele proiecteurului - partea superioară/laterală ..... 17

Componentele proiecteurului - partea din spate..... 18

Componentele proiecteurului - bază ..... 20

Componentele proiecteurului - panoul de control ..... 20

Componentele proiecteurului - telecomanda ..... 21

Componentele proiecteurului - creioanele interactive ..... 23

Componentele proiecteurului - Stativ de creioane ..... 24

Componentele proiecteurului - unitatea tactilă ..... 25

Instrucțiuni pentru lucrul în siguranță cu magnetul..... 26

## **Configurarea proiecteurului 27**

### **Amplasarea proiecteurului ..... 28**

Configurarea proiecteurului și opțiuni de instalare..... 29

Setări la utilizarea funcțiilor interactive ..... 30

Setări la utilizarea unității tactile ..... 31

### **Conexiunile proiecteurului ..... 33**

Conectarea la un calculator ..... 33

Conectarea la un calculator pentru video și audio VGA..... 33

Conectarea la un calculator pentru video și audio USB ..... 34

Conectarea la un calculator pentru video și audio HDMI ..... 35

Conectarea la un mini PC instalat pe o placă de perete ..... 36

Conectarea unui computer pentru a-l utiliza cu funcțiile Interactiv cu PC ..... 37

Conectarea la surse video ..... 37

Conectarea la o sursă video HDMI ..... 37

Conectarea la o sursă video compozit ..... 38

Conectarea la dispozitive USB externe ..... 38

Proiecția de pe un dispozitiv USB ..... 39

Conectarea la un dispozitiv USB ..... 39

Deconectarea unui dispozitiv USB..... 39

Conectarea la o cameră pentru documente ..... 40

Conectarea unei imprimante ..... 40

Conectarea la dispozitive externe ..... 40

Conectarea la un monitor VGA ..... 40

Conectarea la difuzoare externe ..... 41

Conectarea unui microfon ..... 42

Conectarea mai multor proiectoare din același model ..... 42

### **Instalarea bateriilor în telecomandă..... 45**

### **Instalarea bateriilor în creioane ..... 46**

### **Utilizarea telecomenzii ..... 47**

## **Utilizarea caracteristicilor de bază ale proiecteurului 48**

### **Pornirea proiecteurului ..... 49**

Ecran principal ..... 50

<b>Oprirea proiecteurului .....</b>	<b>52</b>	Ajustarea nuanței, a saturației și a strălucirii.....	86
<b>Configurarea datei și a orei.....</b>	<b>53</b>	Ajustarea setării Gamma.....	87
<b>Selectarea limbii pentru meniurile proiecteurului .....</b>	<b>55</b>	<b>Ajustarea rezoluției imaginii.....</b>	<b>90</b>
<b>Moduri de proiecție .....</b>	<b>56</b>	<b>Ajustarea strălucirii.....</b>	<b>92</b>
Schimbarea modului de proiecție utilizând telecomanda .....	56	Durată de utilizare (în ore) în Mod constant.....	93
Schimbarea modului de proiecție utilizând meniurile .....	56	Durata de viață a sursei de lumină.....	94
<b>Setarea tipului de ecran .....</b>	<b>58</b>	<b>Controlarea volumului cu butoanele pentru volum.....</b>	<b>95</b>
Ajustarea poziției imaginii folosind opțiunea Poziție ecran .....	58	<b>Utilizarea funcțiilor interactive .....</b>	<b>96</b>
<b>Focalizarea imaginii .....</b>	<b>60</b>	<b>Moduri ale funcțiilor interactive.....</b>	<b>97</b>
<b>Ajustarea poziției pe verticală a imaginii .....</b>	<b>63</b>	<b>Pregătirea înainte de utilizarea funcțiilor interactive.....</b>	<b>99</b>
<b>Forma imaginii .....</b>	<b>64</b>	Instrucțiuni pentru lucrul în siguranță a funcțiilor interactive.....	99
Corectarea formei imaginii cu butoanele de ajustare a distorsiunii		Utilizarea creioanelor interactive.....	99
trapezoidale.....	64	Realizarea operațiilor tactile interactive folosind degetul .....	101
Corectarea formei imaginii cu funcția Quick Corner .....	65	Instrucțiuni privind siguranța la realizarea operațiilor tactile interactive.....	103
Corectarea formei imaginii utilizând Corectare arc .....	68	<b>Ecranele tablei albe (modul Tablă albă) .....</b>	<b>104</b>
Corectarea formei imaginii utilizând Corectare punct.....	70	Instrucțiuni pentru lucrul în siguranță pentru Modul tablă albă.....	104
Încărcarea setării formei imaginii din memorie.....	72	Pornirea Modulului tablă albă .....	104
Corectarea formei imaginii cu marcaje de colțuri .....	73	Bara de instrumente a modului tablă albă.....	105
<b>Redimensionarea imaginii cu ajutorul butoanelor.....</b>	<b>75</b>	Importarea imaginilor în Mod tablă albă.....	108
<b>Ajustarea poziției imaginii .....</b>	<b>76</b>	Tipuri de fișiere care pot fi deschise în modul tablă albă.....	109
<b>Selectarea unei surse de imagini.....</b>	<b>77</b>	<b>Desenarea pe imaginea proiectată utilizând modul Adnotare. 110</b>	
<b>Formatul de imagine .....</b>	<b>79</b>	Pornirea modului Adnotare .....	110
Schimbarea formatului de imagine.....	79	Bara de instrumente a modului Adnotare.....	111
Formate disponibile pentru imagini.....	79	<b>Partajare desene .....</b>	<b>114</b>
Modul de afișare a imaginilor proiectate în fiecare mod de aspect .....	80	Trimiterea conținutului desenat prin e-mail.....	114
<b>Reglarea calității imaginii (mod culoare) .....</b>	<b>84</b>	Crearea unei agende.....	116
Schimbarea modului Culoare .....	84	Serviciu Director disponibil .....	116
Moduri de culoare disponibile .....	84	Salvarea conținutului desenat .....	116
Activarea ajustării automate a luminanței.....	84	Formate de fișiere care pot fi utilizate în modul tablă albă.....	118
<b>Ajustarea culorilor imaginii .....</b>	<b>86</b>	Imprimarea conținutului desenat.....	118

Comenzi de control disponibile pentru imprimantă în modul tablă albă .....	119	<b>Oprirea temporară a imaginii și sunetului .....</b>	<b>146</b>
<b>Controlarea funcțiilor calculatorului dintr-un ecran proiectat (modul Interactiv cu calc.).....</b>	<b>120</b>	<b>Oprirea temporară a acțiunii video.....</b>	<b>147</b>
Cerințe de sistem pentru modul Interactiv cu PC .....	120	<b>Efectuarea de zoom în imagini .....</b>	<b>148</b>
Instalarea Easy Interactive Driver pe Mac.....	121	<b>Salvarea unei imagini Logo utilizator.....</b>	<b>149</b>
Utilizarea calculatorului în modul Interactiv cu PC.....	121	<b>Salvarea unui șablon al utilizatorului .....</b>	<b>151</b>
Reglarea zonei de operare a creionului.....	122	<b>Salvarea setărilor în memorie și utilizarea setărilor salvate ....</b>	<b>153</b>
<b>Controlarea camerei pentru documente .....</b>	<b>124</b>	<b>Utilizarea mai multor proiectoare.....</b>	<b>154</b>
Vizualizator cartelă SD.....	124	Sistemul de identificare a proiectorului în vederea controlării mai multor proiectoare .....	154
<b>Selectarea afișajului unui dispozitiv de rețea.....</b>	<b>125</b>	Setarea ID-ului pentru proiector .....	155
<b>Utilizarea funcțiilor interactive într-o rețea .....</b>	<b>127</b>	Selectarea proiectorului pe care doriți să îl comandați.....	155
Măsurile de precauție la conectarea la un proiector aflat într-o altă subrețea .....	127	Ajustarea uniformității culorilor .....	156
<b>Utilizarea proiecției pe ecran divizat .....</b>	<b>129</b>	Combinarea marginilor imaginii .....	158
<b>Utilizarea caracteristicilor proiectorului .....</b>	<b>130</b>	Potrivirea culorilor din imagini .....	159
<b>Proiectarea simultană a două imagini.....</b>	<b>131</b>	Ajustarea nivelului de negru .....	161
Combinări neacceptate de surse de intrare pentru proiecția de tip ecran divizat .....	133	Modificarea zonei de ajustare a nivelului de negru.....	162
Restricții pentru proiecția cu caracteristica Split Screen.....	133	Ajustarea RGBCMY.....	163
<b>Proiectarea unei prezentări PC Free .....</b>	<b>134</b>	Scalarea unei imagini .....	165
Tipuri de fișiere acceptate de caracteristica PC Free.....	134	<b>Caracteristicile de securizare a proiectorului .....</b>	<b>167</b>
Precauții la proiecția cu caracteristica PC Free .....	135	Tipuri de securizare prin parolă.....	167
Începerea unei expuneri de diapozitive cu PC Free .....	135	Setarea unei parole .....	167
Începerea unei prezentări video cu PC Free.....	137	Selectarea tipurilor de securizare prin parolă .....	168
Opțiuni de afișare PC Free .....	138	Introducerea unei parole pentru utilizarea proiectorului.....	169
<b>Proiectarea în modul Redare conținut.....</b>	<b>140</b>	Blocarea butoanelor proiectorului .....	169
Comutarea la modul Redare conținut .....	140	Deblocarea butoanelor proiectorului.....	170
Proiectarea listelor de redare .....	141	Instalarea unui cablu de securitate .....	170
Crearea listelor de redare utilizând Epson Web Control.....	141	<b>Utilizarea proiectorului într-o rețea .....</b>	<b>172</b>
Adăugarea efectelor în imaginea proiectată.....	144	<b>Proiecția într-o rețea prin cablu .....</b>	<b>173</b>
Restricțiile modului Redare conținut.....	145	Conectarea la o rețea prin cablu.....	173
		Selectarea setărilor de rețea prin cablu.....	173

<b>Proiecția într-o rețea fără fir .....</b>	<b>177</b>
Instrucțiuni pentru lucrul în siguranță cu modulul LAN fără fir încorporat.....	177
Metode de conectare pentru proiecția într-o rețea fără fir .....	177
Instalarea modulului LAN fără fir .....	178
Selectarea manuală a setărilor de rețea fără fir.....	179
Selectarea setărilor de rețea fără fir în Windows .....	182
Selectarea setărilor de rețea fără fir în Mac .....	182
Configurarea securității pentru rețeaua fără fir pentru Modul Punct acces simplu.....	182
Configurarea securității pentru rețeaua fără fir pentru Modul infrastructură .....	183
Certificate client și CA suportate.....	185
Folosirea unui cod QR pentru conectarea la un dispozitiv mobil.....	185
Utilizarea unei chei USB pentru conectarea unui calculator Windows.....	186
<b>Proiecția într-o rețea fără fir de pe un dispozitiv mobil (Screen Mirroring).....</b>	<b>187</b>
Selectarea setărilor pentru funcția Screen Mirroring .....	187
Conectarea utilizând Screen Mirroring cu funcția Miracast.....	189
Conectarea prin caracteristica Screen Mirroring în Windows 10 .....	190
Conectarea prin caracteristica Screen Mirroring în Windows 8.1 .....	190
<b>HTTP securizat.....</b>	<b>192</b>
Importul unui certificat de server web folosind meniurile .....	192
Certificate de server web suportate.....	193
<b>Partajare ecran .....</b>	<b>194</b>
Recepționarea imaginilor de pe ecranul partajat.....	194
Desenare pe imagini ecran partajat.....	194
<b>Monitorizarea și controlarea proiecteurului .....</b>	<b>196</b>
<b>Epson Projector Management .....</b>	<b>197</b>
<b>Controlarea unui proiector conectat în rețea utilizând un browser Web .....</b>	<b>198</b>
Opțiuni pentru control web.....	199
<b>Înregistrarea certificatelor digitale de la un browser web .....</b>	<b>207</b>

<b>Configurarea alertelor prin e-mail referitoare la proiector.....</b>	<b>208</b>
Mesaje de alertă prin e-mail referitoare la proiectorul conectat în rețea .....	208
<b>Configurarea monitorizării utilizând software-ul SNMP .....</b>	<b>209</b>
<b>Utilizarea comenzilor ESC/VP21 .....</b>	<b>210</b>
Lista de comenzi ESC/VP21 .....	210
Amplasarea cablurilor .....	210
<b>Asistența PLink .....</b>	<b>211</b>
<b>Definiții Canal Art-Net .....</b>	<b>212</b>
<b>Asistență Crestron Connected .....</b>	<b>215</b>
Configurarea asistenței pentru sistemul Crestron Connected .....	215
<b>Setarea planificărilor de evenimente pentru proiector .....</b>	<b>216</b>
<b>Ajustarea setărilor din meniuri .....</b>	<b>219</b>
<b>Utilizarea meniurilor proiecteurului .....</b>	<b>220</b>
<b>Utilizarea tastaturii afișate .....</b>	<b>221</b>
Text care poate fi introdus prin utilizarea tastaturii afișate.....	221
<b>Setări pentru calitatea imaginii - meniul Imagine.....</b>	<b>222</b>
<b>Setări pentru semnalul de intrare - meniul Semnal I/O .....</b>	<b>225</b>
<b>Setări pentru instalarea proiecteurului - Meniul Instalare .....</b>	<b>227</b>
<b>Setări pentru ecranul proiecteurului - Meniul Ecran .....</b>	<b>229</b>
<b>Setări caracteristici proiector - Meniul Funcționare .....</b>	<b>231</b>
<b>Setări de administrare a proiecteurului - Meniul Gestionare.....</b>	<b>234</b>
Lista de coduri Event ID.....	236
<b>Setările de rețea pentru proiector - meniul Rețea .....</b>	<b>238</b>
Meniul Rețea - meniul Setări rețea.....	238
Meniul Rețea - meniul LAN fără fir .....	239
Meniul Rețea - meniul LAN prin cablu .....	241
Meniu Rețea - Meniu Notificare poștă .....	242

Meniul Rețea - meniul Control proiector .....	243
Meniul Rețea - meniul Proiecție rețea.....	244
<b>Setările de configurare ale creionului și tactile ale proiectorului - Meniul Creion/Tactil .....</b>	<b>246</b>
<b>Setări interactive proiector - Meniul Interactiv .....</b>	<b>248</b>
Meniul Interactiv - Meniul Imprimare .....	249
Meniul Interactiv - Meniul Salvare .....	249
Meniul Interactiv - Meniul Poștă .....	250
Meniul Interactiv - Meniul Director .....	250
<b>Setări de funcționare a proiecției multiple - Meniul Proiecție multiplă .....</b>	<b>253</b>
<b>Setări de memorie pentru calitatea imaginii - Meniul Memorie .....</b>	<b>255</b>
<b>Setări pentru configurarea proiectorului - meniul ECO .....</b>	<b>256</b>
<b>Setări inițiale proiector și opțiuni de resetare - Meniul Setări inițiale/toate .....</b>	<b>257</b>
<b>Copierea setărilor din meniuri între proiectoare (Configurare lot) .....</b>	<b>258</b>
Transferul setărilor de pe o unitate flash USB.....	258
Transferul setărilor dintr-un calculator .....	259
Notificare de eroare la configurarea multiplă .....	260
<b>Întreținerea proiectorului .....</b>	<b>261</b>
<b>Întreținerea proiectorului .....</b>	<b>262</b>
<b>Curățarea geamului de proiecție.....</b>	<b>263</b>
<b>Curățarea senzorului de obstacole .....</b>	<b>264</b>
<b>Curățarea carcasei proiectorului .....</b>	<b>265</b>
<b>Întreținerea filtrului de aer și a gurii de ventilare.....</b>	<b>266</b>
Curățarea filtrului de aer .....	266
Înlocuirea filtrului de aer .....	267

<b>Înlocuirea vârfului creionului interactiv .....</b>	<b>270</b>
Înlocuirea vârfului moale al creionului .....	270
Înlocuirea vârfului moale al creionului cu vârful tare .....	271
<b>Actualizarea softului integrat.....</b>	<b>272</b>
Actualizarea softului integrat utilizând un dispozitiv de stocare USB.....	272
Actualizarea firmware utilizând un computer și un cablu USB.....	273

## **Rezolvarea problemelor legate de funcționarea proiectorului .....**

<b>Probleme legate de proiecție .....</b>	<b>276</b>
<b>Starea indicatoarelor proiectorului.....</b>	<b>277</b>
<b>Rezolvarea problemelor legate de afișarea imaginilor și redarea sunetului.....</b>	<b>280</b>
Nu se afișează nicio imagine – SOLUȚII.....	280
Imaginile nu se proiectează corect la utilizarea funcției USB Display – SOLUȚII .....	280
Apare mesajul „Fără semnal” – SOLUȚII .....	281
Afișarea de pe un laptop Windows.....	281
Afișarea de pe un laptop Mac .....	282
Apare mesajul „Nu e acceptat” – SOLUȚII .....	282
Se afișează o imagine parțială - SOLUȚII.....	282
Imaginea nu este dreptunghiulară - SOLUȚII.....	283
Imaginea conține zgomot sau este statică - SOLUȚII.....	283
Imaginea este neclară sau încetșoșată - SOLUȚII .....	283
Strălucirea imaginii și culorile sunt incorecte - SOLUȚII.....	284
Soluții pentru situațiile în care apare o imagine persistentă pe imaginea proiectată .....	284
Probleme de sunet - SOLUȚII .....	285
Soluții la probleme privind microfonul .....	285
Numele fișierelor imagine nu sunt afișate corespunzător în caracteristica PC Free - SOLUȚII .....	285
<b>Probleme de operare a telecomenzii sau a proiectorului - SOLUȚII .....</b>	<b>286</b>

Probleme cu pornirea sau oprirea proiecteurului - SOLUȚII.....	286
Probleme cu telecomanda - SOLUȚII .....	286
Probleme de parolă - SOLUȚII.....	287
Afișarea mesajului „Bateria de alimentare a ceasului este descărcată.” - Soluție.....	287
<b>Soluționarea problemelor legate de funcțiile interactive .....</b>	<b>288</b>
Soluții atunci când apare mesajul „S-a produs o eroare în Easy Interactive Function”.....	288
Soluții atunci când creioanele interactive nu funcționează .....	288
Soluții atunci când nu puteți opera un computer din ecranul proiectat.....	289
Soluții atunci când poziția creionului interactiv nu este exactă.....	289
Soluții atunci când creioanele interactive funcționează lent sau sunt dificil de utilizat.....	289
Soluții atunci când nu funcționează operațiunile tactile interactive .....	290
Soluții pentru problemele la capturare, imprimare, salvare sau scanare.....	290
Soluții când ora este incorectă în Setări tablă albă.....	291
Soluții atunci când Modul tablă albă nu pornește.....	291
<b>Soluții pentru problemele apărute în modul Redare conținut .</b>	<b>292</b>
<b>Probleme de rețea - SOLUȚII .....</b>	<b>293</b>
Soluții în situațiile în care autentificarea fără fir eșuează .....	293
Probleme cu accesarea proiecteurului prin internet - SOLUȚII .....	293
Probleme cu primirea e-mailurilor de alertă de rețea - SOLUȚII.....	293
Soluții pentru situațiile în care imaginea este statică în timpul proiecției prin rețea .....	294
Soluții pentru situațiile în care nu puteți realiza conectarea utilizând funcția Screen Mirroring.....	294
Soluții pentru situațiile în care nu puteți utiliza două surse Screen Mirroring ...	294
Soluții pentru situațiile în care imaginea sau sunetul conține interferențe electrostatice în timpul conexiunii prin funcția Screen Mirroring .....	295
Soluții pentru atunci când nu puteți primi imagini partajate.....	295
<b>Soluții pentru situațiile în care funcțiile Conexiune HDMI nu funcționează.....</b>	<b>296</b>



<b>Apendice</b>	<b>297</b>
<b>Accesorii opționale și piese de schimb.....</b>	<b>298</b>
Ecrane.....	298
Cabluri .....	298
Suporturi de montare.....	298
Pentru funcția interactivă .....	298
Dispozitive externe.....	299
Piese de schimb.....	299
Pentru conectare fără fir.....	299
Accesorii compatibile de la alte proiectoare.....	299
<b>Dimensiunea ecranului și distanța aproximativă de proiecție .</b>	<b>300</b>
<b>Rezoluții de afișare acceptate.....</b>	<b>303</b>
<b>Specificațiile proiecteurului.....</b>	<b>308</b>
Specificațiile conectorilor.....	309
<b>Dimensiuni externe.....</b>	<b>311</b>
<b>Cerințe de sistem pentru software-ul USB Display .....</b>	<b>313</b>
<b>Cerințe de sistem pentru Easy Interactive Driver .....</b>	<b>314</b>
<b>Lista simbolurilor și instrucțiunilor de siguranță .....</b>	<b>315</b>
<b>Informații privind siguranța în timpul folosirii laserului.....</b>	<b>317</b>
Etichete de avertizare împotriva produselor laser .....	317
<b>Glosar .....</b>	<b>318</b>
<b>Note .....</b>	<b>320</b>
Indication of the manufacturer and the importer in accordance with requirements of EU directive.....	320
Restricție de utilizare .....	320
Referințe pentru sistemul de operare .....	320
Mărci comerciale .....	321
Aviz privind drepturile de autor.....	321
Atribuirea de drepturi de autor.....	321

# Notații utilizate în acest ghid





## Simboluri privind lucrul în siguranță

Proiectorul și manualele aferente folosesc simboluri grafice și etichete pentru a indica text care prezintă cum se utilizează proiectorul în condiții de siguranță.

Citiți și respectați întocmai instrucțiunile marcate cu aceste simboluri și etichete pentru a evita accidentarea persoanelor sau prejudicierea proprietății.

 <b>Avertisment</b>	Acest simbol se folosește pentru informații care, dacă sunt ignorate, pot duce la accidentarea persoanelor sau chiar deces.
 <b>Atenție</b>	Acest simbol se folosește pentru informații care, dacă sunt ignorate, ar putea duce la accidentarea persoanelor sau daune fizice, din cauza manipulării incorecte.

## Notații referitoare la informațiile generale

 <b>Atenție</b>	Această etichetă indică procedurile care pot produce daune sau răni dacă nu se iau măsuri suficiente de siguranță.
	Această etichetă indică informații suplimentare care pot fi folositoare pentru utilizator.
[Denumire buton]	Indică numele butoanelor de pe telecomandă sau de pe panoul de comandă. Exemplu: butonul [Esc]
<b>Denumirea meniurilor/setărilor</b>	Indică nume de meniuri și setări ale proiectorului. Exemplu: Selectați meniul <b>Imagine</b>  <b>Imagine &gt; Avansat</b>
	Această etichetă indică legătură către pagini corelate.
	Această etichetă indică nivelul actual din meniul proiectorului.

## » Linkuri corelate

- "Utilizarea manualului pentru a căuta informații" [p.9](#)
- "Obținerea celei mai recente versiuni a documentelor" [p.10](#)



Manualul PDF vă permite să căutați informațiile dorite prin cuvinte cheie sau să săriți direct la anumite secțiuni, utilizând marcajele. De asemenea, puteți imprima doar paginile de care aveți nevoie. Această secțiune explică modul de utilizare a unui manual PDF care a fost deschis în Adobe Reader X de pe computer.

## ► Linkuri corelate

- "Căutarea după cuvânt cheie" p.9
- "Sărirea direct din marcaje" p.9
- "Tipărirea paginilor de care aveți nevoie" p.9

## Căutarea după cuvânt cheie

Faceți clic pe **Editare > Căutare Avansată**. Introduceți cuvântul cheie (text) pentru informațiile pe care doriți să le găsiți în fereastra de căutare, apoi faceți clic pe **Căutare**. Rezultatele sunt afișate ca o listă. Faceți clic pe unul dintre rezultatele afișate pentru a trece la pagina respectivă.

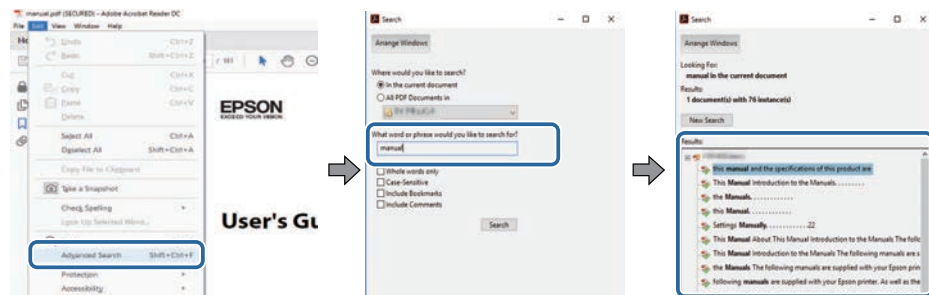

## Sărirea direct din marcaje

Faceți clic pe un titlu pentru a trece la pagina respectivă. Faceți clic pe + sau > pentru a vedea titlurile de nivel inferior din acea secțiune. Pentru a reveni la pagina anterioară, efectuați următoarea operație pe tastatură.

- Windows: țineți apăsat **Alt**, apoi apăsați **←**.

- Mac OS: țineți apăsată tasta de comandă, apoi apăsați **←**.

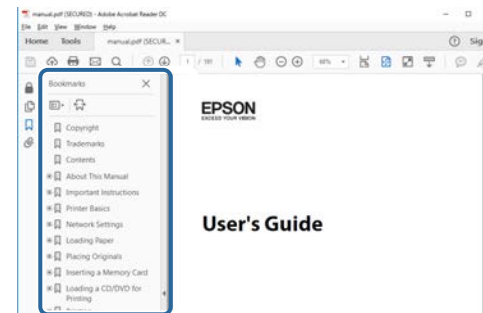

## Tipărirea paginilor de care aveți nevoie

Puteți extrage și imprima numai paginile de care aveți nevoie. Faceți clic pe **Imprimare** din meniul **Fișier**, apoi specificați paginile pe care doriți să le imprimați în meniul **Pagini** din **Pagini de imprimat**.

- Pentru a specifica o serie de pagini, introduceți o cratimă între pagina de pornire și pagina finală.  
Exemplu: 20-25
- Pentru a specifica paginile care nu sunt în serie, împărțiți paginile cu virgulă.  
Exemplu: 5, 10, 15

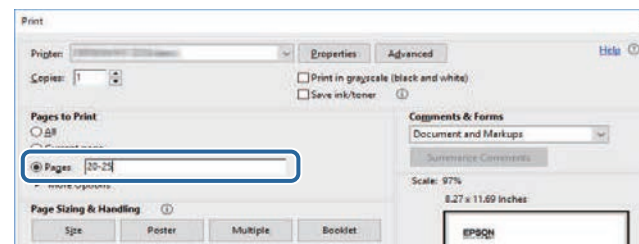

Puteți obține cele mai recente versiuni ale manualelor și specificațiilor de pe site-ul web Epson.

Vizitați [epson.sn](http://epson.sn) și introduceți numele proiectorului.

# Prezentare generală a proiectorului

Consultați aceste secțiuni pentru a afla mai multe despre caracteristicile proiectorului și denumirile componentelor.

## ► **Linkuri corelate**

- "Caracteristicile Proiectorului" [p.12](#)
- "Componentele și funcțiile proiectorului" [p.16](#)

Acest proiector este dotat cu următoarele funcții speciale. Consultați aceste secțiuni pentru mai multe detalii.

## ► Linkuri corelate

- "Sursă de lumină laser cu durată de funcționare mare" [p.12](#)
- "Funcții interactive unice" [p.12](#)
- "Configurare rapidă și ușoară" [p.13](#)
- "Conectivitate flexibilă" [p.13](#)
- "Proiecție pentru prezentări" [p.15](#)

---

## Sursă de lumină laser cu durată de funcționare mare

O sursă de lumină bazată pe laser în stare solidă asigură o funcționare practic fără întreținere până când se reduce nivelul de strălucire al sursei de lumină.

---

## Funcții interactive unice

Adnotare ușoară pe ecranul proiectat cu ajutorul creionului interactiv sau al degetului (EB-735Fi/EB-725Wi).

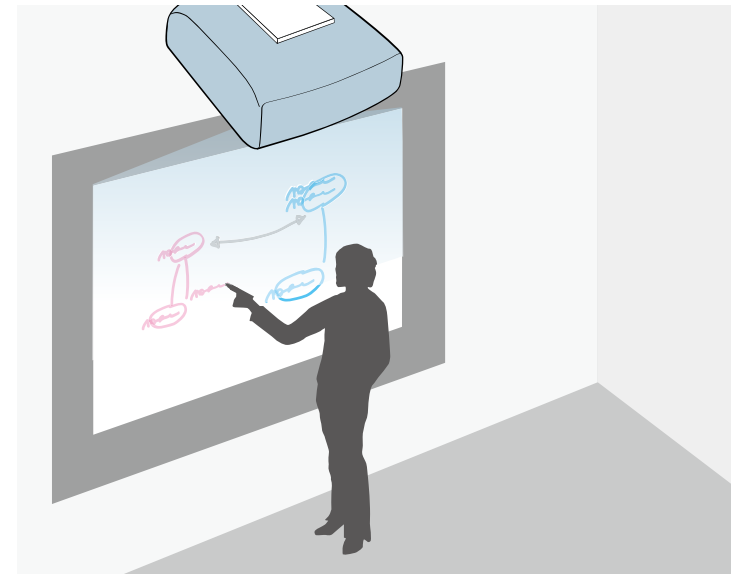

- Adnotare cu sau fără computer.
- Adnotare cu două creioane simultan.
- Operațiuni ale proiectorului de pe ecranul proiectat.
- Scanați și afișați conținut de pe un scanner conectat.
- Trimiteți prin e-mail, salvați sau imprimați conținut fără a utiliza un computer.
- Importați conținut de pe o unitate USB.
- Operațiuni ale computerului de pe ecranul proiectat.
- Interactivitate pe bază de atingeri cu ajutorul degetului. (Unitatea tactilă opțională este necesară.)

## » Linkuri corelate

- "Utilizarea funcțiilor interactive" [p.96](#)

## Configurare rapidă și ușoară

- Caracteristică Pornire directă pentru a porni funcționarea proiectorului imediat ce îl conectați la o sursă de alimentare.
- Caracteristică Pornire automată pentru a porni funcționarea proiectorului atunci când acesta detectează semnalul de imagine de la portul pe care l-ați specificat drept sursă pentru funcția **Pornire automată**.
- Caracteristică Ecran principal pentru selectarea cu ușurință a unei surse de imagini și accesarea unor funcții utile.

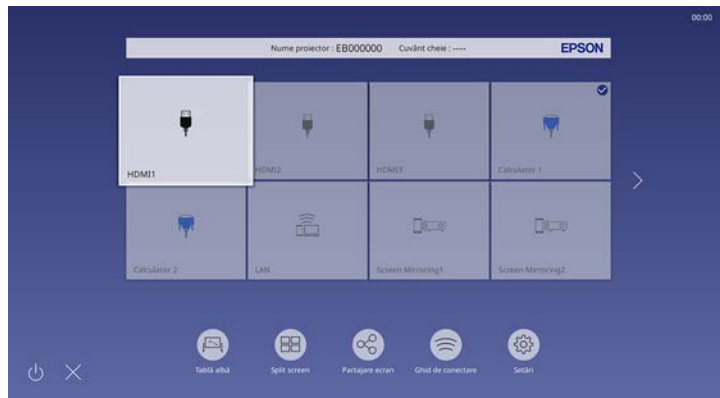

## » Linkuri corelate

- "Ecran principal" [p.50](#)
- "Pornirea proiectorului" [p.49](#)

## Conectivitate flexibilă

Acest proiector acceptă o gamă largă de opțiuni de conectare ușor de utilizat:

## » Linkuri corelate

- "Conectare la calculatoare" [p.13](#)
- "Conectare la dispozitive mobile" [p.14](#)

## Conectare la calculatoare

- Conectare cu un singur cablu USB pentru proiectare de imagini și redare audio (USB Display).

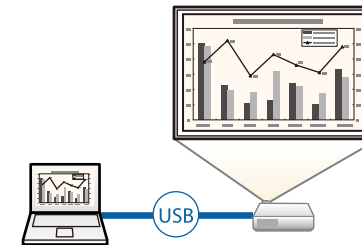

- Epson iProjection (Windows/Mac) pentru proiectarea simultană a până la patru imagini prin divizarea ecranului proiectat. Puteți proiecta imagini de pe calculatoare din rețea sau de pe smartphone-uri sau tablete pe care este instalată aplicația Epson iProjection.

Consultați *Ghid de utilizare Epson iProjection (Windows/Mac)* pentru detalii.

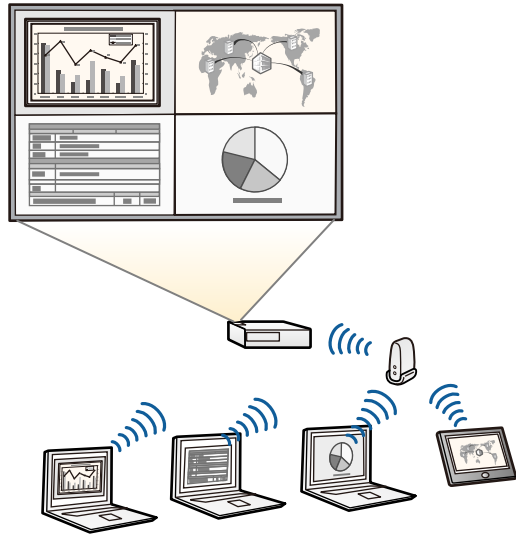

- Puteți descărca software-ul și manualele necesare de pe următorul site web.  
[epson.sn](http://epson.sn)

## » Linkuri corelate

- "Proiecția într-o rețea prin cablu" [p.173](#)
- "Proiecția într-o rețea fără fir" [p.177](#)
- "Conectarea la un calculator pentru video și audio USB" [p.34](#)

## Conectare la dispozitive mobile

- Funcție Screen Mirroring pentru conectarea fără fir a proiectorului la un dispozitiv mobil utilizându-se tehnologia Miracast.



- Aplicație Epson iProjection (pentru iOS/Android) pentru conectarea fără fir a proiectorului la un dispozitiv mobil utilizându-se aplicația disponibilă în App Store sau Google Play.



Orice tarife suportate în timpul comunicării cu App Store sau Google Play cad în responsabilitatea clientului.

- Aplicație Epson iProjection (pentru Chromebook) pentru conectarea fără fir a proiectorului la un dispozitiv Chromebook utilizându-se aplicația disponibilă în Chrome Web Store.



Orice tarife suportate în timpul comunicării cu Chrome Web Store cad în responsabilitatea clientului.

## » Linkuri corelate

- "Proiecția într-o rețea fără fir de pe un dispozitiv mobil (Screen Mirroring)" [p.187](#)

## Proiecție pentru prezentări

Proiectorul vă permite să proiectați conținutul pentru prezentări ca semnale digitale (EB-755F/EB-750F).



- Modul Redare conținut pentru redarea listelor de redare și adăugarea efectelor de culoare și de formă în imaginea proiectată.
- Puteți utiliza una dintre următoarele metode pentru a crea conținut redat în modul Redare conținut.
  - Software-ul Epson Projector Content Manager vă permite să creați liste de redare și să le salvați pe un dispozitiv de stocare extern. De asemenea, puteți să adăugați culoare și efecte de formă în imaginea proiectată și să programați liste de redare.  
Consultați *Ghid de utilizare a Epson Projector Content Manager* pentru detalii.
  - Epson Web Control vă permite să creați liste de redare folosind un browser web și să le salvați pe un dispozitiv de stocare extern conectat la

un proiector dintr-o rețea. De asemenea, puteți să adăugați culoare și efecte de formă în imaginea proiectată.

- Aplicația Epson Creative Projection vă permite să creați conținut pe dispozitive iOS. De asemenea, puteți transfera conținut fără fir pe proiector.

Puteți descărca aplicația Epson Creative Projection de la App Store. Orice tarife suportate în timpul comunicării cu App Store cad în responsabilitatea clientului.



Puteți descărca software-ul și manualele necesare de pe următorul site web.

[epson.sn](http://epson.sn)

### ► Linkuri corelate

- "Proiectarea în modul Redare conținut" [p.140](#)

În următoarele secțiuni sunt explicate componentele proiecteurului și funcțiile acestora.

Toate caracteristicile din acest ghid sunt explicate utilizând imagini ale modelului EB-735Fi, dacă nu se specifică altfel.

## ► Linkuri corelate

- "Componentele proiecteurului - partea din față/laterală" [p.16](#)
- "Componentele proiecteurului - partea superioară/laterală" [p.17](#)
- "Componentele proiecteurului - partea din spate" [p.18](#)
- "Componentele proiecteurului - bază" [p.20](#)
- "Componentele proiecteurului - panoul de control" [p.20](#)
- "Componentele proiecteurului - telecomandă" [p.21](#)
- "Componentele proiecteurului - creioanele interactive" [p.23](#)
- "Componentele proiecteurului - Stativ de creioane" [p.24](#)
- "Componentele proiecteurului - unitatea tactilă" [p.25](#)
- "Instrucțiuni pentru lucrul în siguranță cu magnetul" [p.26](#)

## Componentele proiecteurului - partea din față/laterală

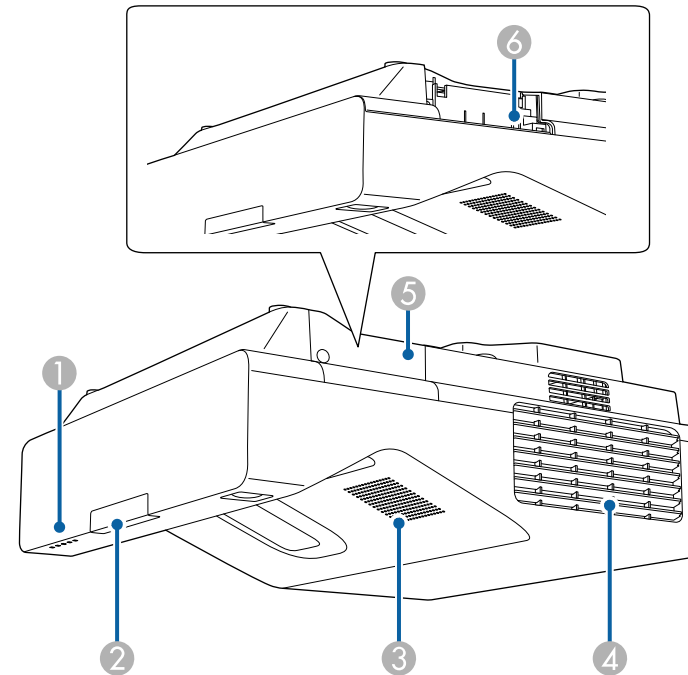

Nume		Funcție
①	Indicator	Indică starea proiecteurului.
②	Receptor telecomandă	Primește semnalele de la telecomandă.
③	Difuzor	Redă semnalul audio.



Nume	Funcție
4 Gură de evacuare a aerului	Gura de evacuare a aerului este utilizată pentru a răci proiectorul.  <b>⚠️ Atenție</b>  În timpul proiecției, nu vă apropiați fața sau mâinile de gura de evacuare a aerului și nu așezați obiecte care pot fi deformate sau deteriorate de căldură în apropierea gurii. Aerul cald din orificiul de evacuare a aerului poate provoca arsuri, deformare sau accidente.
5 Capac modul LAN fără fir	Deschideți pentru a accesa fanta modulului LAN fără fir.
6 Fantă pentru modulul LAN fără fir	Montați modulul LAN fără fir opțional. Utilizați pentru a conecta un dispozitiv de memorie USB pentru a salva fișierele de eroare și jurnalul de operare. (Porniți setarea <b>Alim. rețea fără fir</b> din meniul <b>Gestionare</b> al proiecteurului).

► **Linkuri corelate**

- "Starea indicatoarelor proiecteurului" [p.277](#)

## Componentele proiecteurului - partea superioară/laterală

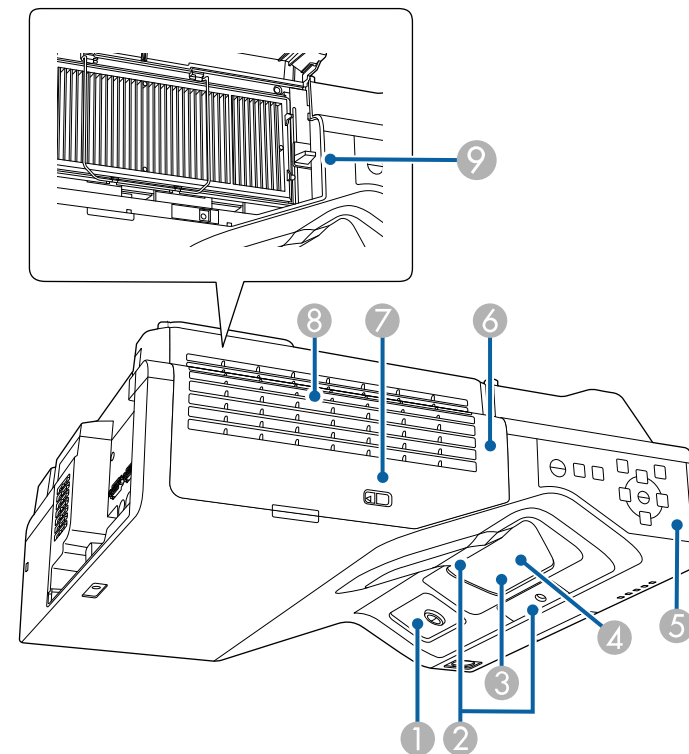

Nume	Funcție
1 Receptor pentru creionul interactiv (EB-735Fi/EB-725Wi)	Primește semnale de la creionul interactiv.
2 Senzor de obstacole	Detectează obstacolele care interferează cu zona de proiecție.

Nume	Funcție
3 Fereaștră de proiecție	De aici sunt proiectate imaginile.  <div style="border: 1px solid black; padding: 5px; background-color: #ffffcc;"> <p><b>⚠ Avertisment</b></p> <ul style="list-style-type: none"> <li>Nu priviți în fereaștră de proiecție în timpul proiecției.</li> <li>Nu amplasați obiecte și nu așezați mâna în apropierea ferestrei de proiecție. Aceasta poate provoca arsuri, incendii sau deformarea obiectului, deoarece această zonă atinge o temperatură ridicată din cauza proiecției concentrate de lumină.</li> </ul> </div>
4 Receptor la distanță	Primește semnalele de la telecomandă.
5 Panou de control	Permite comandarea proiecteurului.
6 Capac filtru de aer	Deschideți pentru a accesa filtrul de aer.
7 Dispozitiv de blocare a capacului filtrului	Deschide și închide capacul filtrului de aer.
8 Gură de ventilație (filtru de aer)	Permite admisia aerului în vederea răcirii interioare a proiecteurului.
9 Buton de focalizare	Reglează focalizarea imaginii.

» **Linkuri corelate**

- "Întreținerea filtrului de aer și a gurii de ventilație" [p.266](#)
- "Componentele proiecteurului - panoul de control" [p.20](#)
- "Utilizarea creioanelor interactive" [p.99](#)
- "Focalizarea imaginii" [p.60](#)

## Componentele proiecteurului - partea din spate

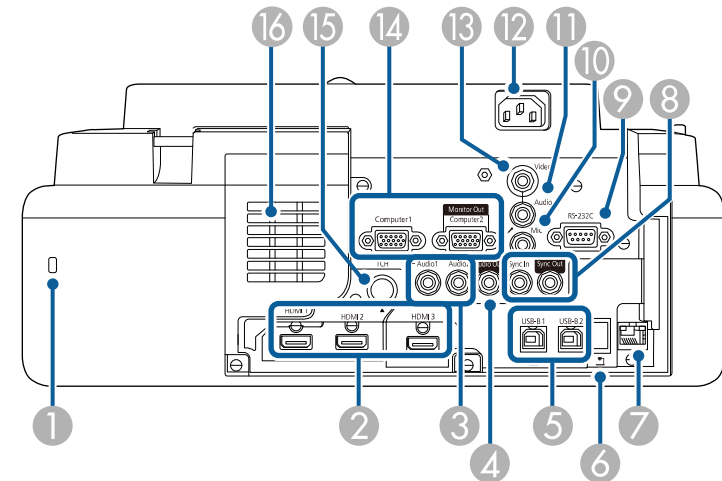

Nume	Funcție
1 Slot de securitate	Slotul de securitate este compatibil cu sistemul Microsaver Security produs de Kensington.
2 Porturi HDMI1/HDMI2/HD MI3	Semnale video de intrare de la computere și echipamente video compatibile HDMI. Acest port este compatibil cu HDCP2.3.
3 Porturi Audio 1/Audio 2	Audio 1: Primește intrare audio de la echipamente conectate la portul Computer1. Audio 2: Primește intrare audio de la echipamente conectate la portul Computer2. Când proiectați imagini de la camera pentru documente opțională, semnalul audio este primit de la acest port.
4 Portul Audio Out	Redă semnal audio de la sursa de intrare curentă la un difuzor extern.

Nume	Funcție
5 Porturi USB-B1/USB-B2 (EB-735Fi/EB-725Wi) Port USB-B (EB-755F/EB-750F/EB-735F/EB-725W/EB-720)	USB-B1: Utilizați pentru a conecta un cablu USB la computer, pentru a utiliza creionul interactiv ca mouse. Utilizați pentru a conecta un cablu USB la computer pentru a proiecta imagini de pe computer. (Porniți mai întâi setarea <b>USB Display</b> din meniul <b>Semnal I/O</b> al proiecteurului.) USB-B2: Utilizați pentru a conecta un cablu USB la computer, pentru a utiliza creionul interactiv cu un mini-PC. Selectați setarea <b>USB-B2</b> din meniul <b>Creion/Tactil</b> pentru a selecta acest port de intrare. <b>Creion/Tactil &gt; Interactivitate PC &gt; USB-B2</b> USB-B: Utilizați pentru a conecta un cablu USB la computer pentru a proiecta imagini de pe computer.
6 Port USB-A	Utilizați pentru a conecta un dispozitiv de memorie USB sau o cameră digitală și a proiecta filme sau imagini utilizând funcția PC Free sau în modul Redare conținut (doar EB-755F/EB-750F). Utilizați pentru a conecta camera pentru documente opțională. Utilizați pentru a conecta un dispozitiv de memorie USB pentru a salva fișierele de eroare și jurnalul de operare. Nu puteți instala modulul LAN fără fir.
7 Portul LAN	Utilizați pentru a conecta un cablu LAN pentru conectarea la rețea.
8 Porturile SYNC IN/OUT (EB-735Fi/EB-725Wi)	Atunci când utilizați funcțiile interactive în aceeași încăpere cu mai multe versiuni ale aceluiași proiector, trebuie să conectați la proiectoare setul opțional de cabluri pentru telecomandă. Atunci când este conectat setul de cabluri, creionul interactiv va funcționa stabil.
9 Portul RS-232C	Utilizați pentru a conecta un cablu RS-232C pentru a controla proiectorul de pe un computer. (Acest port trebuie utilizat doar pentru control și nu trebuie utilizat în mod normal.)

Nume	Funcție
10 Port Mic (EB-735Fi/EB-735F/EB-725Wi/EB-725W/EB-720)	Primește semnal audio de la microfon.
11 Port Audio	Introduce semnal audio de la echipamente conectate la portul Video.
12 Mufă alimentare	Conectează cablul de alimentare la proiector.
13 Portul Video	Introduce semnale video compozite de la surse video.
14 Porturi Computer1/Computer2/Monitor Out	Introduce semnale de imagine de la computer. Când schimbați setarea <b>Port ieșire monitor</b> din meniul <b>Semnal I/O</b> , puteți utiliza portul Computer2/Monitor Out pentru a reda semnal de intrare analog RGB de la portul Computer1.
15 Port TCH (EB-735Fi/EB-725Wi)	Utilizați pentru a conecta cablul de conectare pentru unitatea tactilă la unitatea tactilă.
16 Gură de ventilare	Permite admisia aerului în vederea răcirii interioare a proiecteurului.

## » Linkuri corelate

- "Conexiunile proiecteurului" [p.33](#)
- "Instalarea unui cablu de securitate" [p.170](#)

## Componentele proiecteurului - bază

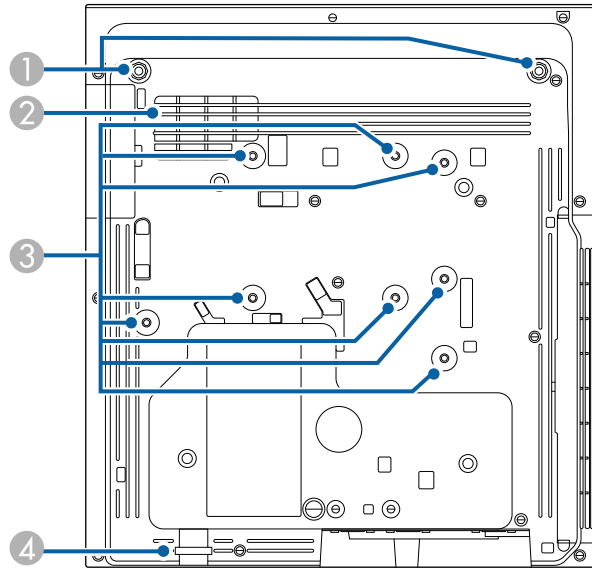

Nume	Funcție
3 Puncte de fixare (opt puncte)	Utilizați aceste puncte pentru a atașa suportul opțional sau suportul comercial compatibil cu standardul de interfață de montaj VESA (100 × 100 mm) când instalați proiectorul pe un perete sau montați proiectorul de pe un tavan sau vertical pe un birou.
4 Punct de atașare a cablului de securitate	Treceți pe aici un colier anti-furt și fixați cablul. De asemenea, puteți atașa aici cablul de securitate pentru a preveni proiectorul să cadă de pe tavan sau perete.

### » Linkuri corelate

- "Instalarea unui cablu de securitate" [p.170](#)



## Componentele proiecteurului - panoul de control

Nume	Funcție
1 Puncte de fixare a piciorului față (două puncte)	Montați picioarele atunci când utilizați proiectorul pe o suprafață precum un birou. (Numai modelele cu picioare furnizate)
2 Gură de ventilare	Permite admisia aerului în vederea răcirii interioare a proiecteurului.

**⚠ Avertisment**

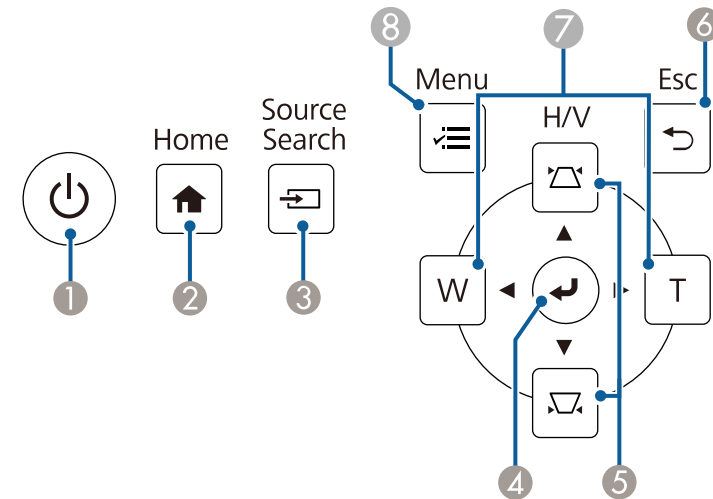
Pentru a evita blocarea gurilor de ventilare de sub proiector, nu lăsați obiecte precum materiale sau hârtii să stea sub proiector.



Nume	Funcție
1 Buton de alimentare [  ]	Pornește și oprește proiectorul.
2 Butonul [Home]	Afișează și închide ecranul Home.
3 Butonul [Source Search]	Comută la următoarea sursă de intrare.
4 Butonul [Enter] [  ]	Introduce selecția curentă și trece la următorul nivel în timp ce afișează meniul proiecteurului. Când proiectați un semnal RGB analogic de la portul Computer, optimizează setările <b>Reglaj semnal analog (Urmărire, Sincro. și Poziție)</b> .
5 Butoane și pentru ajustarea a distorsiunii trapezoidale și butoane cu săgeți	Afișează ecranul Corecție Trapez și vă permite să corectați distorsiunea trapezoidală. Selectează elemente de meniu în timp ce afișează meniul proiecteurului.
6 Butonul [Esc]	Oprește funcția curentă. Revine la nivelul anterior de meniu în timp ce afișează meniul proiecteurului.
7 Butoane Wide/Tele și butoane cu săgeți	[W]: mărește dimensiunea imaginii proiectate. [T]: reduce dimensiunea imaginii proiectate. Corectează distorsiunea pentru corecție trapez pe orizontală când se afișează ecranul Corecție Trapez. Selectează elemente de meniu în timp ce afișează meniul proiecteurului.
8 Butonul [Menu]	Afișează și închide meniul proiecteurului.

## » Linkuri corelate

- "Ecran principal" [p.50](#)
- "Corectarea formei imaginii cu butoanele de ajustare a distorsiunii trapezoidale" [p.64](#)
- "Selectarea unei surse de imagini" [p.77](#)
- "Redimensionarea imaginii cu ajutorul butoanelor" [p.75](#)
- "Ajustarea setărilor din meniuri" [p.219](#)

## Componentele proiecteurului - telecomanda

EB-755F/EB-750F

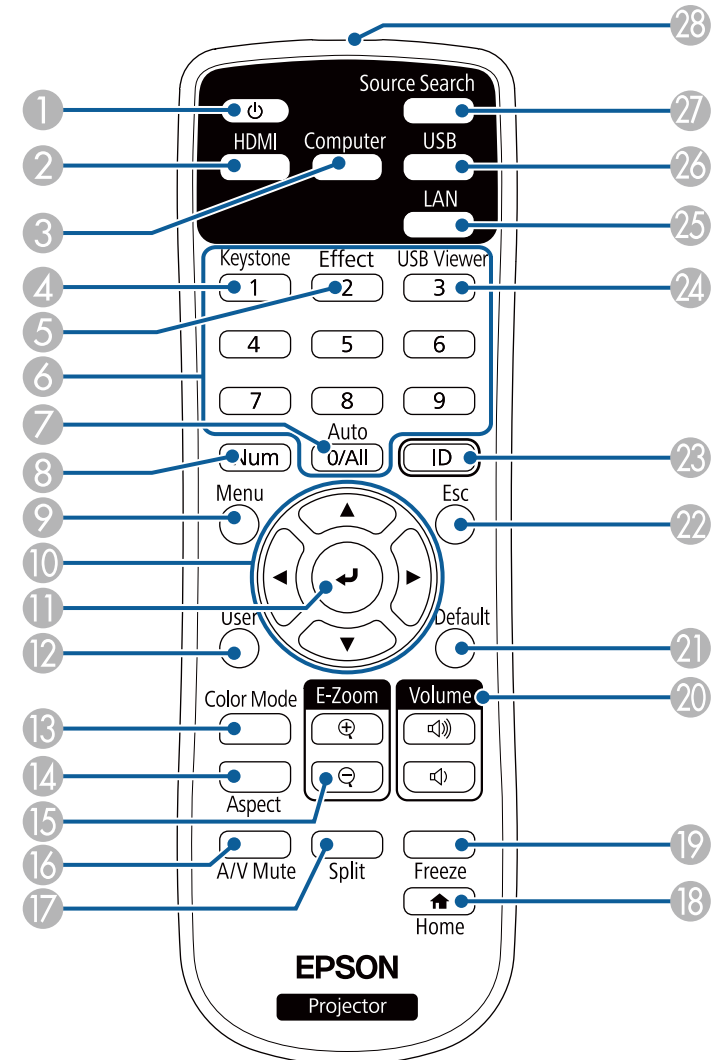

EB-735Fi/EB-735F/EB-725Wi/EB-725W/EB-720

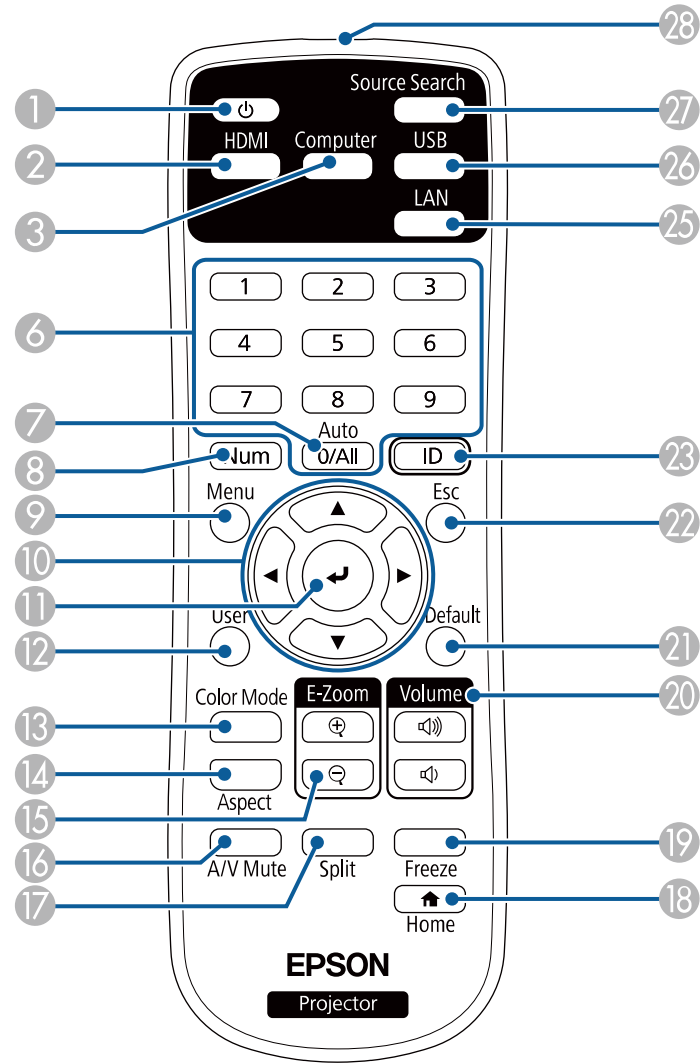

Nume	Funcție
1 Buton de alimentare [  ]	Pornește și oprește proiectorul.
2 Butonul [HDMI]	Comută sursa de imagini între porturile HDMI.
3 Butonul [Computer]	Comută sursa de imagine la porturile Computer.
4 Buton [Keystone] (EB-755F/EB-750F)	Afișează ecranul <b>Corectare geometrică</b> care vă permite să corectați distorsiunea trapezoidală a imaginii proiectate.
5 Buton [Effect] (EB-755F/EB-750F)	Afișează meniul <b>Efect de suprapunere</b> în modul Redare conținut.
6 Butoane numerice	Introduc cifre în meniul proiecteurului în timp ce este ținut apăsat butonul [Num]. În modul Redare conținut introduceți numerele în timp ce mențineți apăsat butonul [Num] pentru a reda listele de redare preferate (EB-755F/EB-750F).
7 Butonul [Auto]	Când proiectați un semnal RGB analogic de la portul Computer, optimizează setările <b>Reglaj semnal analog (Urmărire, Sincro. și Poziție)</b> .
8 Butonul [Num]	Țineți apăsat acest buton pentru a introduce cifre utilizând butoanele numerice.
9 Butonul [Menu]	Afișează și închide meniul proiecteurului.
10 Butoanele cu săgeți	Selectează elemente de meniu în timp ce afișează meniul proiecteurului.
11 Butonul [Enter] [  ]	Introduce selecția curentă și trece la următorul nivel în timp ce afișează meniul proiecteurului.
12 Butonul [User]	Efectuează setările atribuite în setarea <b>Buton utilizator</b> din meniul <b>Gestionare</b> al proiecteurului.
13 Butonul [Color Mode]	Modifică modul Culoare.
14 Butonul [Aspect]	Modifică modul Aspect.
15 Butoanele [E-Zoom] +/-	Redimensionează imaginea proiectată.
16 Butonul [A/V Mute]	Pornește sau oprește temporar semnalele audio și video.

Nume	Funcție
17 Butonul [Split]	Proiectează simultan până la patru imagini de la surse de imagini diferite prin divizarea ecranului proiectat.
18 Butonul [Home]	Afișează și închide ecranul principal.
19 Butonul [Freeze]	Blochează sau deblochează proiectarea imaginilor.
20 Butoanele [Volume] sus/jos	Reglează volumul boxei.
21 Butonul [Default]	Revine la valoarea implicită a setării selectate.
22 Butonul [Esc]	Oprește funcția curentă. Revine la nivelul anterior de meniu în timp ce afișează meniul proiecteurului.
23 Butonul [ID]	Țineți apăsat acest buton și apăsați butoanele numerice pentru a selecta ID-ul proiecteurului pe care doriți să îl controlați folosind telecomanda.
24 Butonul [USB Viewer] (EB-755F/EB-750F)	Pornește <b>Vizualizator USB</b> în modul Redare conținut.
25 Butonul [LAN]	Comută sursa de imagini între dispozitivele conectate la rețea.
26 Butonul [USB]	Comută sursa imaginii între USB Display și portul USB-A.
27 Butonul [Source Search]	Comută la următoarea sursă de intrare.
28 Zona de emiteră a semnalului de la telecomandă	Emite semnalele de la telecomandă.

## ► Linkuri corelate

- "Proiectarea în modul Redare conținut" [p.140](#)
- "Reglarea calității imaginii (mod culoare)" [p.84](#)
- "Formatul de imagine" [p.79](#)
- "Ecran principal" [p.50](#)
- "Selectarea unei surse de imagini" [p.77](#)
- "Efectuarea de zoom în imagini" [p.148](#)
- "Oprirea temporară a imaginii și sunetului" [p.146](#)

- "Proiectarea simultană a două imagini" [p.131](#)
- "Oprirea temporară a acțiunii video" [p.147](#)
- "Controlarea volumului cu butoanele pentru volum" [p.95](#)
- "Setarea ID-ului pentru proiector" [p.155](#)
- "Ajustarea setărilor din meniuri" [p.219](#)

## Componentele proiecteurului - creioanele interactive

Creioanele interactive sunt livrate doar împreună cu EB-735Fi/EB-725Wi.

Țineți creionul pentru a-l activa automat. Creioanele se opresc automat după 15 secunde atunci când le așezați.

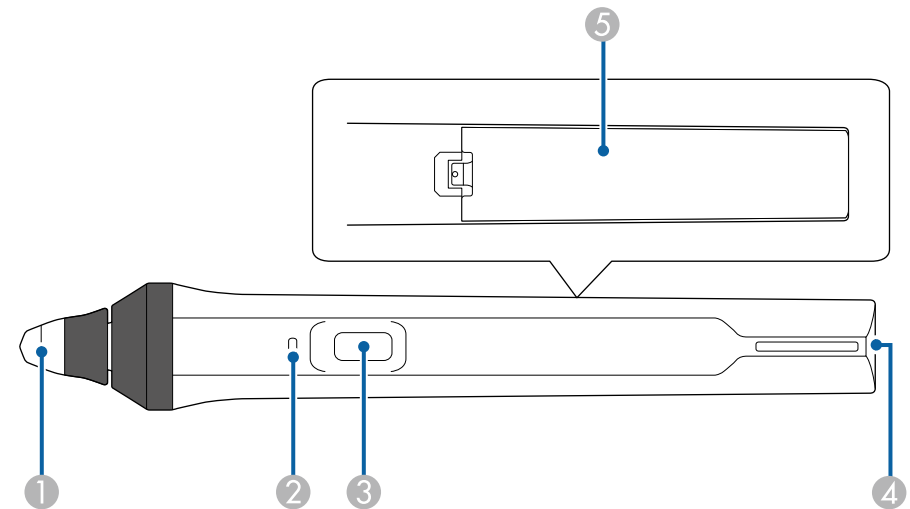

Nume	Funcție
1 Vârf creion	Vârf moale de creion, cu posibilitate de înlocuire. Dacă vârful moale este dificil de utilizat pe o suprafață texturată, înlocuiți-l cu vârful tare.

Nume	Funcție
2	Indicator baterie Apăsați pe butonul din partea laterală a creionului pentru a primi indicații cu privire la nivelul rămas al bateriei. <ul style="list-style-type: none"> <li>• Când bateria este încărcată, indicatorul devine albastru până când eliberați butonul.</li> <li>• Când bateria are un nivel scăzut, indicatorul luminos intermitent în albastru până când eliberați butonul.</li> <li>• Nu iluminează când bateria este consumată. Schimbați bateria.</li> </ul>
3	Buton Efectuează funcția atribuită în setarea <b>Acțiune buton Creion</b> din meniul <b>Interactiv</b> al proiecteurului. Atunci când utilizați creionul ca mouse, apăsați pe buton pentru a realiza operațiunea de clic dreapta.
4	Punct de fixare a curelei Permite atașarea unei curele achiziționate din comerț.
5	Capacul compartimentului pentru baterii Deschideți acest capac când înlocuiți bateria.

## » Linkuri corelate

- "Înlocuirea vârfului creionului interactiv" [p.270](#)
- "Utilizarea creioanelor interactive" [p.99](#)
- "Instalarea bateriilor în creioane" [p.46](#)

## Componentele proiecteurului - Stativ de creioane

Tava de creioane este livrată doar împreună cu EB-735Fi/EB-725Wi.

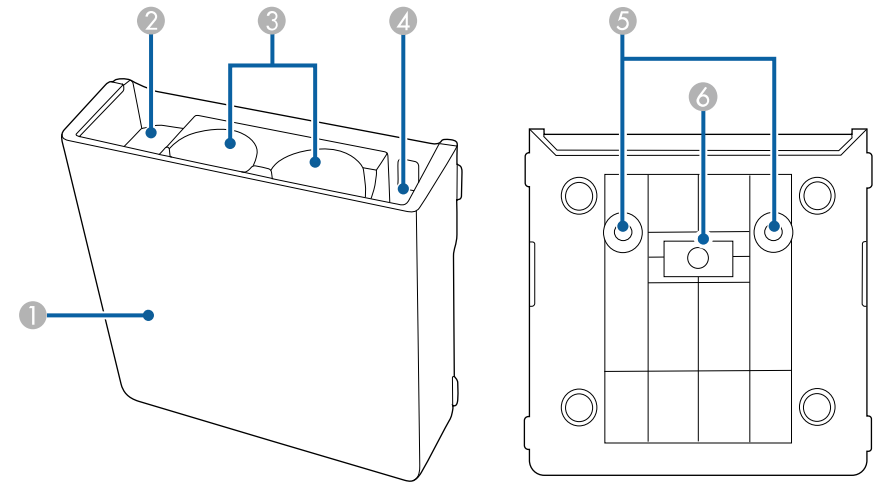

Nume	Funcție
1	Capac superior Atașați-l după instalarea suportului pentru creion.
2	Spațiu de păstrare a vârfurilor de creion Păstrați aici vârfurile de creion.
3	Spațiu de păstrare a creioanelor Păstrați stilourile aici cu vârful stiloului orientat în jos.
4	Spațiu de păstrare a bateriilor Păstrați aici bateriile AA.
5	Orificii pentru șuruburi (pentru montare) Orificiile pentru șuruburi destinate fixării stativului de creioane.
6	Magneți de montare Magneți utilizați pentru montare.



## Componentele proiecteurului - unitatea tactilă

Unitatea tactilă este disponibilă numai pentru EB-735Fi/EB-725Wi.

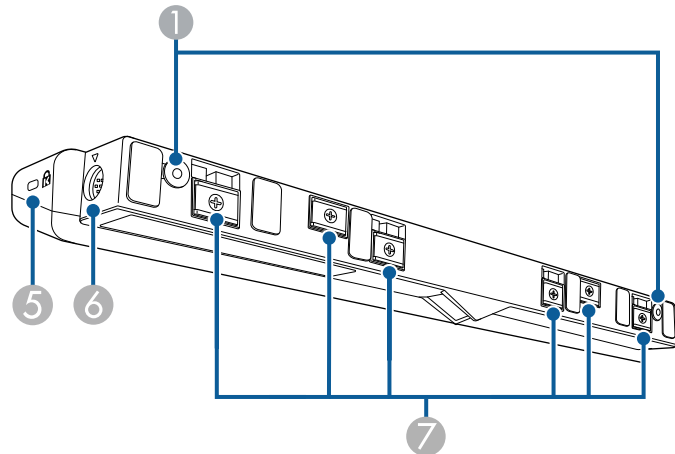
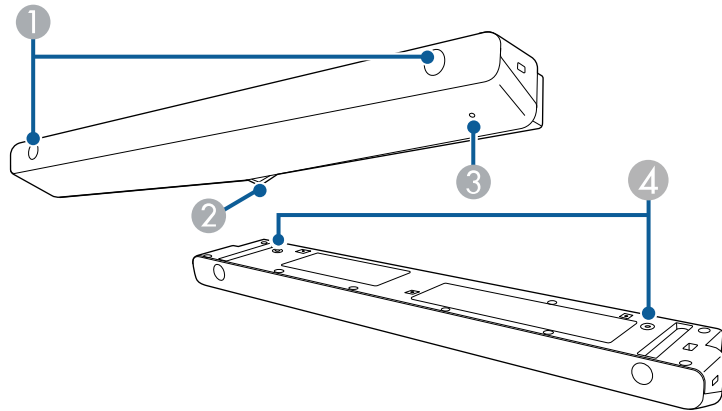

Nume	Funcție
① Orificii pentru șuruburi (pentru montare)	Orificiile pentru șuruburi destinate fixării unității tactile. Îndepărtați capacele de cauciuc de pe orificiile pentru șuruburi, atașați unitatea tactilă și remontați capacele de cauciuc pentru a ascunde șuruburile.
② Porturi de difuzare a luminii laser	Realizează difuzarea luminii laser pentru a detecta poziția degetelor.
③ Indicator	Este aprins atunci când unitatea tactilă este pornită.
④ Orificii pentru șuruburi (pentru montare)	Orificiile pentru șuruburi destinate fixării unității tactile pe un suport pentru masă disponibil în comerț la instalarea verticală pe birou.
⑤ Slot de securitate	Slotul de securitate este compatibil cu sistemul Microsaver Security produs de Kensington.
⑥ Port TCH	Conectează proiectorul la unitatea tactilă cu ajutorul cablului de conectare a unității tactile.
⑦ Magneți de montare	Magneți utilizați pentru montare.

### Atenție

- Nu conectați unitatea tactilă la alte dispozitive decât EB-735Fi/EB-725Wi. Este posibil ca dispozitivul să se defecteze sau ca lumina laser să se extindă dincolo de limita normală.
- Este obligatoriu să utilizați cablul de conectare a unității tactile inclus în pachet. Nu veți putea realiza operațiunile dorite dacă utilizați un cablu obișnuit, disponibil în comerț.
- Atunci când casați unitatea tactilă, nu o dezasamblați. Casați dispozitivul în conformitate cu legile și reglementările locale sau naționale.



Consultați *Ghid de instalare* al proiecteurului pentru a obține detalii cu privire la metodele de instalare a unității tactile și cu privire la metodele de reglare a unghiurilor.

### » Linkuri corelate

- "Instrucțiuni privind siguranța la realizarea operațiilor tactile interactive" p.103

- "Realizarea operațiilor tactile interactive folosind degetul" [p.101](#)
- "Obținerea celei mai recente versiuni a documentelor" [p.10](#)

## Instrucțiuni pentru lucrul în siguranță cu magnetul

Atât suportul creionului, cât și unitatea tactilă conțin magneți puternici. Asigurați-vă că urmați aceste instrucțiuni importante când utilizați aceste dispozitive.

### **Avertisment**

Nu utilizați dispozitivul în apropierea echipamentelor medicale, cum ar fi stimulatoarele cardiace. În plus, atunci când utilizați dispozitivul, asigurați-vă că nu există niciun echipament medical (cum ar fi stimulatoarele cardiace) în apropiere. Interferențele electromagnetice pot cauza anomalii de funcționare a echipamentelor medicale.

### **Atenție**

- Nu utilizați dispozitivul în apropierea suporturilor de stocare magnetice precum cardurile magnetice sau în apropierea dispozitivelor electronice de precizie, cum ar fi computerele, ceasurile digitale ori telefoanele celulare. Este posibil să se producă deteriorări ale datelor sau o funcționare defectuoasă a dispozitivelor.
- Atunci când instalați dispozitivul pe o suprafață magnetică, aveți grijă să nu vă prindeți degetele sau orice parte a corpului între magnet și suprafața de instalare.

# Configurarea proiecteurului

Urmați instrucțiunile din aceste secțiuni pentru a configura proiectorul.

## ► Linkuri corelate

- "Amplasarea proiecteurului" [p.28](#)
- "Conexiunile proiecteurului" [p.33](#)
- "Instalarea bateriilor în telecomandă" [p.45](#)
- "Instalarea bateriilor în creioane" [p.46](#)
- "Utilizarea telecomenzii" [p.47](#)

Puteți să montați proiectorul pe un perete sau pe plafon sau să îl așezați pe o masă pentru a proiecta imagini.

Pentru a monta proiectorul pe perete sau pe plafon sau vertical pe un birou, puteți utiliza un suport disponibil în comerț compatibil cu Standardul interfeței de montare VESA (100 × 100 mm).

Proiectorul poate fi instalat în diferite unghiuri fără funcții interactive. Nu există o limită verticală sau orizontală pentru modul în care poate fi instalat proiectorul.

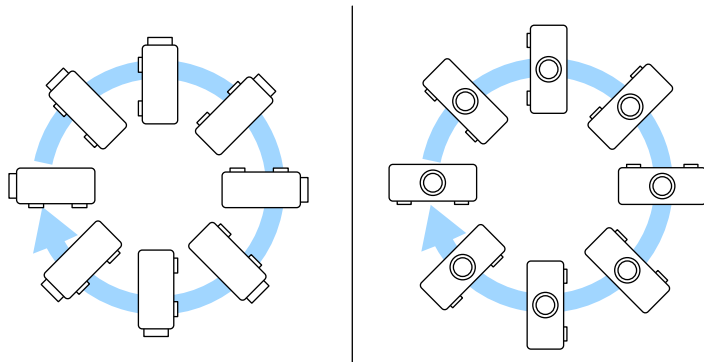

Când utilizați funcții interactive, proiectorul poate fi înclinat până la 3°, indiferent de amplasarea proiecteurului (EB-735Fi/EB-725Wi).

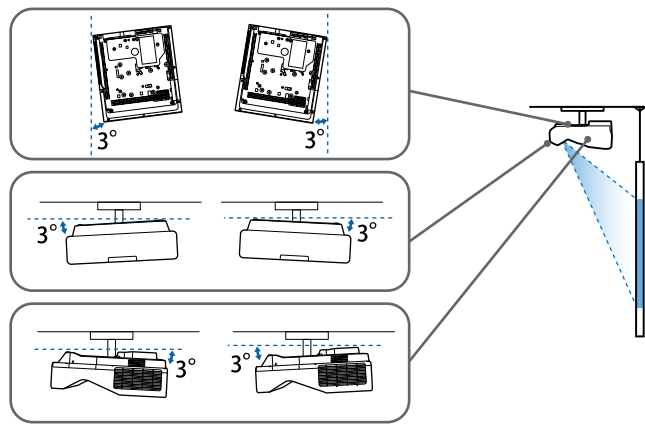

Atunci când alegeți locul de amplasare a proiecteurului, aveți în vedere următoarele aspecte:

- Plasați proiectorul pe o suprafață plană robustă sau instalați-l utilizând un suport compatibil.
- Lăsați mult spațiu în jurul și dedesubtul proiecteurului pentru ventilație și nu îl plasați pe sau lângă ceva care poate bloca gurile de ventilare.

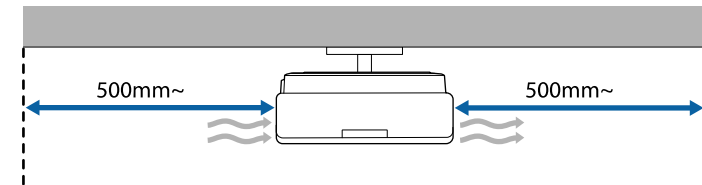

- Poziționați proiectorul astfel încât să fie drept în fața ecranului, nu în unghi.



Dacă nu puteți instala proiectorul drept în fața ecranului, corectăți distorsiunea trapezoidală utilizând controalele proiecteurului. Pentru imagini de cea mai înaltă calitate, recomandăm să ajustați poziția instalării proiecteurului pentru a obține dimensiunea și forma corecte ale imaginii.

- Când instalați proiectorul într-o locație fixă, porniți setarea **Instalare fixă** din meniul **Instalare** al proiecteurului.
- Când poziționați proiectorul vertical, porniți setarea **Instalare verticală** din meniul **Instalare** al proiecteurului.

## Avertisment

- Este necesară folosirea unei metode speciale de instalare la suspendarea proiecteurului de un perete sau pe tavan. Dacă nu instalați corect proiectorul, acesta poate cădea și cauza daune sau răni.
- Nu utilizați adezivi în punctele de fixare a suportului de montare pe perete sau în alte puncte de fixare a suportului pentru a preveni slăbirea șuruburilor și nu utilizați lubrifianți, uleiuri ori substanțe similare pe proiector, deoarece carcasa acestuia se poate fisura, cauzând căderea proiecteurului din suport. În acest caz, orice persoană aflată sub suport poate fi grav rănită și proiectorul se poate deteriora.
- Instalarea necorespunzătoare a suportului de suspendare pe tavan și a proiecteurului poate duce la căderea proiecteurului. După ce ați instalat suportul Epson compatibil cu proiectorul dvs., asigurați că îl prindeți în toate punctele de fixare a suportului pe tavan. De asemenea, fixați proiectorul și suporturile de montare utilizând cabluri suficiente de rezistente pentru a le susține greutatea.
- Nu instalați proiectorul într-o locație cu nivel ridicat de umiditate sau praf sau într-o locație expusă la fum sau aburi. În caz contrar, există risc de incendiu sau de electrocutare. De asemenea, carcasa proiecteurului se poate deteriora și strica, provocând căderea proiecteurului de pe suport.

### Exemple de medii care ar putea duce la căderea proiecteurului din cauza deteriorării carcasei

- Locații expuse la exces de fum sau particule de ulei aflate în suspensie în aer, cum ar fi fabrici sau bucătării
- Locații în care se află solvenți sau chimicale volatile, cum ar fi fabrici sau laboratoare
- Locații în care proiectorul ar putea fi expus la detergenți sau chimicale, cum ar fi fabrici sau bucătării
- Locații în care sunt deseori utilizate uleiuri aromatice, cum ar fi camere de relaxare
- În apropierea dispozitivelor care produc fum, particule de ulei în suspensie sau spumă în exces, cu ocazia unor evenimente

## Avertisment

- Nu acoperiți gura de ventilare sau gura de evacuare a aerului de pe proiector. Dacă oricare dintre guri este acoperită, este posibil ca temperatura internă să crească și să provoace un incendiu.
- Nu folosiți și nu depozitați proiectorul în locații în care este expus la praf sau murdărie. În caz contrar, calitatea imaginii proiectate poate fi afectată sau filtrul de aer se poate înfunda, cauzând defecțiuni sau incendii.
- Nu montați proiectorul pe o suprafață instabilă sau într-un loc în care s-ar depăși sarcina permisă. În caz contrar, acesta poate să cadă sau să se răstoarne, provocând accidente și vătămări.
- Dacă montați proiectorul în locuri înalte, luați măsuri de prevenire a căderii și a accidentelor cu cabluri care să asigure siguranța în caz de urgență precum cutremure. Dacă nu este montat corect, acesta poate cădea, provocând accidentarea și vătămarea persoanelor.
- Nu instalați proiectorul în locații în care ar putea apărea deteriorări din cauza sării sau în locații expuse gazelor corozive, cum ar fi gazul sulfuros de la izvoarele termale. În caz contrar, coroziunea ar putea duce la căderea proiecteurului. De asemenea, acest lucru ar putea cauza funcționarea defectuoasă a proiecteurului.

## Atenție

- Dacă utilizați proiectorul la altitudini mai mari de 1.500 m, setați opțiunea **Mod altitudine mare** la **Pornit** din meniul **Instalare** al proiecteurului pentru a asigura reglarea corectă a temperaturii interne a proiecteurului.
- Evitați instalarea proiecteurului în încăperi în care umiditatea este foarte ridicată sau în care este foarte mult praf, sau în spații expuse la fum provenind de la un foc deschis sau de la fumat.

### » Linkuri corelate

- "Configurarea proiecteurului și opțiuni de instalare" [p.29](#)
- "Setări la utilizarea funcțiilor interactive" [p.30](#)

## Configurarea proiecteurului și opțiuni de instalare

Puteți configura sau instala proiectorul în următoarele moduri:

## Față/Spate

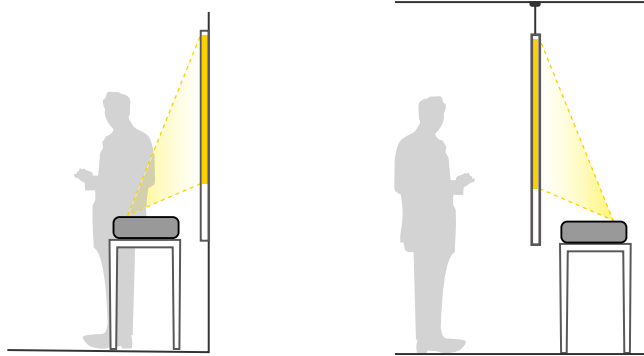

Montați picioarele (dacă sunt furnizate) atunci când utilizați proiectorul pe o suprafață precum un birou.

## Față inversat/Spate inversat

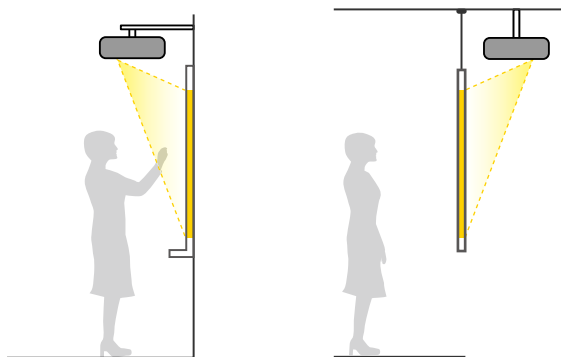

## Față inversat/Spate inversat (vertical)

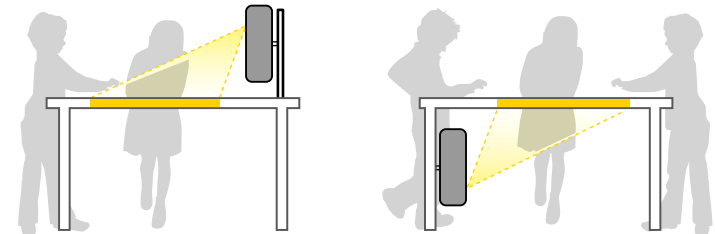

Selecționați opțiunea **Proiecție** corectă în meniul **Instalare** al proiecteurului conform metodei de montare utilizate. Dacă este necesar, porniți setarea **Buton inv. direcție** din meniul **Funcționare** al proiecteurului și ajustați setarea **Rotire meniu** din meniul **Ecran** al proiecteurului.



- Setarea implicită pentru **Proiecție** este **Față/Inversat**.
- Puteți modifica setarea pentru **Proiecție** prin apăsarea butonului [A/V Mute] de pe telecomandă timp de aproximativ 5 secunde.
- Comutați **Față** la/de la **Față/Inversat**
- Comutați **Spate** la/de la **Spate/Inversat**

### » Linkuri corelate

- "Moduri de proiecție" [p.56](#)

## Setări la utilizarea funcțiilor interactive

Atunci când se utilizează funcțiile interactive, proiectați din fața ecranului (EB-735Fi/EB-725Wi).

Setați opțiunea **Proiecție** la **Față/Inversat** sau **Față**.

## Atenție

Funcțiile interactive sunt operate cu ajutorul comunicațiilor prin infraroșu. Rețineți următoarele puncte atunci când instalați proiectorul.

- Nu instalați proiectorul dacă acesta este înclinat la un unghi de 3° sau mai mult. Caracteristicile interactive este posibil să nu funcționeze corect.
- Asigurați-vă că pe receptorul creionului interactiv, pe ecranul de proiecție, pe proiector sau pe partea din spate a proiecteurului nu bate nicio lumină puternică ori lumina solară.
- Nu montați proiectorul într-un loc în care poate fi expus luminii solare directe prin fereastră. Acest lucru poate face ca funcțiile interactive să opereze defectuos.
- Montați proiectorul astfel încât receptorul creionului interactiv să nu fie prea apropiat de luminile fluorescente. Dacă zona înconjurătoare este prea luminoasă, este posibil ca funcțiile interactive să nu opereze corect.
- Dacă există praf pe receptorul creionului interactiv, acest lucru poate interfera cu comunicațiile prin infraroșu și este posibil ca funcțiile interactive să nu opereze corect. Curățați receptorul dacă este murdar.
- Nu aplicați vopsea sau autocolante pe capacul receptorului creionului interactiv.
- Atunci când utilizați funcțiile interactive, nu utilizați o telecomandă cu infraroșu sau un microfon în aceeași încăpere. Este posibil ca creionul interactiv să funcționeze defectuos.
- Nu folosiți în apropierea proiecteurului dispozitive care generează zgomote puternice precum dispozitivele rotative sau transformatoarele, deoarece este posibil ca funcțiile interactive să nu opereze corect.



- Vă recomandăm să utilizați un ecran cu suprafață fină și uniformă. Dacă ecranul de proiecție este neuniform, se poate produce distorsionarea imaginii proiectate.
- În funcție de materialul din care este compus ecranul și de modalitatea de instalare, pot apărea distorsiuni ale imaginii.
- Atunci când utilizați funcțiile interactive, montați proiectorul astfel încât ecranul proiectat să reprezinte un dreptunghi nedistorsionat.
- Atunci când utilizați funcțiile interactive într-o încăpere în care se află mai multe proiectoare, este posibil ca operațiile realizate cu creionul interactiv să devină instabile. În acest caz, conectați setul opțional de cabluri pentru telecomandă la proiectoare și comutați **Sincron. proiectoare** la **Prin cablu** din meniul **Creion/Tactil** al proiecteurului.  
☛ **Creion/Tactil > Instalarea proiectoarelor > Sincron. proiectoare**

## » Linkuri corelate

- "Setări la utilizarea unității tactile" [p.31](#)
- "Conectarea unui computer pentru a-l utiliza cu funcțiile Interactiv cu PC" [p.37](#)

## Setări la utilizarea unității tactile

Atunci când se utilizează unitatea tactilă, instalați proiectorul utilizând una dintre metodele de mai jos. Unitatea tactilă nu poate fi utilizată dacă se apelează la o altă metodă de instalare.

- Montați proiectorul pe un perete sau suspendați-l de tavan și proiectați imagini în fața ecranului (este necesară placa de montare sau suportul de tavan disponibil în comerț).
- Instalați proiectorul vertical pe un birou și realizați proiectarea din fața biroului (este necesară placa interactivă de montare pe masă disponibilă în comerț).

Consultați *Ghid de instalare* al proiecteurului pentru a obține detalii cu privire la metodele de instalare a unității tactile și cu privire la metodele de reglare a unghiurilor.

## » Linkuri corelate

- "Instrucțiuni privind siguranța la realizarea operațiilor tactile interactive" [p.103](#)
- "Realizarea operațiilor tactile interactive folosind degetul" [p.101](#)
- "Obținerea celei mai recente versiuni a documentelor" [p.10](#)



Puteți conecta proiectorul la calculator sau la diverse surse video și audio pentru a afișa prezentări, filme sau alte imagini – cu sau fără sunet.

## Atenție

Verificați forma și orientarea conectorilor de pe orice cablu pe care aveți de gând să îl conectați. Nu forțați un conector într-un port dacă nu se potrivește. Dispozitivul sau proiectorul se poate deteriora sau funcționa defectuos.



Consultați documentul *Ghid de pornire rapidă* pentru o listă de cabluri furnizate împreună cu proiectorul. Achiziționați cabluri opționale sau disponibile în comerț atunci când este necesar.

- Conectați un calculator cu port USB, port de ieșire video standard (monitor) sau port HDMI.
- Pentru proiecții video, conectați dispozitive precum playere DVD, console de jocuri, camere digitale și smartphone-uri cu porturi de ieșire video compatibile.
- Dacă prezentarea sau înregistrarea video include sunet, puteți conecta cabluri de intrare audio.
- Pentru expuneri de diapozitive sau prezentări fără calculator puteți conecta dispozitive USB (de exemplu, unități flash sau camere) ori camera pentru documente Epson opțională.

## » Linkuri corelate

- "Conectarea la un calculator" [p.33](#)
- "Conectarea la surse video" [p.37](#)
- "Conectarea la dispozitive USB externe" [p.38](#)
- "Conectarea la o cameră pentru documente" [p.40](#)
- "Conectarea unei imprimante" [p.40](#)
- "Conectarea la dispozitive externe" [p.40](#)
- "Conectarea mai multor proiectoare din același model" [p.42](#)
- "Obținerea celei mai recente versiuni a documentelor" [p.10](#)

## Conectarea la un calculator

Urmați instrucțiunile din aceste secțiuni pentru a conecta un calculator la proiector.

### » Linkuri corelate

- "Conectarea la un calculator pentru video și audio VGA" [p.33](#)
- "Conectarea la un calculator pentru video și audio USB" [p.34](#)
- "Conectarea la un calculator pentru video și audio HDMI" [p.35](#)
- "Conectarea la un mini PC instalat pe o placă de perete" [p.36](#)
- "Conectarea unui computer pentru a-l utiliza cu funcțiile Interactiv cu PC" [p.37](#)

## Conectarea la un calculator pentru video și audio VGA

Puteți conecta proiectorul la calculator utilizând un cablu VGA.

Puteți reda sunetul prin sistemul de difuzoare al proiecteurului conectând un cablu audio cu mufă mini-jack de 3,5 mm.



- Pentru a conecta un calculator care nu are un port video VGA, aveți nevoie de un adaptor care vă permite conectarea la portul video VGA al proiecteurului.
- Pentru a proiecta o sursă de imagini conectată la portul Computer2/Monitor Out, setați **Port ieșire monitor** la **Calculator 2** în meniul **Semnal I/O** al proiecteurului.
- De asemenea, în meniul **Semnal I/O** al proiecteurului, puteți să setați portul care va fi utilizat pentru intrarea audio când se proiectează sursa de la computer din setarea **Ieșire audio**.
- Asigurați-vă că utilizați un cablu audio etichetat „Fără rezistență”.



1 Conectați cablul VGA la portul pentru monitor al calculatorului.

- 2** Conectați celălalt capăt la un port Computer al proiecteurului.

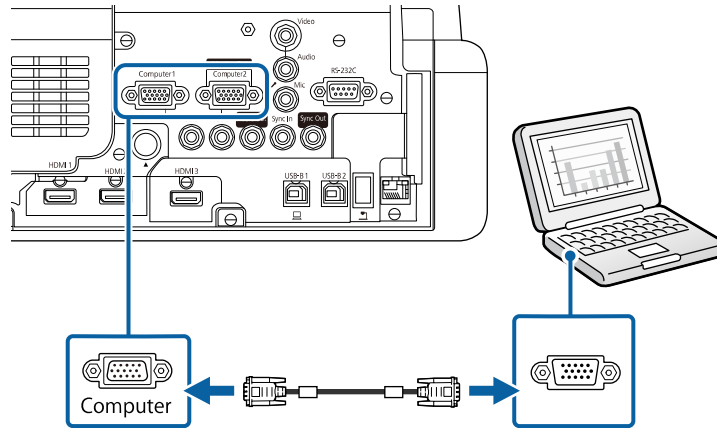

- 3** Strângeți șuruburile de pe conectorul VGA.

- 4** Conectați cablul audio la mufa jack pentru căști sau ieșire audio al laptopului sau la portul pentru difuzoare sau ieșire audio al calculatorului desktop.

- 5** Conectați celălalt capăt la portul Audio care corespunde portului Computer pe care îl utilizați.

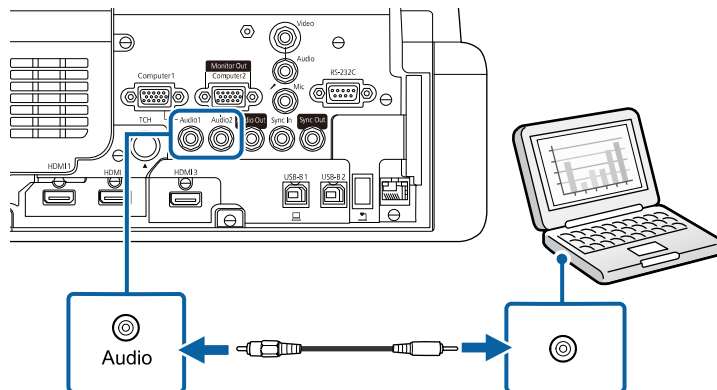

## Conectarea la un calculator pentru video și audio USB

În cazul în care calculatorul îndeplinește cerințele de sistem, puteți trimite ieșire video și audio către proiector prin intermediul portului USB al calculatorului. Această funcție se numește USB Display. Conectați proiectorul la computer utilizând un cablu USB.



- Dacă utilizați un hub USB, conexiunea poate să nu funcționeze corespunzător. Conectați cablul USB direct la proiector.
- Pentru a utiliza funcția USB Display, configurați setarea **USB Display** la **Pornit** în meniul **Semnal I/O** al proiecteurului (EB-735Fi/EB-725Wi).

- 1** Conectați cablul la portul USB-B1 sau USB-B al proiecteurului.

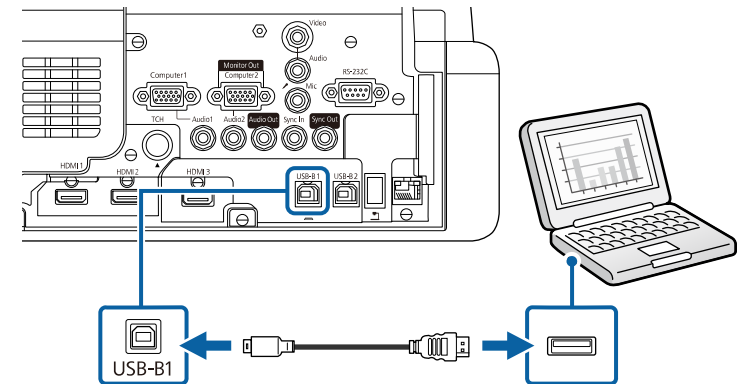

- 2** Conectați celălalt capăt la orice port USB disponibil al calculatorului.

- 3** Porniți proiectorul și computerul.

- 4** Urmați procedura de mai jos pentru a instala software-ul Epson USB Display:



Acest software trebuie instalat numai prima dată când conectați proiectorul la calculator.

- Windows: selectați **Executare EMP\_UDSE.EXE** în caseta de dialog afișată pentru a instala software-ul Epson USB Display.
- Mac: folderul de configurare a software-ului Epson USB Display va fi afișat pe ecran. Selectați opțiunea **USB Display Installer** și urmați instrucțiunile de pe ecran pentru a instala software-ul Epson USB Display. Dacă folderul USB Display **Setup** nu se afișează automat, faceți dublu clic pe **EPSON\_PJ\_UD > USB Display Installer**.

## 5 Urmați instrucțiunile de pe ecran.

Nu deconectați cablul USB și nu opriți proiectorul până la proiectarea imaginilor.

Proiectorul va afișa imaginea de pe desktopul calculatorului și redă sunetul în cazul în care prezentarea dvs. conține o pistă audio.



- Dacă proiectorul nu proiectează imagini, procedați astfel:
  - Windows: faceți clic pe **Toate programele > EPSON Projector > Epson USB Display > Epson USB Display Ver.x.xx**.
  - Mac: faceți dublu clic pe pictograma **USB Display** din folderul **Application**.
- După ce terminați proiecția, procedați astfel:
  - Windows: Deconectați cablul USB. Nu este nevoie să utilizați **Eliminarea în siguranță a unui dispozitiv hardware**.
  - Mac: selectați **Deconectare** din meniul de pictograme **USB Display** din bara de meniuri sau **Dock** și deconectați cablul USB.

## » Linkuri corelate

- "Cerințe de sistem pentru software-ul USB Display" [p.313](#)

## Conectarea la un calculator pentru video și audio HDMI

În cazul în care computerul are un port HDMI, puteți să îl conectați la proiector utilizând un cablu HDMI și să trimiteți semnalul audio de la computer împreună cu imaginea proiectată.



Pentru a conecta un computer Mac care nu are un port HDMI, aveți nevoie de un adaptor care vă permite conectarea la portul HDMI al proiectorului. Contactați Apple pentru informații despre adaptoarele compatibile disponibile. Computerele Mac mai vechi (din 2009 și modelele anterioare) pot să nu accepte sunet prin portul HDMI.

## 1 Conectați cablul HDMI la portul de ieșire HDMI al calculatorului.

## 2 Conectați celălalt capăt la portul HDMI al proiectorului.

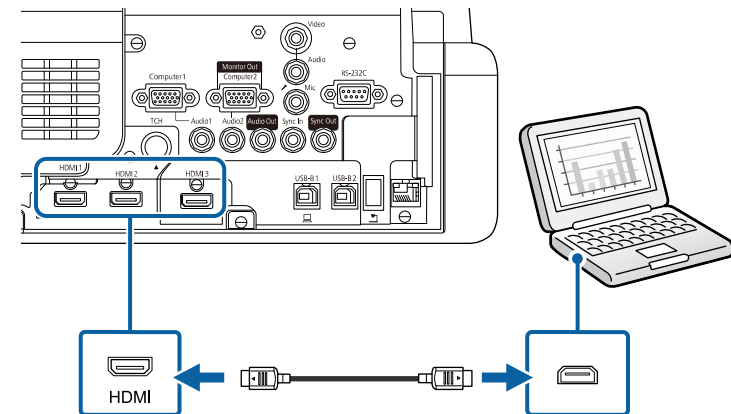

Dacă aveți probleme la redarea audio prin conexiunea HDMI, conectați un capăt al unui cablu audio cu mufă mini-jack de 3,5 mm (disponibil în comerț) la portul Audio al proiectorului și celălalt capăt la portul de ieșire audio al calculatorului. Selectați portul de intrare audio la care veți conecta în setarea **Ieșire audio HDMI** din meniul **Semnal I/O** al proiectorului.

## Conectarea la un mini PC instalat pe o placă de perete

Puteți conecta proiectorul la un mini PC instalat pe o placă de perete (EB-735Fi/EB-725Wi).

### Atenție

Nu acoperiți gura de ventilare sau gurile de evacuare a aerului de pe mini PC. Dacă oricare dintre guri este acoperită, este posibil ca temperatura internă să crească și să provoace o defecțiune.

- 1 Conectați portul HDMI al mini PC-ului și al proiecteurului utilizând un cablu HDMI.

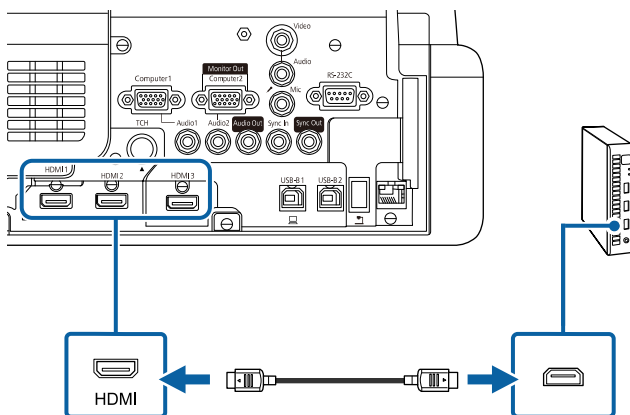

- 2 Dacă utilizați funcțiile interactive, conectați cablul USB la portul USB-B2 al proiecteurului.

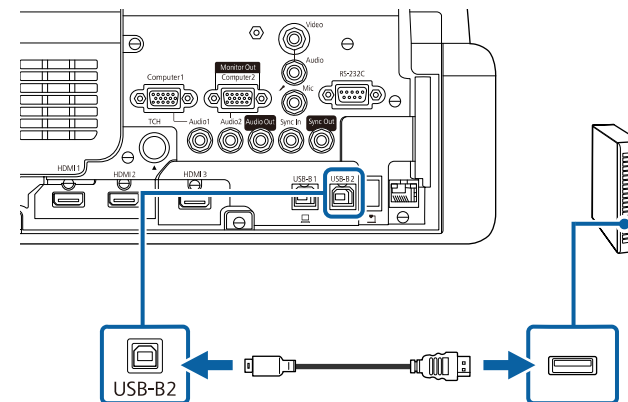

- 3 Conectați celălalt capăt la orice port USB disponibil al calculatorului.
- 4 Porniți proiectorul și computerul.
- 5 În cazul în care conectați un cablu USB, pentru setarea **USB-B2** din meniul **Creion/Tactil** selectați portul HDMI pe care l-ați utilizat pentru a conecta mini PC-ul la proiector.

☛ **Creion/Tactil > Interactivitate PC > USB-B2**



Dacă aveți probleme la redarea audio prin conexiunea HDMI, conectați un capăt al unui cablu audio cu mufă mini-jack de 3,5 mm (disponibil în comerț) la portul Audio al proiecteurului și celălalt capăt la portul de ieșire audio al calculatorului. Selectați portul de intrare audio la care v-ați conectat în setarea **Ieșire audio HDMI** din meniul **Semnal I/O** al proiecteurului.

## Conectarea unui computer pentru a-l utiliza cu funcțiile Interactiv cu PC

Atunci când proiectorul este conectat la un computer printr-un cablu USB, puteți controla computerul prin intermediul ecranului proiectat prin utilizarea creioanelor interactive sau a degetului, ca și când ați utiliza un mouse (EB-735Fi/EB-725Wi). Puteți naviga, selecta și interacționa cu programele de pe calculator prin intermediul ecranului proiectat.



Dacă utilizați un hub USB, conexiunea poate să nu funcționeze corespunzător. Conectați cablul USB direct la proiector.

**1** Conectați computerul la proiector utilizând un cablu de semnal diferit de cablul USB.

**2** Conectați cablul USB la portul USB-B1 al proiectorului.

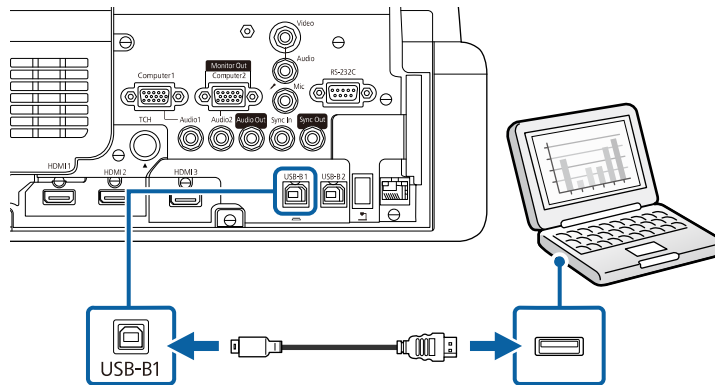

**3** Conectați celălalt capăt la orice port USB disponibil al calculatorului.

## Conectarea la surse video

Urmați instrucțiunile din aceste secțiuni pentru a conecta dispozitive video la proiector.



- Dacă portul dispozitivului pe care îl conectați are o formă neobișnuită, utilizați cablul furnizat împreună cu dispozitivul sau un cablu opțional pentru a vă conecta la proiector.
- Cablul diferă în funcție de semnalul de ieșire primit de la echipamentul video conectat.
- Anumite tipuri de echipamente video sunt capabile să redea diferite tipuri de semnale. Verificați ghidul utilizatorului primit la cumpărarea echipamentului video pentru a verifica tipurile de semnale care pot fi redade.

### » Linkuri corelate

- "Conectarea la o sursă video HDMI" [p.37](#)
- "Conectarea la o sursă video compozit" [p.38](#)

## Conectarea la o sursă video HDMI

Dacă sursa video are un port HDMI, puteți să o conectați la proiector utilizând un cablu HDMI și să trimiteți semnalul audio de la sursa de imagini împreună cu imaginea proiectată.

### Atenție

Nu porniți sursa video înainte de a o conecta la proiector. Acest lucru ar putea cauza deteriorarea proiecteurului.

**1** Conectați cablul HDMI la portul de ieșire HDMI al sursei video.

- 2** Conectați celălalt capăt la portul HDMI al proiecteurului.

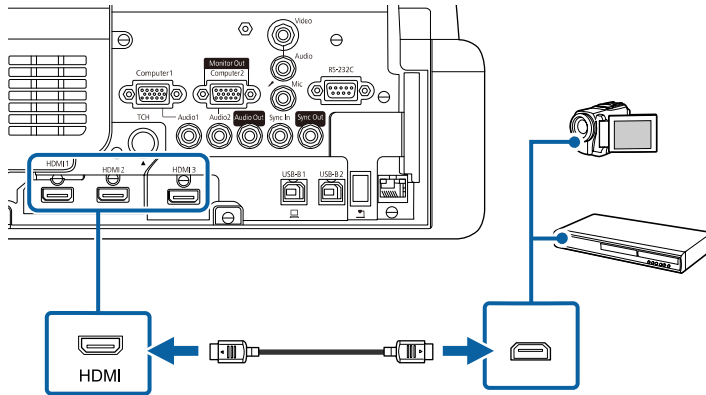

Dacă aveți probleme la redarea sunetului prin conexiunea HDMI, conectați un capăt al unui cablu audio cu mini-mufă stereo de 3,5 mm la portul Audio al proiecteurului și celălalt capăt la portul de ieșire audio al sursei video. Selectați portul de intrare audio la care v-ați conectat în setarea **Ieșire audio HDMI** din meniul **Semnal I/O** al proiecteurului.

## Conectarea la o sursă video compozit

Dacă sursa video are un port video compus, o puteți conecta la proiector utilizând un cablu video de tip RCA sau un cablu A/V.

Puteți reda sunetul prin sistemul de difuzoare al proiecteurului conectând un cablu audio cu mini-mufă stereo.



Asigurați-vă că utilizați un cablu audio etichetat „Fără rezistență”.

- 1** Conectați cablul cu conectorul galben la portul de ieșire galben al sursei video.

- 2** Conectați celălalt capăt la portul Video al proiecteurului.

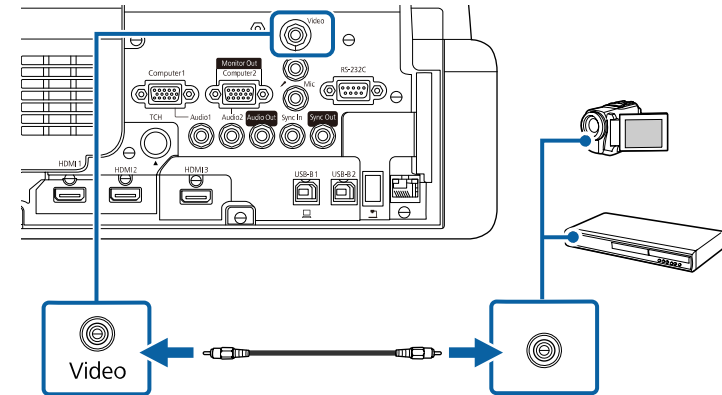

- 3** Conectați cablul audio la porturile de ieșire audio ale sursei video.

- 4** Conectați celălalt capăt la portul Audio al proiecteurului.

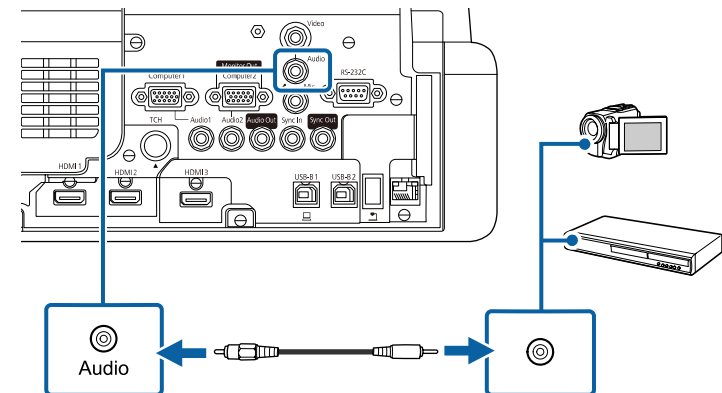

## Conectarea la dispozitive USB externe

Urmați instrucțiunile din aceste secțiuni pentru a conecta dispozitive USB externe la proiector.

## » Linkuri corelate

- "Proiecția de pe un dispozitiv USB" p.39
- "Conectarea la un dispozitiv USB" p.39
- "Deconectarea unui dispozitiv USB" p.39

## Proiecția de pe un dispozitiv USB

Puteți proiecta și alt conținut media fără a utiliza un calculator sau un dispozitiv video conectând la proiector oricare dintre aceste dispozitive:

- unitate flash USB
- cameră digitală sau smartphone
- unitate de hard disk USB



- Camerele digitale sau smartphone-urile trebuie să fie dispozitive compatibile USB, nu compatibile TWAIN, și compatibile USB MSC (USB Mass Storage Class).
- Unitățile de hard disk USB trebuie să îndeplinească aceste cerințe:
  - compatibile USB Mass Storage Class (nu sunt acceptate toate dispozitivele USB Mass Storage Class)
  - Formatat în FAT16/32
  - alimentate autonom de la propriile surse de c.a. (nu sunt recomandate unitățile hard disk alimentate de pe magistrală)
  - Evitați să utilizați hard diskuri cu partiții multiple

Puteți să proiectați diaporame pe baza fișierelor de imagini de pe un dispozitiv USB conectat.

De asemenea, puteți proiecta liste de redare care conțin imagini și filme salvate pe o unitate flash USB în modul Redare conținut (EB-755F/EB-750F).

## » Linkuri corelate

- "Proiectarea în modul Redare conținut" p.140
- "Proiectarea unei prezentări PC Free" p.134

## Conectarea la un dispozitiv USB

Puteți să conectați dispozitivul USB la portul USB-A al proiecteurului și să utilizați această conexiune pentru a proiecta imagini și alt conținut.

**1** Dacă dispozitivul USB a fost livrat împreună cu un adaptor de alimentare, conectați-l la o priză electrică.

**2** Conectați cablul USB sau unitatea flash pentru USB la portul USB-A al proiecteurului, după cum este afișat.

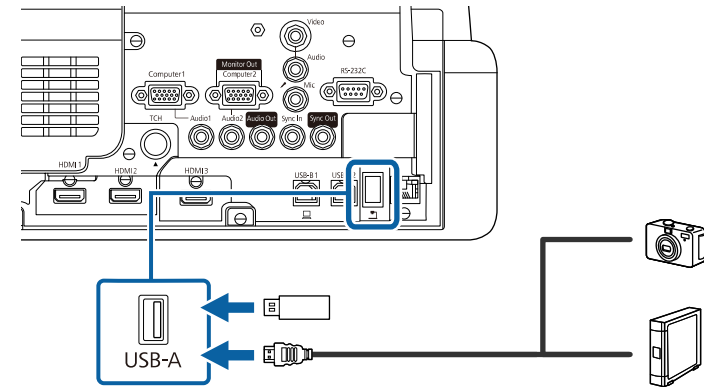

### Atenție

- Utilizați cablul USB furnizat împreună cu dispozitivul sau unul specificat pentru utilizare cu dispozitivul.
- Nu conectați un hub USB sau un cablu USB mai lung de 3 metri, deoarece este posibilă funcționarea incorectă a dispozitivului.

**3** Conectați celălalt capăt la dispozitivul dvs., dacă este necesar.

## Deconectarea unui dispozitiv USB

După ce terminați proiectarea imaginilor de pe un dispozitiv USB, deconectați dispozitivul de la proiector.

**1** Opriți și deconectați dispozitivul, dacă este necesar.

**2** Deconectați dispozitivul USB de la proiector.

## Conectarea la o cameră pentru documente

Puteți conecta la proiector o cameră pentru documente pentru a proiecta imagini vizualizate de cameră.

Metoda de conectare depinde de modelul camerei pentru documente Epson. Pentru detalii, consultați manualul camerei pentru documente.

În funcție de proiectorul și modelul camerei pentru documente, puteți controla camera pentru documente folosind funcțiile interactive.

### » Linkuri corelate

- "Obținerea celei mai recente versiuni a documentelor" [p.10](#)
- "Controlarea camerei pentru documente" [p.124](#)

## Conectarea unei imprimante

Puteți conecta o imprimantă Epson sau un dispozitiv all-in-one la portul USB-A și îl puteți utiliza pentru a imprima conținutul proiectat și adnotat de pe tabla albă (EB-735Fi/EB-725Wi).



- Asigurați-vă că imprimanta îndeplinește cerințele comenzii de control.
- De asemenea, puteți conecta o imprimantă de rețea prin setarea **Imprimare** în meniul **Interactiv** al proiecteurului.

- 1 Conectați cablul USB la portul USB-A al proiecteurului. Asigurați-vă că folosiți un cablu de cel mult 5 m.

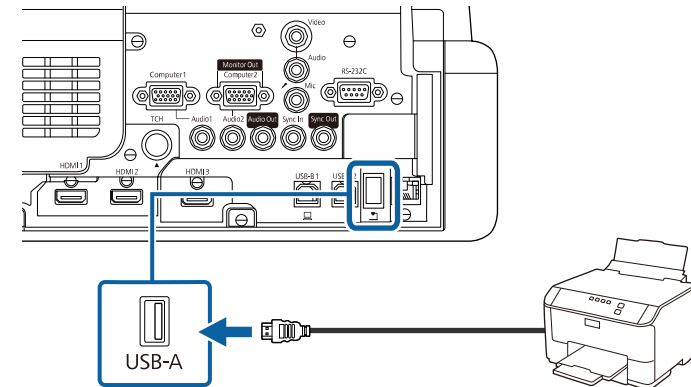

- 2 Conectați celălalt capăt al cablului la portul USB tip B al imprimantei.

### » Linkuri corelate

- "Imprimarea conținutului desenat" [p.118](#)

## Conectarea la dispozitive externe

Urmați instrucțiunile din aceste secțiuni pentru a conecta dispozitive externe la proiector.

### » Linkuri corelate

- "Conectarea la un monitor VGA" [p.40](#)
- "Conectarea la difuzoare externe" [p.41](#)
- "Conectarea unui microfon" [p.42](#)

## Conectarea la un monitor VGA

Dacă ați conectat proiectorul la un computer utilizând un port Computer, puteți conecta și un monitor extern la proiector. Acest lucru vă permite să



vizualizați prezentarea pe monitorul extern, chiar dacă imaginea proiectată nu este vizibilă.

Pentru a reda imagini pe un monitor extern, setați **Port ieșire monitor** la **Ieșire monitor** în meniul **Semnal I/O** al proiecteurului.



- Dacă doriți să afișați imagini pe un monitor extern atunci când proiectorul este oprit, setați **Ieșire A/V** la **Întotdeauna** din meniul **Semnal I/O** al proiecteurului.
- Conținutul desenat prin utilizarea funcțiilor interactive nu este afișat pe un monitor extern (EB-735Fi/EB-725Wi). Pentru a afișa conținutul desenat pe un monitor extern, utilizați aplicația Easy Interactive Tools.
- Este posibil ca monitoarele care utilizează o rată de reîmprospătare mai mică de 60 Hz să nu afișeze corect imaginile.

**1** Asigurați-vă că este conectat computerul la portul Computer al proiecteurului.



- Dacă există două porturi pentru calculator, asigurați-vă că utilizați portul Computer1.
- Pe un monitor extern se pot reda numai semnalele RGB analogice de la portul Computer1. Nu puteți transmite intrarea semnalelor de la alte porturi.

**2** Conectați cablul monitorului extern la portul Monitor Out al proiecteurului.

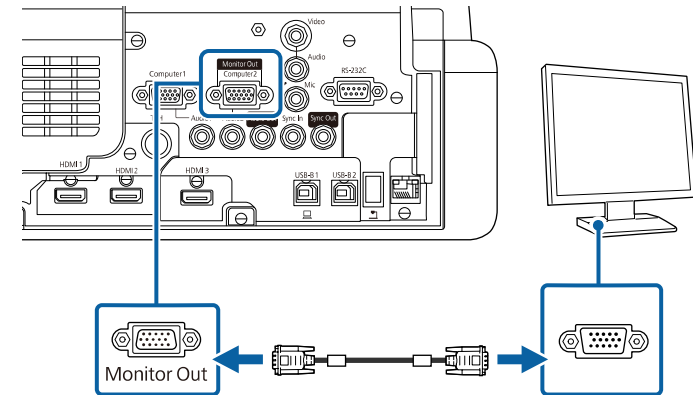

## Conectarea la difuzoare externe

Pentru a îmbunătăți sunetul prezentării, puteți conecta proiectorul la difuzoare externe cu alimentare autonomă. Puteți controla volumul utilizând telecomanda proiecteurului.

Pentru a reda semnal audio pe difuzoare externe, setați **Disp. ieșire audio** la **Sistem AV** în meniul **Semnal I/O** al proiecteurului. Dacă nu este conectat un sistem audio/video la proiector, sunetul este redat de la difuzoarele externe, chiar dacă **Disp. ieșire audio** este setat la opțiunea **Sistem AV**.

☛ **Semnal I/O > Conexiune HDMI > Disp. ieșire audio**



- Dacă doriți să redați semnal audio de la boxe externe când proiectorul este oprit, setați **Ieșire A/V** la **Întotdeauna** din meniul **Semnal I/O** al proiecteurului.
- De asemenea, puteți conecta proiectorul la un amplificator cu difuzoare.
- Sistemul încorporat de difuzoare al proiecteurului este dezactivat atunci când conectați difuzoare externe.

- 1** Asigurați-vă că este conectat computerul sau sursa video la proiector cu cablurile de semnal audio și video, după cum este necesar.
- 2** Identificați cablul adecvat pentru a conecta difuzoarele externe, cum ar fi un cablu tip mini-mufă stereo la mufă cu pini sau un alt tip de cablu ori adaptor.
- 3** Conectați un capăt al cablului la difuzoarele externe, după cum este necesar.
- 4** Conectați capătul tip mini-mufă stereo al cablului la portul Audio Out al proiecteurului.

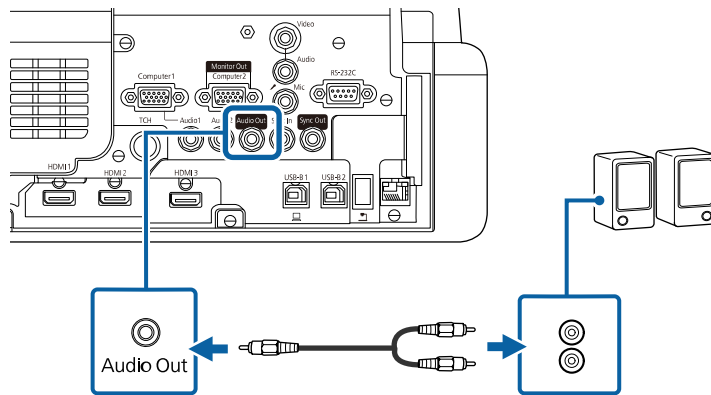

## Conectarea unui microfon

Puteți conecta un microfon la portul Mic al proiecteurului pentru a asigura suport de sunet în timpul prezentărilor (EB-735Fi/EB-735F/EB-725Wi/EB-725W/EB-720).



- Sistemul de alimentare prin conectare nu este suportat.
- Dacă doriți să redați sunet de la un microfon atunci când proiectorul este oprit, setați **Ieșire A/V la Întotdeauna** în meniul **Semnal I/O** al proiecteurului.
- Reglați setarea **VoluM intrare mic.** din meniul **Semnal I/O** al proiecteurului dacă semnalul audio al microfonului se aude greu sau dacă este prea tare și apar paraziți.

- 1** Conectați cablul microfonului la portul Mic al proiecteurului.

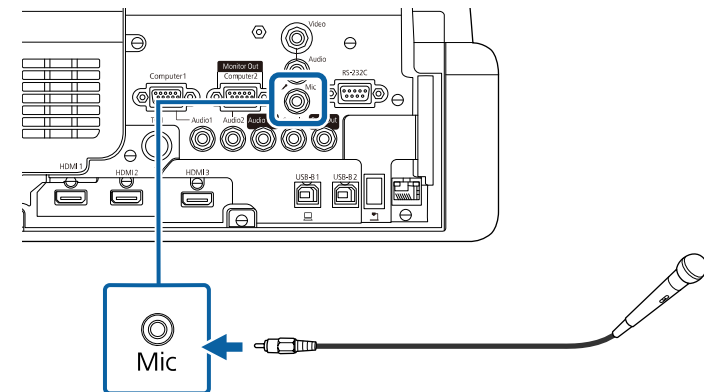

- 2** Porniți microfonul, dacă este necesar.

## Conectarea mai multor proiectoare din același model

Când utilizați mai multe proiectoare și funcții interactive în aceeași cameră, conectați setul de cablu de telecomandă opțional la portul SYNC de pe fiecare proiector (EB-735Fi/EB-725Wi). Procedând astfel, creionul interactiv funcționează stabil.

- 1** Conectați setul opțional de cabluri pentru telecomandă la portul SYNC OUT de pe un proiector și conectați celălalt capăt la portul SYNC IN de pe celălalt proiector.

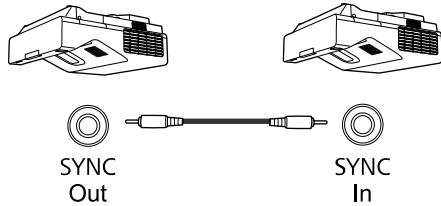

În cazul în care conectați trei sau mai multe proiectoare, conectați proiectoarele în serie, după cum se afișează.

- 2** Apăsați pe butonul [Menu] de pe panoul de control sau telecomandă.

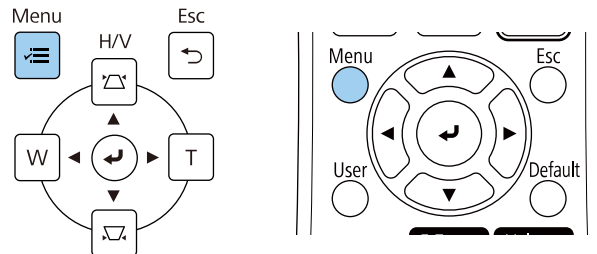

- 3** Selectați meniul **Creion/Tactil** și apăsați pe [Enter].

Articole utilizate frecvent	Creion/Tactil	
Imagine	Autocalibrare	
Semnal I/O	Calibrare manuală	
Instalare	Unitatea tactilă	
Ecran	Instalarea proiectoarelor	
Funcționare	Trecere cu creionul	Pornit
Gestionare	Interactivitate PC	
Rețea	Reset setări Creion/Tactil	
<b>Creion/Tactil</b>	Interactiv	
Interactiv	Funcția de trasare	Pornit
Memorie	Afișare bare de instrumente	Afișează mereu
ECO	Afișare zonă de trasare	
Setări inițiale/toate	Confir. golire ecran	Pornit
	Acțiune buton Creion	Radieră
	Afișare ceas	Data & oră
	Data	YYYY-MM-DD
	Oră	HH:MM
	Imprimare	

- 4** Selectați setarea **Instalarea proiectoarelor** și apăsați pe [Enter].

- 5** Selectați setarea **Sincron. proiectoare** și selectați **Prin cablu**.

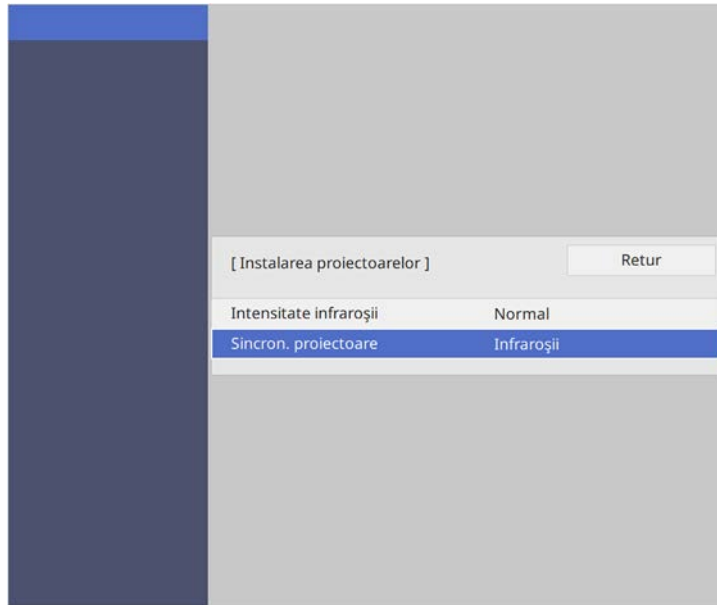

- 6** Apăsați pe [Menu] sau [Esc] pentru a ieși din meniuri.

Telecomanda utilizează două baterii AA (livrate împreună cu proiectorul).

## Atenție

Asigurați-vă că ați citit *Instrucțiuni pentru lucrul în siguranță* înainte de a manipula bateriile.



Înlocuiți bateriile imediat după ce se consumă. Telecomanda utilizează două baterii AA cu mangan sau alcaline.

- 1** Scoateți capacul compartimentului pentru baterii precum în ilustrația de mai jos.

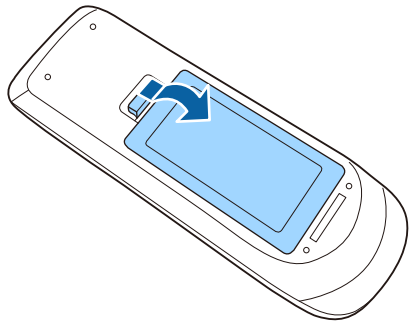

- 2** Scoateți bateriile vechi, dacă este necesar.



Scoateți din uz bateriile în conformitate cu reglementările locale.

- 3** Introduceți bateriile cu capetele + și - orientate ca în ilustrația de mai jos.

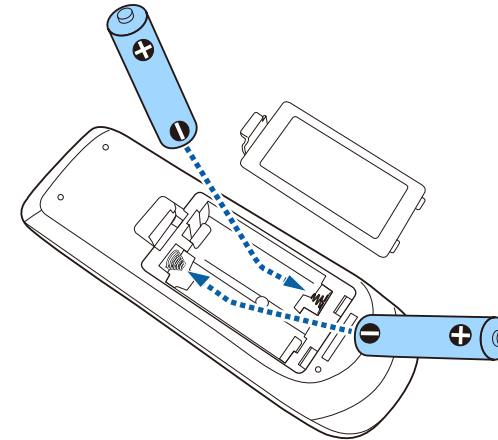

## ⚠ Avertisment

Verificați poziția marcajelor (+) și (-) din interiorul compartimentului pentru baterii pentru a vă asigura că bateriile sunt introduse corect. Dacă bateriile nu sunt utilizate corect, acestea pot să explodeze sau să provoace scurgeri, incendii, accidente sau deteriorarea produsului.

- 4** Reamplasați capacul compartimentului pentru baterii și apăsați-l în jos, până când se fixează cu un declic.

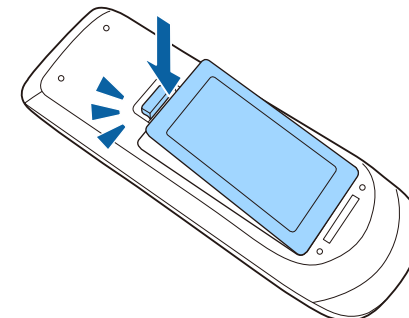

Creionul interactiv utilizează o baterie AA livrată împreună cu creionul.

## Atenție

Asigurați-vă că ați citit *Instrucțiuni pentru lucrul în siguranță* înainte de a manipula bateria.



Atunci când bateria este descărcată, indicatorul creionului luminează intermitent atunci când apăsați pe butonul de pe partea laterală a creionului.

Atunci când bateria este consumată, indicatorul creionului se stinge. Înlocuiți bateria imediat după ce se consumă. Creionul interactiv utilizează o baterie AA cu mangan, o baterie AA alcalină sau o baterie reîncărcabilă Enloop (BK-3MCC).

- 1** Deschideți capacul compartimentului pentru baterii ca în ilustrația de mai jos.

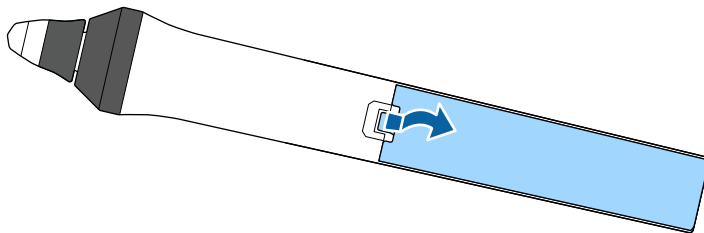

- 2** Scoateți bateriile vechi, dacă este necesar.



Scoateți din uz bateriile în conformitate cu reglementările locale.

- 3** Introduceți bateria cu capetele + și - orientate precum în ilustrația de mai jos.

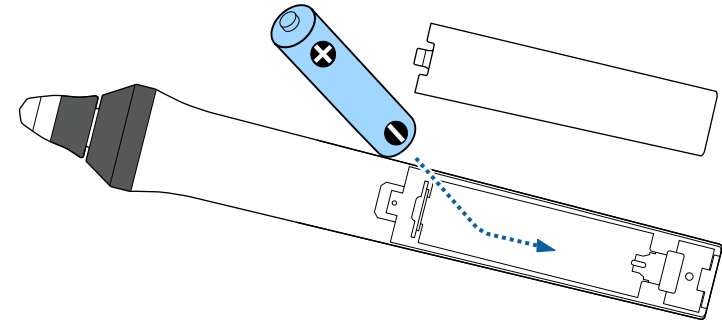

## ⚠ Avertisment

Verificați poziția marcajelor (+) și (-) din interiorul compartimentului pentru baterii pentru a vă asigura că bateria este introdusă corect. Dacă bateria nu este utilizată corect, aceasta poate să explodeze sau să provoace scurgeri, incendii, accidente sau deteriorarea produsului.

- 4** Reamplasați capacul compartimentului pentru baterii și apăsați-l în jos, până când se fixează cu un declic.

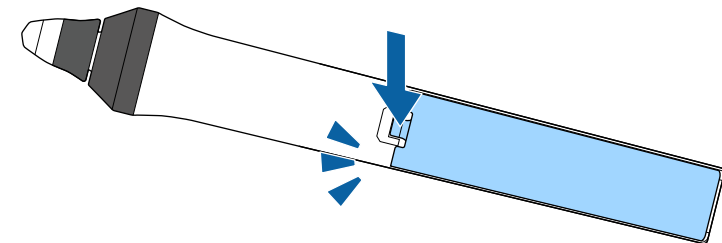

Telecomanda vă permite să comandați proiectorul din aproape orice locație a încăperii.

Asigurați-vă că îndreptați telecomanda către receptoarele proiectorului la distanțele și unghiurile indicate mai jos.

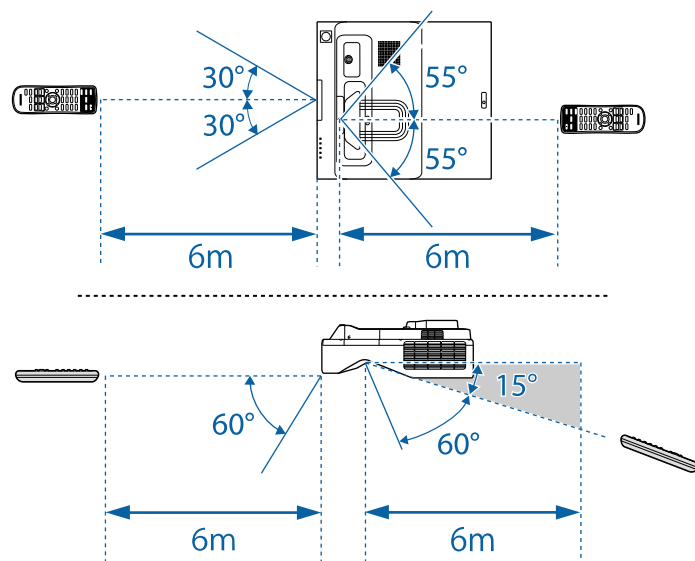

Evitați să utilizați telecomanda în spații cu lumină fluorescentă puternică sau expuse la radiație solară directă, deoarece este posibil ca proiectorul să nu răspundă la comenzi. Dacă nu veți mai folosi telecomanda o perioadă îndelungată, scoateți bateriile.

# Utilizarea caracteristicilor de bază ale proiectorului

Urmați instrucțiunile din aceste secțiuni pentru a utiliza caracteristicile de bază ale proiectorului.

## ► Linkuri corelate

- "Pornirea proiectorului" [p.49](#)
- "Oprirea proiectorului" [p.52](#)
- "Configurarea datei și a orei" [p.53](#)
- "Selectarea limbii pentru meniurile proiectorului" [p.55](#)
- "Moduri de proiecție" [p.56](#)
- "Setarea tipului de ecran" [p.58](#)
- "Focalizarea imaginii" [p.60](#)
- "Ajustarea poziției pe verticală a imaginii" [p.63](#)
- "Forma imaginii" [p.64](#)
- "Redimensionarea imaginii cu ajutorul butoanelor" [p.75](#)
- "Ajustarea poziției imaginii" [p.76](#)
- "Selectarea unei surse de imagini" [p.77](#)
- "Formatul de imagine" [p.79](#)
- "Reglarea calității imaginii (mod culoare)" [p.84](#)
- "Ajustarea culorilor imaginii" [p.86](#)
- "Ajustarea rezoluției imaginii" [p.90](#)
- "Ajustarea strălucirii" [p.92](#)
- "Controlarea volumului cu butoanele pentru volum" [p.95](#)



Porniți calculatorul sau echipamentul video pe care doriți să îl utilizați după ce porniți proiectorul.

- 1** Conectați cablul de alimentare la mufa de alimentare a proiecteurului și apoi la o priză electrică.

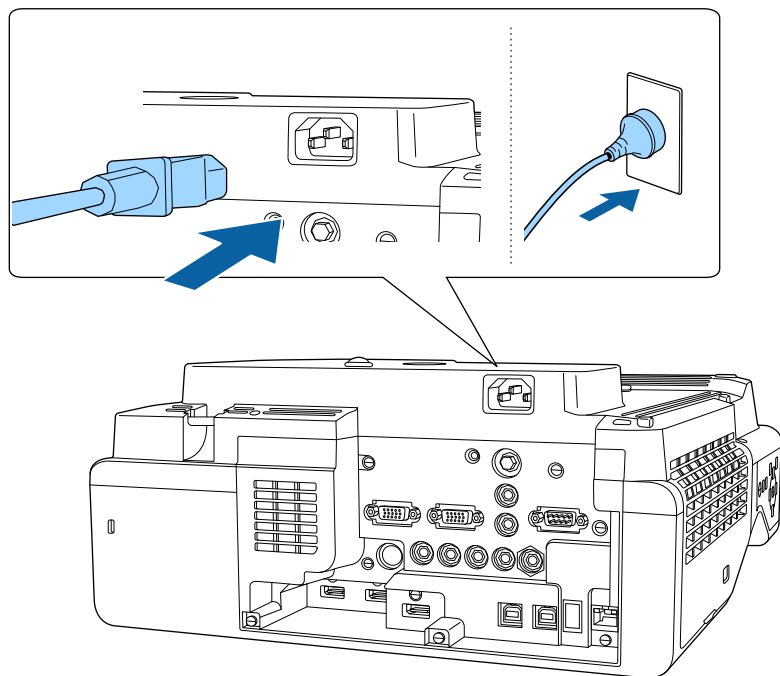

Se aprinde indicatorul de alimentare a proiecteurului (albastru). Acest lucru arată că proiectorul este alimentat, însă nu este încă pornit (este în modul Standby).

- 2** Apăsați pe butonul de alimentare de pe panoul de control sau telecomandă pentru a porni proiectorul.

Proiectorul emite un semnal sonor și indicatorul de stare se aprinde intermitent (albastru) în timp ce proiectorul se încălzește. După ce proiectorul s-a încălzit, indicatorul de stare nu se mai aprinde intermitent și luminează continuu (albastru).



- Când funcția **Pornire rapidă** este activată în meniul **Funcționare** al proiecteurului, proiectorul va fi pregătit pentru utilizare în câteva secunde după apăsarea butonului de pornire/oprire.

Dacă nu vedeți imaginea proiectată, încercați următoarele.

- Porniți calculatorul sau dispozitivul video conectat.
- Schimbați ieșirea ecranului de la calculator atunci când utilizați un laptop.
- Introduceți un DVD sau al suport video și apăsați pe Redare (dacă este necesar).
- Apăsați pe butonul [Source Search] de pe panoul de control sau de pe telecomandă pentru a detecta sursa.
- Apăsați pe butonul de pe telecomandă pentru sursa video dorită.
- Dacă este afișat ecranul principal, selectați sursa pe care doriți să o proiectați.

## Avertisment

- Nu priviți niciodată spre lentila proiecteurului când sursa de lumină este aprinsă. Acest lucru este vătămător pentru ochi și este periculos în special pentru copii.
- Atunci când proiectorul se pornește de la distanță, prin folosirea telecomenzii, asigurați-vă că nu există persoane care privesc în lentilă.
- Dacă se blochează lumina de la proiector, suprafața pe care se reflectă lumina se va înfierbânta, ceea ce ar putea face ca aceasta să se topească, să ia foc sau să producă un incendiu. De asemenea, lentila ar putea să se înfierbânte ca urmare a reflectării luminii iar acest lucru ar putea duce la defectarea proiecteurului. Pentru a opri proiecția, folosiți funcția A/V Mute sau opriți funcționarea proiecteurului.



- Atunci când opțiunea **Pornire directă** este setată la **Pornit** în meniul **Funcționare** al proiecteurului, proiectorul pornește imediat după ce îl conectați la alimentare. Rețineți faptul că proiectorul pornește în mod automat și în cazuri precum cele de recuperare în urma unei pene de curent.
- Dacă selectați un anumit port pentru setarea **Pornire automată** în meniul **Funcționare** al proiecteurului, proiectorul va porni imediat ce detectează semnal sau conectarea unui cablu de la portul respectiv.

## » Linkuri corelate

- "Ecran principal" p.50
- "Setări caracteristici proiector - Meniul Funcționare" p.231

## Ecran principal

Caracteristica Ecran principal vă permite să selectați cu ușurință o sursă de imagini și să accesați funcții utile. Puteți să afișați Ecran principal apăsând pe butonul [Home] de pe panoul de control sau de pe telecomandă. Ecran principal este afișat și atunci când porniți proiectorul și nu este emis semnal.

Apăsați pe butoanele cu săgeți de pe panoul de control sau de pe telecomandă pentru a selecta un element de meniu, după care apăsați pe [Enter].

De asemenea, puteți selecta elemente de meniu utilizând creionul interactiv sau degetul (EB-735Fi/EB-725Wi).

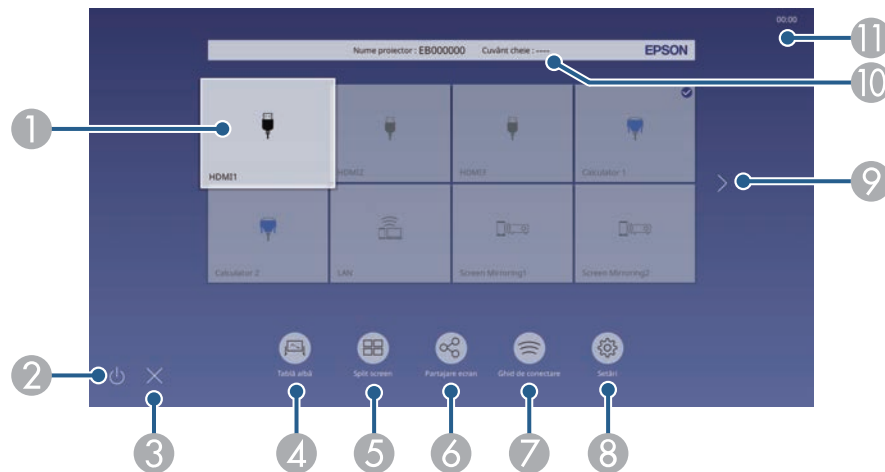

### 1 Selectează sursa pe care doriți să o proiectați.

Va apărea o bifă în partea din dreapta sus a sursei de intrare curente.

Puteți verifica o previzualizare a imaginii de intrare curente pentru majoritatea surselor, sub formă de miniatură (alta decât sursa de intrare USB în modul Redare conținut).

- 2 Oprește funcționarea proiectorului (EB-735Fi/EB-725Wi).
- 3 Închide ecranul principal (EB-735Fi/EB-725Wi).
- 4 Porneste modul Tablă albă (EB-735Fi/EB-725Wi).
- 5 Proiectează simultan imagini de la două sau patru surse de imagine diferite în format grilă.
- 6 Afișează ecranul de ghidare pentru a primi imaginea distribuită de la alt proiector conectat la aceeași rețea.
- 7 Afișează Ghid de conectare. Puteți selecta metodele de conectare wireless în funcție de dispozitivele pe care le folosiți, de exemplu smartphone-uri sau computere.
- 8 Vă permite să selectați următoarele setări comune pentru proiectoare (setările pot diferi în funcție de celelalte setări selectate):
  - Mod culoare
  - Nivel de strălucire
  - Volum
  - Corectare geometrică (sunt disponibile Corecție T-H/V și Quick Corner.)
  - Autocalibrare (EB-735Fi/EB-725Wi)
  - Aspect



- Setarea de **Corectare geometrică** este afișată numai atunci când **Instalare fixă** este setată la **Oprit** și **Corectare geometrică** este setată la **Corecție T-H/V** sau **Quick Corner** din meniul **Instalare** al proiectorului.
- După efectuarea Corectare geometrică folosind creioanele interactive sau degetul, trebuie să calibrați din nou sistemul (EB-735Fi/EB-725Wi).

- 9 Trece la pagina anterioară sau următoare dacă există mai mult de nouă surse de intrare disponibile.
- 10 Afișează numele proiectorului și cuvântul cheie al proiectorului.
- 11 Afișează ora curentă.



Ecranul principal dispare după 10 minute de inactivitate.

## » Linkuri corelate

- "Ecranele tablei albe (modul Tablă albă)" [p.104](#)
- "Partajare ecran" [p.194](#)
- "Proiectarea simultană a două imagini" [p.131](#)

Opriți proiectorul după utilizarea acestuia.



- Opriți proiectorul atunci când nu este utilizat pentru a îi prelungi durata de funcționare. Durata de funcționare a sursei de lumină depinde de modul selectat, condițiile ambiante și gradul de utilizare. În timp, luminozitatea lămpii se reduce.
- Dacă setarea **Calibrare sursă lumină** este stabilită la **Executare periodică** în meniul **Gestionare** al proiectorului, calibrarea sursei de lumină începe automat dacă opriți proiectorul și sunt îndeplinite următoarele condiții:
  - Au trecut 100 de ore de la ultima calibrare a sursei de lumină
  - Ați utilizați proiectorul în mod continuu pentru mai mult de 20 de minute

- 1** Apăsați pe butonul de alimentare de pe panoul de control sau telecomandă.

Proiectorul afișează ecranul de confirmare a închiderii.

Oprire?

Da: Apăsați butonul 

Nu: Apăsați orice alt buton.

- 2** Apăsați din nou pe butonul de alimentare. (Pentru a lăsa proiectorul deschis, apăsați pe oricare alt buton.)

Proiectorul emite două semnale sonore, sursa de lumină și indicatorul luminos de stare se sting.

- 3** Pentru a transporta sau depozita proiectorul, asigurați-vă că indicatorul de alimentare este albastru (însă nu se aprinde intermitent) și indicatorul de stare este stins, apoi deconectați cablul de alimentare.

Puteți seta data și ora pentru proiector.

- 1 Porniți proiectorul.
- 2 Apăsați pe butonul [Menu] de pe panoul de control sau telecomandă.

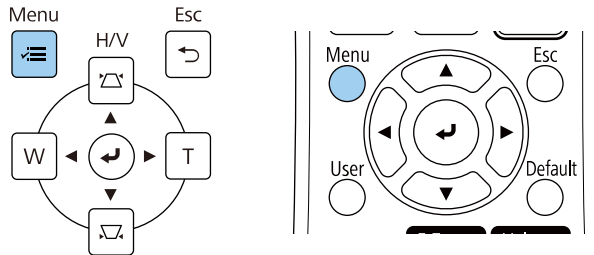

- 3 Selectați meniul **Gestionare** și apăsați pe [Enter].

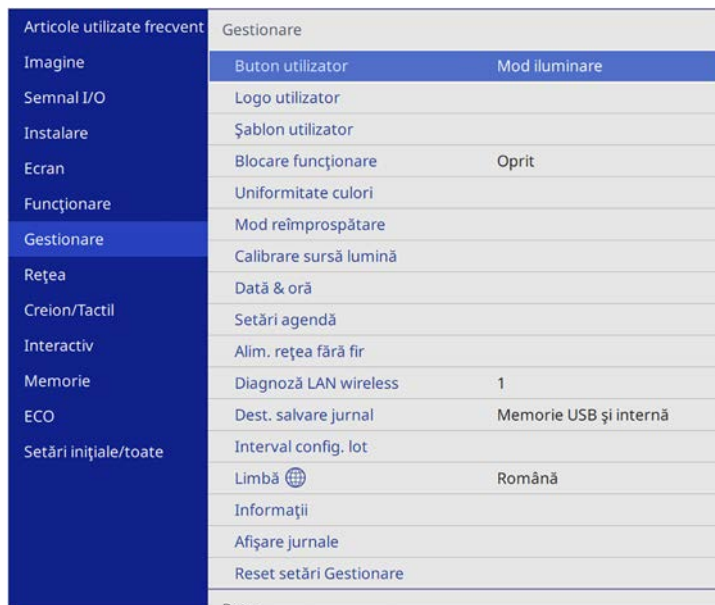

- 4 Selectați setarea **Data & oră** și apăsați pe [Enter].

- 5 Selectați setarea **Data & oră** și apăsați pe [Enter].  
Veți vedea acest ecran:

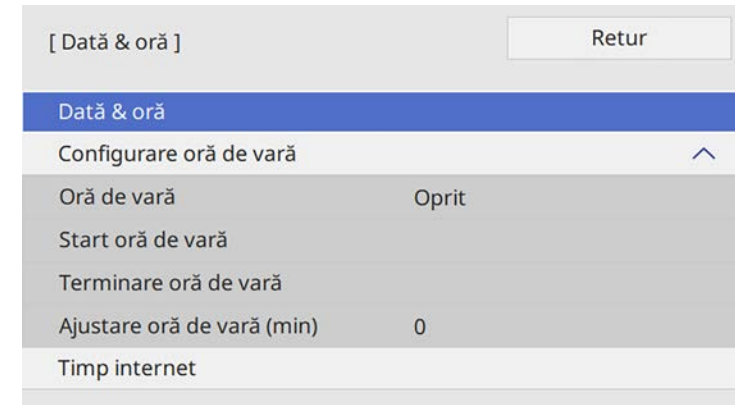

- 6 Selectați **Data**, apăsați pe [Enter] și utilizați tastatura afișată pentru a introduce data de astăzi.
- 7 Selectați **Oră**, apăsați pe [Enter] și utilizați tastatura afișată pentru a introduce ora curentă.
- 8 Selectați **Diferență orară (UTC)**, apăsați pe [Enter] și setați diferența orară față de Ora universală coordonată.
- 9 Atunci când ați terminat, selectați **Setare** și apăsați pe [Enter].

- 10** Pentru a activa ora de vară, selectați setarea **Oră de vară** și setați-o la **Pornit**. Apoi selectați setările.

[ Configurare oră de vară ]		Retur
Oră de vară	Pornit	^
Ajustare oră de vară (min)	0	
Start oră de vară		
Lună	1	
Săptămână	1	
Ziua săptămânii	Lu	
Oră	00:00	
Terminare oră de vară		
Lună	1	
Săptămână	1	
Ziua săptămânii	Lu	
Oră	00:00	
		Setare

- 11** Atunci când ați terminat, selectați **Setare** și apăsați pe [Enter].

- 12** Pentru a actualiza automat ora printr-un server de timp internet, selectați setarea **Timp internet** și setați-o la **Pornit**. Apoi selectați setările.

[ Timp internet ]		Retur
Timp internet	Pornit	^
Server de timp internet	0.0.0.0	
		Setare

- 13** Atunci când ați terminat, selectați **Setare** și apăsați pe [Enter].

- 14** Apăsați pe [Menu] sau [Esc] pentru a ieși din meniuri.

Dacă doriți să vizualizați meniurile și mesajele proiecteurului în altă limbă, puteți schimba setarea **Limbă**.

- 1** Porniți proiectorul.
- 2** Apăsați pe butonul [Menu] de pe panoul de control sau telecomandă.

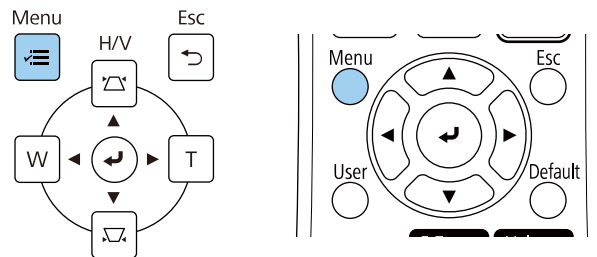

- 4** Selectați setarea **Limbă** și apăsați pe [Enter].
- 5** Selectați limba dorită și apăsați pe [Enter].
- 6** Apăsați pe [Menu] sau [Esc] pentru a ieși din meniuri.

- 3** Selectați meniul **Gestionare** și apăsați pe [Enter].

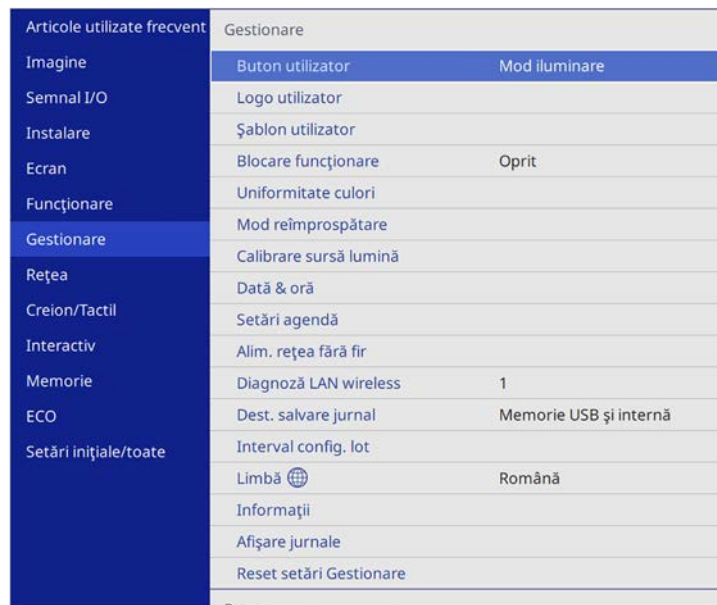

În funcție de cum ați poziționat proiectorul, este posibil să trebuiască să schimbați modul de proiecție pentru ca imaginile să fie proiectate corect.

- **Față** permite proiecția de pe o masă aflată în fața ecranului.
- **Față/Inversat** inversează imaginea pe verticală pentru proiecție de pe un suport de suspendare pe perete sau pe plafon.
- **Spate** inversează imaginea pe orizontală pentru proiecție din spatele unui ecran translucid.
- **Spate/Inversat** inversează imaginea pe verticală și pe orizontală pentru a proiecta de pe un suport de suspendare pe perete sau pe plafon și din spatele unui ecran translucid.

» **Linkuri corelate**

- "Schimbarea modului de proiecție utilizând telecomanda" [p.56](#)
- "Schimbarea modului de proiecție utilizând meniurile" [p.56](#)
- "Configurarea proiectorului și opțiuni de instalare" [p.29](#)

Imaginea dispare pentru puțin timp și apoi reapare inversată pe verticală.

- 3** Pentru a reveni la modul de proiecție original, țineți din nou apăsat butonul [A/V Mute] timp de 5 secunde.

## Schimbarea modului de proiecție utilizând meniurile

Puteți schimba modul de proiecție pentru inversarea imaginii pe verticală și/sau pe orizontală utilizând meniurile proiectorului.

- 1** Porniți proiectorul și afișați o imagine.
- 2** Apăsați pe butonul [Menu] de pe panoul de control sau telecomandă.

## Schimbarea modului de proiecție utilizând telecomanda

Puteți schimba modul de proiecție pentru inversarea imaginii pe verticală.

- 1** Porniți proiectorul și afișați o imagine.
- 2** Țineți apăsat butonul [A/V Mute] de pe telecomandă timp de 5 secunde.

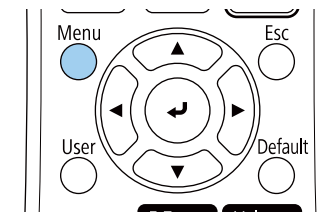
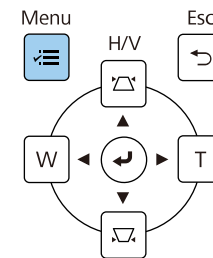
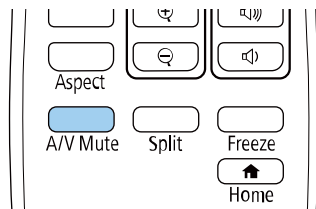



**3** Selectați meniul **Instalare** și apăsați pe [Enter].

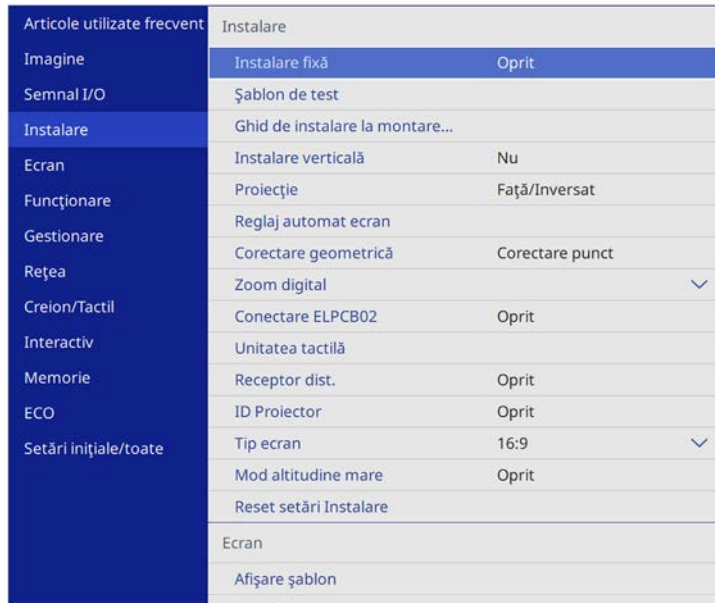

**4** Selectați **Proiecție** și apăsați pe [Enter].

**5** Selectați un mod de proiecție și apăsați pe [Enter].

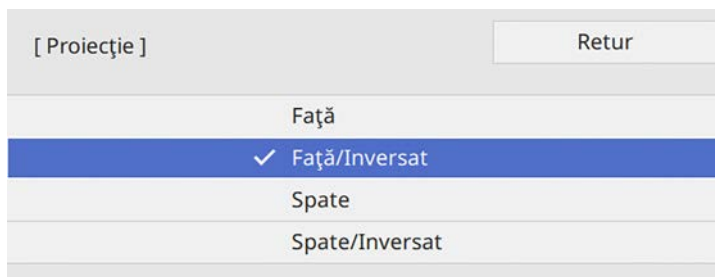

**6** Apăsați pe [Menu] sau [Esc] pentru a ieși din meniuri.

Puteți utiliza setarea **Tip ecran** pentru a corela formatul imaginii afișate cu ecranul utilizat.

- 1 Porniți proiectorul și afișați o imagine.
- 2 Apăsați pe butonul [Menu] de pe panoul de control sau telecomandă.

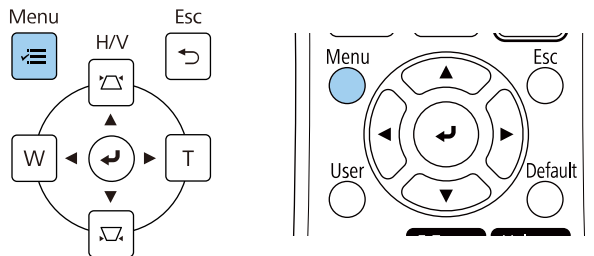

- 3 Selectați meniul **Instalare** și apăsați pe [Enter].

Articole utilizate frecvent	Instalare
Imagine	Instalare fixă Oprit
Semnal I/O	Șablon de test
Instalare	Ghid de instalare la montare...
Ecran	Instalare verticală Nu
Funcționare	Proiecție Față/Inversat
Gestionare	Reglaj automat ecran
Rețea	Corectare geometrică Corectare punct
Creion/Tactil	Zoom digital
Interactiv	Conectare ELPCB02 Oprit
Memorie	Unitatea tactilă
ECO	Receptor dist. Oprit
Setări inițiale/toate	ID Proiector Oprit
	Tip ecran 16:9
	Mod altitudine mare Oprit
	Reset setări Instalare
	Ecran
	Afișare șablon

- 4 Selectați **Tip ecran** și apăsați pe [Enter].

- 5 Selectați formatul imaginii ecranului și apăsați pe [Enter].

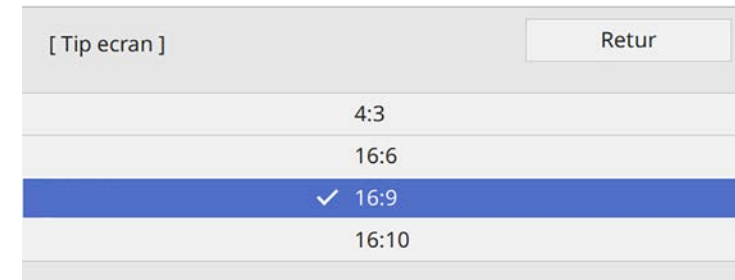

- 6 Apăsați pe [Menu] pentru a ieși din meniuri.



Este posibil să fie nevoie să reporniți proiectorul. Urmăți instrucțiunile de pe ecran.

- 7 Reglați formatul imaginii proiectate, dacă este necesar.

## » Linkuri corelate

- "Ajustarea poziției imaginii folosind opțiunea Poziție ecran" [p.58](#)

## Ajustarea poziției imaginii folosind opțiunea Poziție ecran

Puteți regla poziția imaginii dacă între marginile imaginii și cadrul ecranului proiectat a rămas spațiu.



Această funcție nu este disponibilă dacă setați opțiunea **Tip ecran** la același format de imagine ca și rezoluția proiectorului.

- 1 Porniți proiectorul și afișați o imagine.
- 2 Apăsați pe butonul [Menu] de pe panoul de control sau telecomandă.

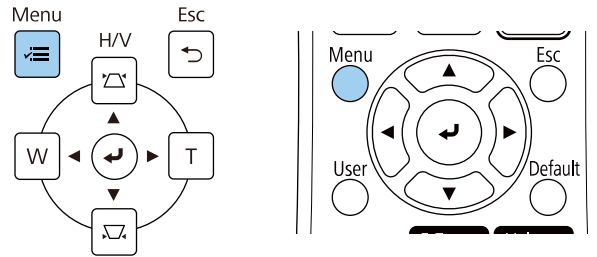

- 3 Selectați meniul **Instalare** și apăsați pe [Enter].

Articole utilizate frecvent	Instalare
Imagine	Instalare fixă Oprit
Semnal I/O	Șablon de test
Instalare	Ghid de instalare la montare...
Ecran	Instalare verticală Nu
Funcționare	Proiecție Față/Inversat
Gestionare	Reglaj automat ecran
Rețea	Corectare geometrică Corectare punct
Creion/Tactil	Zoom digital
Interactiv	Conectare ELPCB02 Oprit
Memorie	Unitatea tactilă
ECO	Receptor dist. Oprit
Setări inițiale/toate	ID Proiector Oprit
	Tip ecran 16:9
	Mod altitudine mare Oprit
	Reset setări Instalare
	Ecran
	Afișare șablon

- 4 Selectați **Poziție ecran** și apăsați pe [Enter].

- 5 Utilizați butoanele cu săgeți de pe panoul de control sau de pe telecomandă pentru a ajusta poziția imaginii.

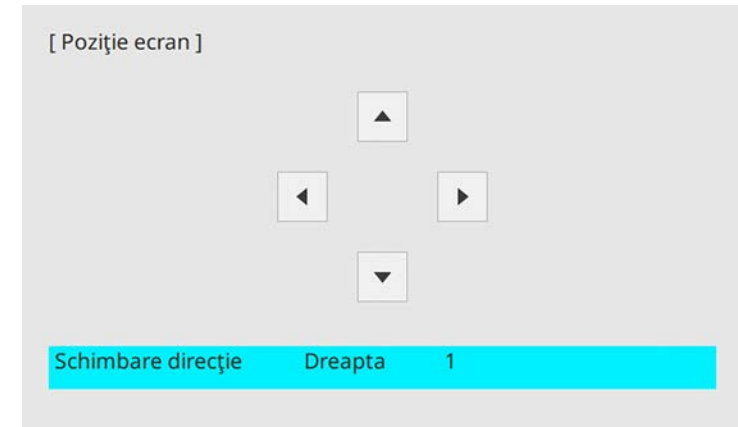

Când utilizați funcțiile interactive cu un raport de aspect de 16:6, setați **Poziție ecran** pe o poziție centrală verticală sau superioară (EB-735Fi).

- 6 După ce terminați, apăsați pe [Menu].

Puteți să afișați șablonul de test și apoi să reglați focalizarea.



Recomandăm să reglați focalizarea la cel puțin 30 de minute după începerea proiectării, întrucât imaginile nu sunt stabile imediat după pornirea proiectorului.

- 1** Porniți proiectorul.
- 2** Apăsați pe butonul [Menu] de pe panoul de control sau telecomandă.

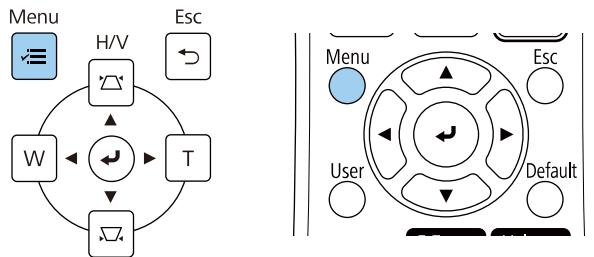

- 3** Selectați meniul **Instalare** și apăsați pe [Enter].

Articole utilizate frecvent	Instalare	
Imagine	Instalare fixă	Oprit
Semnal I/O	Șablon de test	
Instalare	Ghid de instalare la montare...	
Ecran	Instalare verticală	Nu
Funcționare	Proiecție	Față/Inversat
Gestionare	Reglaj automat ecran	
Rețea	Corectare geometrică	Corectare punct
Creion/Tactil	Zoom digital	▼
Interactiv	Conectare ELPCB02	Oprit
Memorie	Unitatea tactilă	
ECO	Receptor dist.	Oprit
Setări inițiale/toate	ID Proiector	Oprit
	Tip ecran	16:9 ▼
	Mod altitudine mare	Oprit
	Reset setări Instalare	
	Ecran	
	Afișare șablon	

- 4** Selectați **Șablon de test** și apăsați pe [Enter].

- 5** Dacă **Tip ecran** este setat la **16: 9**, selectați modelul de testare, apoi apăsați [Enter] pentru a afișa modelul dorit (EB-755F/EB-750F).

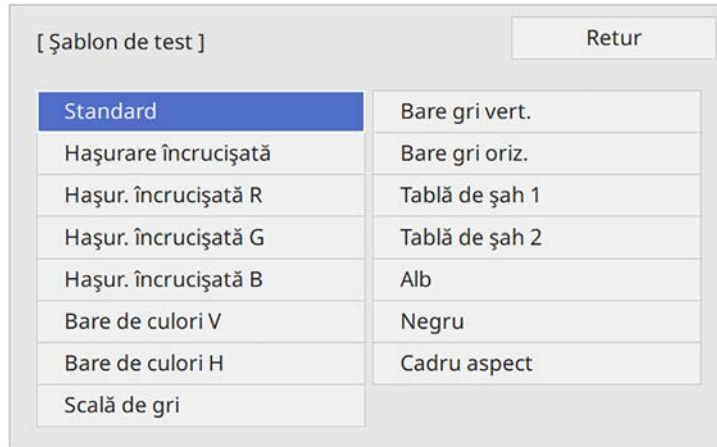

- 6** Deschideți capacul filtrului de aer.

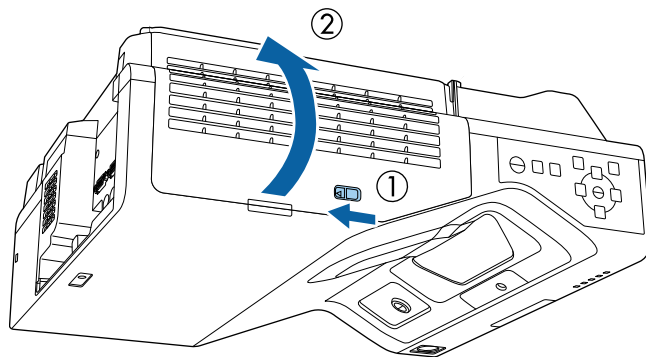

- 7** Mutați butonul de focalizare și focalizați în partea din centru jos a ecranului proiectat.

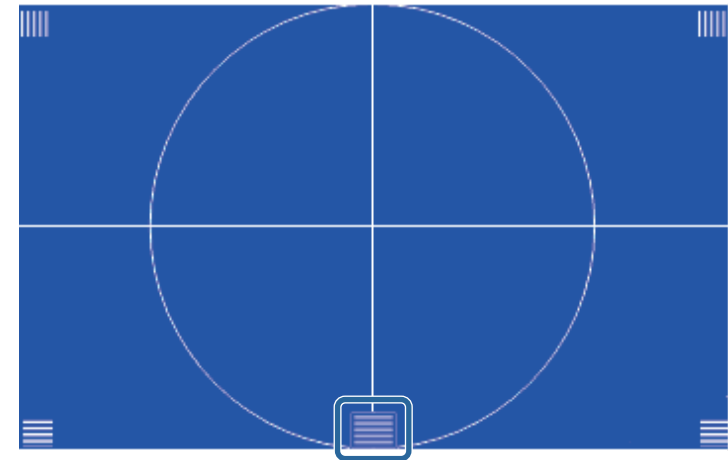
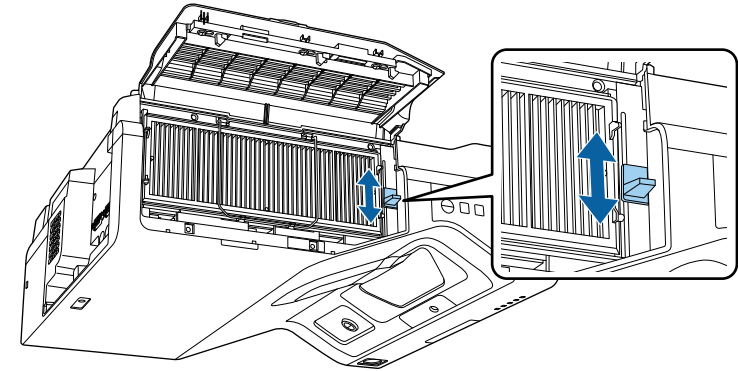

 Dacă vedeți un șablon de test diferit, ajustați focalizarea în timp ce vizualizați șablonul de testare.

- 8** Verificați dacă toate colțurile ecranului proiectat au același nivel de focalizare.

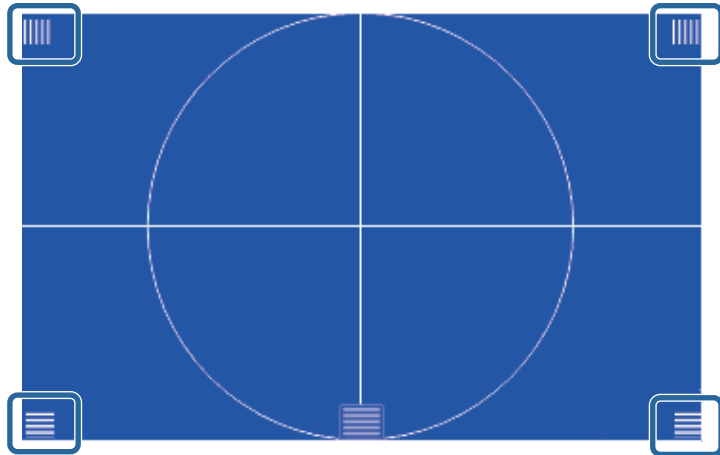

Dacă oricare dintre zone nu este focalizată, folosiți butonul de focalizare pentru a regla imaginea până în momentul în care toate colțurile au același nivel de focalizare.

- 9** Pentru a elimina șablonul de test, apăsați pe [Esc].

Dacă efectuați proiecția de pe o masă sau de pe altă suprafață plană și imaginea este prea sus ori prea jos, puteți ajusta poziția imaginii utilizând piciorul reglabil al proiecteurului (doar pentru modelele livrate cu picior).

Cu cât unghiul de înclinare este mai mare, cu atât este mai dificil de focalizat. Amplasați proiectorul în așa fel încât să necesită numai o înclinare la un unghi mic.

**1** Porniți proiectorul și afișați o imagine.

**2** Pentru a ajusta înălțimea imaginii, rotiți picioarele din față pentru a le extinde ori a le retrage.

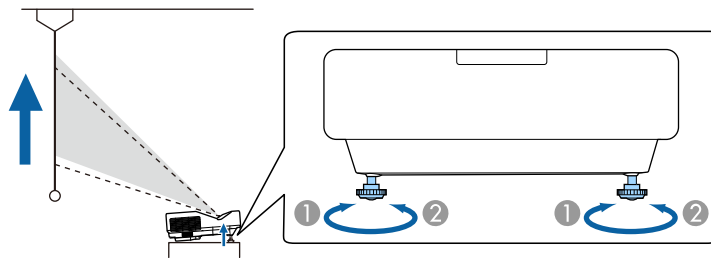

① Extindere a piciorului din față

② Retrageră a piciorului din față

**3** Dacă imaginea este înclinată, rotiți picioarele din față pentru a le regla înălțimea.

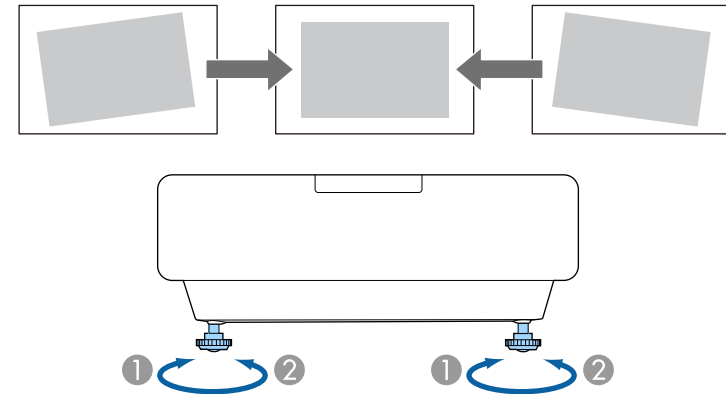

Dacă imaginea proiectată nu este dreptunghiulară, trebuie să ajustați forma imaginii.

Puteți proiecta o imagine perfect dreptunghiulară plasând proiectorul direct în fața centrului ecranului și menținându-l orizontal. Dacă plasați proiectorul la un anumit unghi față de ecran, pe orizontală sau pe verticală, trebuie să corecți forma imaginii.

După corectare, imaginea este puțin mai mică.

Pentru imagini de cea mai înaltă calitate, recomandăm să ajustați poziția instalării proiectorului pentru a obține dimensiunea și forma corecte ale imaginii.

### ► Linkuri corelate

- "Corectarea formei imaginii cu butoanele de ajustare a distorsiunii trapezoidale" [p.64](#)
- "Corectarea formei imaginii cu funcția Quick Corner" [p.65](#)
- "Corectarea formei imaginii utilizând Corectare arc" [p.68](#)
- "Corectarea formei imaginii utilizând Corectare punct" [p.70](#)
- "Încărcarea setării formei imaginii din memorie" [p.72](#)
- "Corectarea formei imaginii cu marcate de colțuri" [p.73](#)

## Corectarea formei imaginii cu butoanele de ajustare a distorsiunii trapezoidale

Puteți utiliza butoanele de ajustare a distorsiunii trapezoidale pentru a corecta forma unei imaginii care nu este dreptunghiulară.

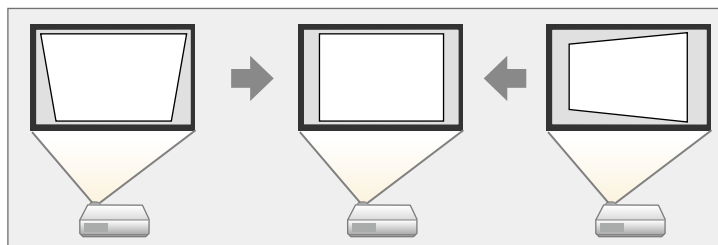

Puteți utiliza butoanele de ajustare a distorsiunii trapezoidale pentru a corecta imagini până la 3° dreapta, stânga, sus sau jos.



Dacă modificați setarea **Tip ecran** sau ajustați poziția imaginii, ajustările sunt resetate.

- 1 Porniți proiectorul și afișați o imagine.
- 2 Apăsați pe unul dintre butoanele de ajustare a distorsiunii trapezoidale de pe panoul de control pentru a se afișa ecranul de ajustare Corecție Trapez.

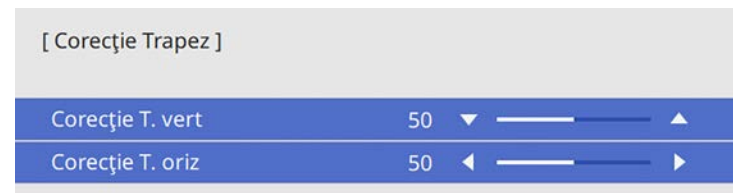
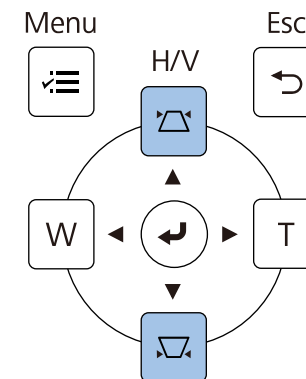



**3** Apăsați pe un buton de ajustare a distorsiunii trapezoidale pentru a corecta forma imaginii.

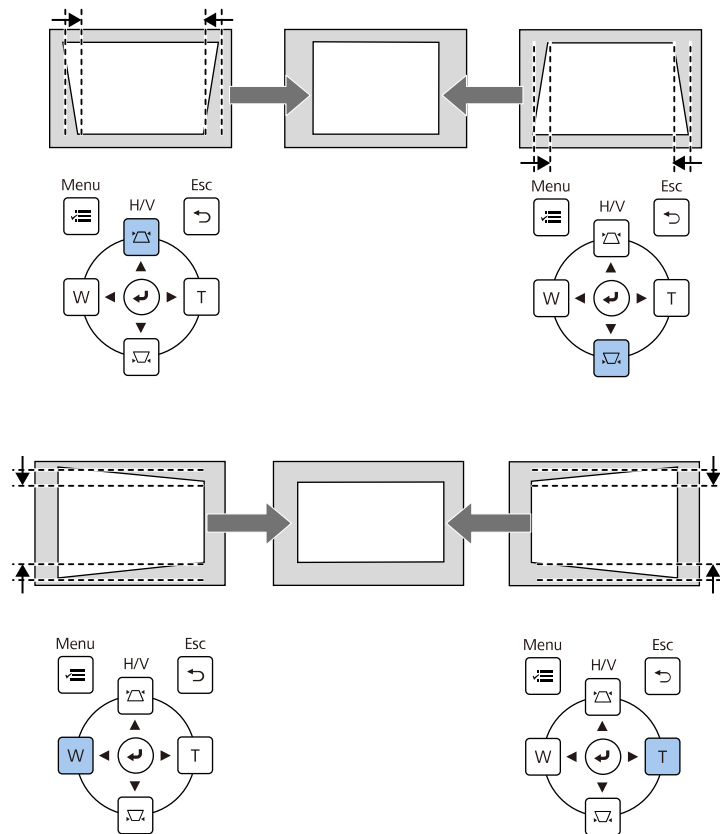

- Dacă proiectorul este instalat într-un loc care nu vă este accesibil, puteți corecta forma imaginii cu ajutorul telecomenzii.
  - ☛ **Instalare > Corectare geometrică > Corecție T-H/V**
- De asemenea, puteți corecta forma imaginii folosind butonul [Keystone] de pe telecomandă (EB-755F/EB-750F).
- Pentru a salva forma curentă a unei imagini ajustate, selectați **Salvați memorie**. Puteți salva maximum trei forme de imagini în memorie.
  - ☛ **Instalare > Corectare geometrică > Memorie > Salvați memorie**

## Corectarea formei imaginii cu funcția Quick Corner

Puteți utiliza setarea **Quick Corner** pentru a corecta forma și dimensiunea unei imagini care nu este dreptunghiulară.

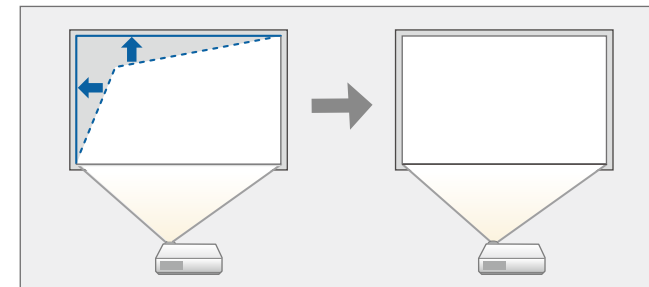

- Dacă modificați setarea **Tip ecran** sau ajustați poziția imaginii, ajustările sunt resetate.

**1** Porniți proiectorul și afișați o imagine.

**2** Apăsați pe butonul [Menu] de pe panoul de control sau telecomandă.

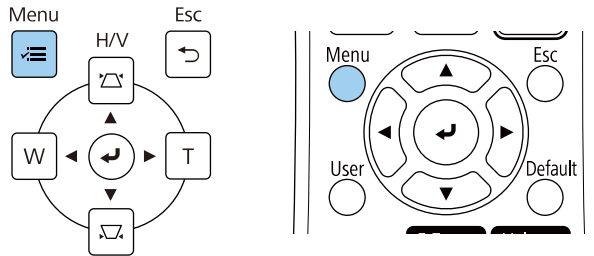

Puteți, de asemenea, să deschideți ecranul **Corectare geometrică** folosind butonul [Keystone] de pe telecomandă (EB-755F/EB-750F). Apăsați butonul [Keystone] și treceți la pasul 5.

**3** Selectați meniul **Instalare** și apăsați pe [Enter].

Articole utilizate frecvent	Instalare	
Imagine	Instalare fixă	Oprit
Semnal I/O	Șablon de test	
Instalare	Ghid de instalare la montare...	
Ecran	Instalare verticală	Nu
Funcționare	Proiecție	Față/Inversat
Gestionare	Reglaj automat ecran	
Rețea	Corectare geometrică	Corectare punct
Creion/Tactil	Zoom digital	▼
Interactiv	Conectare ELPCB02	Oprit
Memorie	Unitatea tactilă	
ECO	Receptor dist.	Oprit
Setări inițiale/toate	ID Proiector	Oprit
	Tip ecran	16:9 ▼
	Mod altitudine mare	Oprit
	Reset setări Instalare	
	Ecran	
	Afișare șablon	

**4** Selectați **Corectare geometrică** și apăsați pe [Enter].

**5** Selectați **Quick Corner** și apăsați pe [Enter]. Dacă este necesar, apoi apăsați pe [Enter] din nou.

[ Corectare geometrică ]	Retur
Corecție T-H/V	
✓ Quick Corner	
Corectare arc	
Corectare punct	
Memorie	

Vedeți ecranul de selectare a suprafeței.

- 6** Folosiți butoanele cu săgeți pentru a selecta zona imaginii pe care doriți să o reglați. Apoi apăsați pe [Enter].

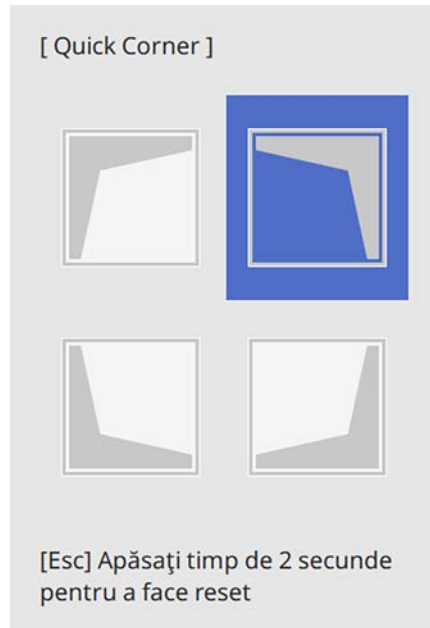

 Pentru a reseta corecțiile **Quick Corner**, țineți apăsat butonul [Esc] pentru aproximativ 2 secunde, în timp ce se afișează ecranul de selectare a suprafeței și apoi selectați **Da**.

- 7** Apăsați pe butoanele cu săgeți pentru a ajusta forma imaginii cât este necesar.

Pentru a reveni la ecranul de selectare a suprafeței, apăsați pe [Enter].



- De asemenea, puteți selecta zona prin apăsarea butoanelor numerice de pe telecomandă:
  - [1] selectează zona din stânga sus.
  - [3] selectează zona din dreapta sus.
  - [7] selectează zona din stânga jos.
  - [9] selectează zona din dreapta jos.
- Dacă vedeți acest ecran, nu mai puteți ajusta forma în direcția indicată de triunghiul gri.

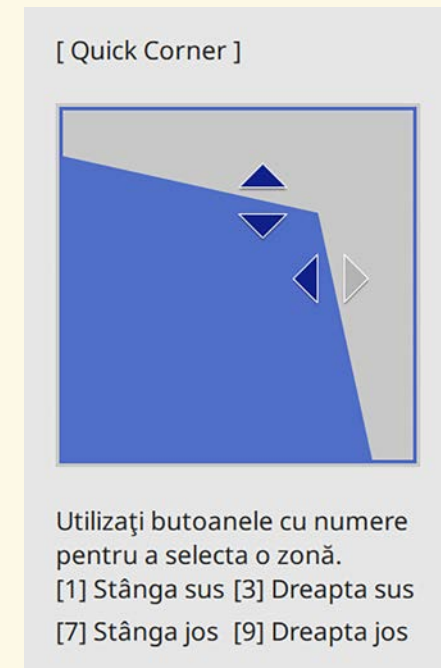

- 8** Repetați pașii 6 și 7, după caz, pentru a ajusta restul colțurilor.

- 9** După ce terminați, apăsați pe butonul [Esc].

Opțiunea **Corectare geometrică** este acum setată la **Quick Corner** în meniul **Instalare** al proiecteurului. La următoarea apăsare a butoanelor de ajustare a

distorsiunii în trapez de pe panoul de control, se afișează ecranul de selectare a suprafeței.

 Pentru a salva forma curentă a unei imagini ajustate, selectați **Salvați memorie**. Puteți salva maximum trei forme de imagini în memorie.  
**Instalare > Corectare geometrică > Memorie > Salvați memorie**

## Corectarea formei imaginii utilizând Corectare arc

Puteți utiliza setarea **Corectare arc** pentru a ajusta forma unei imagini proiectate pe o suprafață curbată sau sferică.

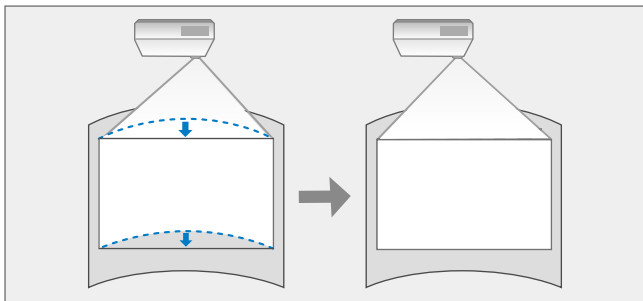

 Dacă modificați setarea **Tip ecran** sau ajustați poziția imaginii, ajustările sunt resetate.

**1** Porniți proiectorul și afișați o imagine.

**2** Apăsați pe butonul [Menu] de pe panoul de control sau telecomandă.

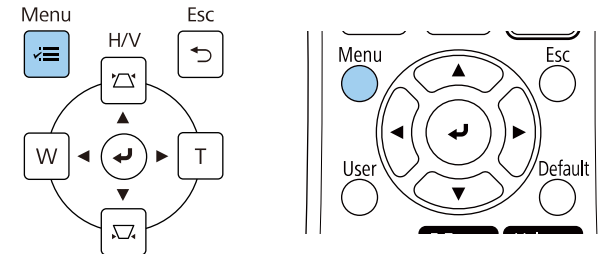

 Puteți, de asemenea, să deschideți ecranul **Corectare geometrică** folosind butonul [Keystone] de pe telecomandă (EB-755F/EB-750F). Apăsați butonul [Keystone] și treceți la pasul 5.

**3** Selectați meniul **Instalare** și apăsați pe [Enter].

Articole utilizate frecvent	Instalare	
Imagine	Instalare fixă	Oprit
Semnal I/O	Șablon de test	
Instalare	Ghid de instalare la montare...	
Ecran	Instalare verticală	Nu
Funcționare	Proiecție	Față/Inversat
Gestionare	Reglaj automat ecran	
Rețea	Corectare geometrică	Corectare punct
Creion/Tactil	Zoom digital	▼
Interactiv	Conectare ELPCB02	Oprit
Memorie	Unitatea tactilă	
ECO	Receptor dist.	Oprit
	ID Proiector	Oprit
Setări inițiale/toate	Tip ecran	16:9 ▼
	Mod altitudine mare	Oprit
	Reset setări Instalare	
	Ecran	
	Afișare șablon	

**4** Selectați **Corectare geometrică** și apăsați pe [Enter].

**5** Selectați **Corectare arc** și apăsați pe [Enter].

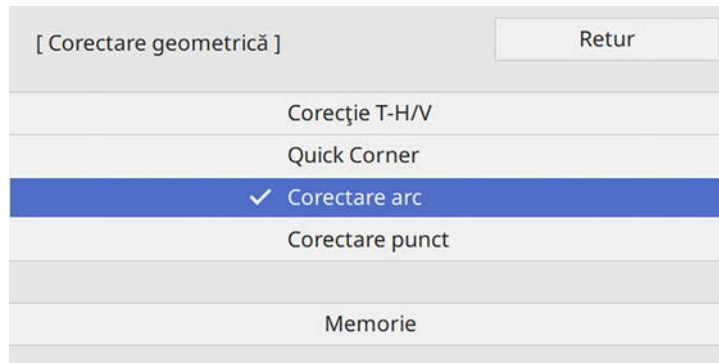

**6** Selectați **Corectare arc** și apăsați pe [Enter].



Vedeți ecranul de selectare a suprafeței.

**7** Utilizați butoanele cu săgeți pentru a selecta suprafața imaginii pe care doriți să o ajustați, iar apoi apăsați pe [Enter].

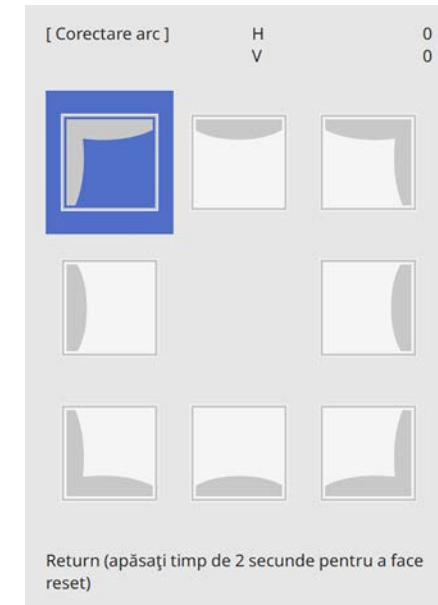

**8** Apăsați pe butoanele cu săgeți pentru a ajusta forma imaginii din suprafața selectată după cum este necesar.  
Pentru a reveni la ecranul de selectare a suprafeței, apăsați pe [Enter].



Dacă vedeți acest ecran, nu mai puteți ajusta forma în direcția indicată de triunghiul gri.

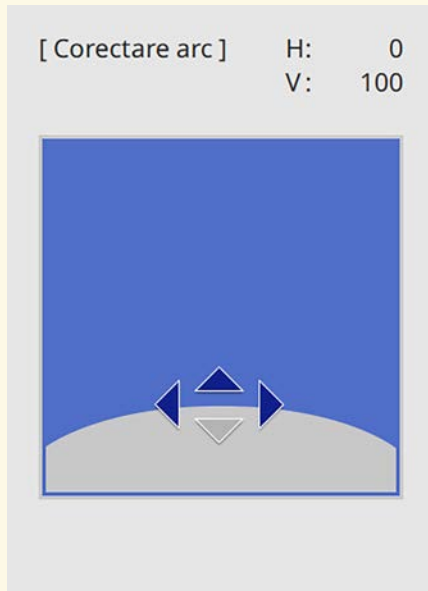

**9** Repetați pașii 7 și 8, după caz, pentru a ajusta restul colțurilor.

**10** După ce terminați, apăsați pe butonul [Esc].



- Puteți regla fin rezultatele corectate. Utilizați **Quick Corner** pentru a regla înclinarea imaginii, apoi utilizați **Corectare punct** pentru reglarea fină. Selectați **Quick Corner** sau **Corectare punct** pe ecran, la pasul 6.
- Pentru a salva forma curentă a unei imagini ajustate, selectați **Salvați memorie**. Puteți salva maximum trei forme de imagini în memorie.  
**Instalare > Corectare geometrică > Memorie > Salvați memorie**
- Pentru a reseta setările **Corectare arc**, țineți apăsat butonul [Esc] pentru aproximativ 2 secunde, în timp ce se afișează ecranul de selectare a suprafeței, apoi selectați **Da**.

## » Linkuri corelate

- "Corectarea formei imaginii cu funcția Quick Corner" p.65
- "Corectarea formei imaginii utilizând Corectare punct" p.70

## Corectarea formei imaginii utilizând Corectare punct

Puteți utiliza setarea **Point Correction** a proiectorului pentru a regla forma imaginii în porțiunile unei imagini. Imaginea este împărțită într-o grilă care vă permite să mutați punctele de intersecție de pe grilă pentru a corecta distorsiunea, dacă este necesar.

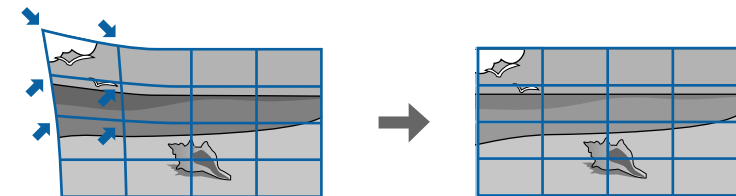

Dacă modificați setarea **Tip ecran** sau ajustați poziția imaginii, ajustările sunt resetate.

**1** Porniți proiectorul și afișați o imagine.

**2** Apăsați pe butonul [Menu] de pe panoul de control sau telecomandă.

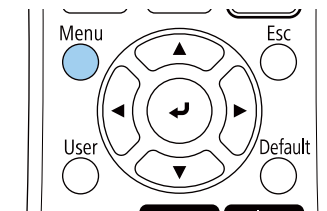
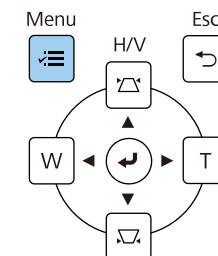



Puteți, de asemenea, să deschideți ecranul **Corectare geometrică** folosind butonul [Keystone] de pe telecomandă (EB-755F/EB-750F). Apăsați butonul [Keystone] și treceți la pasul 5.

**3** Selectați meniul **Instalare** și apăsați pe [Enter].

Articole utilizate frecvent	Instalare	
Imagine	Instalare fixă	Oprit
Semnal I/O	Șablon de test	
Instalare	Ghid de instalare la montare...	
Ecran	Instalare verticală	Nu
Funcționare	Proiecție	Față/Inversat
Gestionare	Reglaj automat ecran	
Rețea	Corectare geometrică	Corectare punct
Creion/Tactil	Zoom digital	▼
Interactiv	Conectare ELPCB02	Oprit
Memorie	Unitatea tactilă	
ECO	Receptor dist.	Oprit
Setări inițiale/toate	ID Proiector	Oprit
	Tip ecran	16:9 ▼
	Mod altitudine mare	Oprit
	Reset setări Instalare	
	Ecran	
	Afișare șablon	

**4** Selectați **Corectare geometrică** și apăsați pe [Enter].

**5** Selectați **Corectare punct** și apăsați pe [Enter].

[ Corectare geometrică ]	Retur
Corecție T-H/V	
Quick Corner	
Corectare arc	
✓ Corectare punct	
Memorie	

**6** Selectați **Corectare punct** și apăsați pe [Enter].

[ Corectare punct ]	Retur
Quick Corner	
Corectare punct	
Reset	



Pentru reglaj fin, selectați **Quick Corner** pentru a corecta aproximativ forma și dimensiunea unei imagini, apoi selectați **Corectare punct** pentru a le regla cu precizie.

**7** Selectați numărul punctului și apăsați pe [Enter].

Puteți vedea grila pe imaginea proiectată.



Dacă doriți să schimbați culoarea grilei pentru vizibilitate, apăsați [Esc], apoi selectați o altă setare **Șablon culoare** în meniul **Corectare punct**.

- 8** Utilizați butoanele cu săgeți pentru a muta punctul pe care doriți să îl corectați, apoi apăsați pe [Enter].

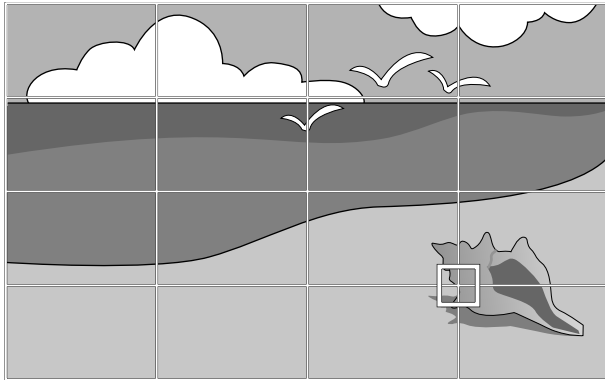

- 9** Utilizați butoanele cu săgeți pentru a corecta distorsiunea, dacă este necesar.

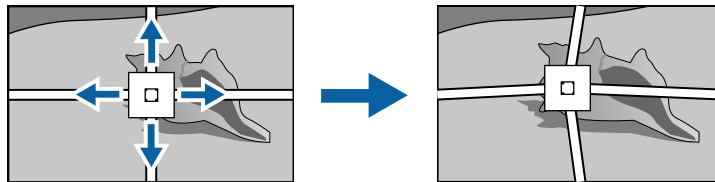

- 10** Pentru a corecta punctele rămase, apăsați [Esc] pentru a reveni la ecranul precedent, apoi repetați pașii 8 și 9.

- 11** După ce terminați, apăsați pe butonul [Esc].



- Pentru a salva forma curentă a unei imagini ajustate, selectați **Salvați memorie**. Puteți salva maximum trei forme de imagini în memorie.  
**Instalare > Corectare geometrică > Memorie > Salvați memorie**
- Pentru a reseta setarea **Corectare punct** la pozițiile originale, selectați **Reset** pe ecranul **Corectare punct**.

### » Linkuri corelate

- "Corectarea formei imaginii cu funcția Quick Corner" [p.65](#)

## Încărcarea setării formei imaginii din memorie

Puteți încărca setările formei imaginii pe care ați selectat-o și salvat-o în memoria proiecteurului și să o aplicați pentru imaginea curentă.

- 1** Porniți proiectorul și afișați o imagine.
- 2** Țineți apăsat butonul [Num] de pe telecomandă, apoi apăsați pe butonul numeric (1, 2 sau 3) care se potrivește cu numărul setării salvate.

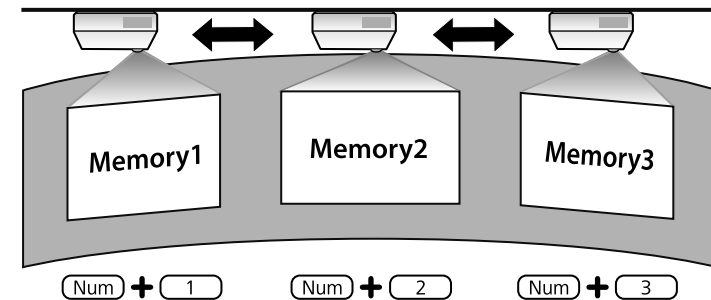

Imaginea de mai sus este doar un exemplu.



**3** Atunci când ați finalizat încărcarea setărilor, urmați instrucțiunile de pe ecran.

## Corectarea formei imaginii cu marcaje de colțuri

Dacă ați instalat marcaje de colțuri pentru suprafața proiectată, puteți utiliza setarea **Reglaj automat ecran** a proiecteurului pentru a corecta automat forma imaginii (EB-735Fi/EB-725Wi).

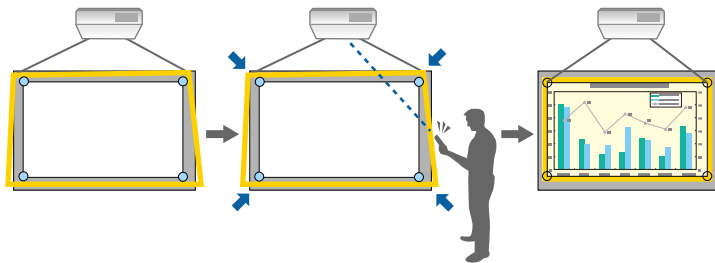

- Este posibil ca setarea **Reglaj automat ecran** să nu funcționeze corespunzător, în funcție de suprafața ecranului proiectat. Puteți efectua **Reglaj automat ecran** în următoarele situații:
  - Suprafața ecranului este plată.
  - Suprafața de proiecție nu are modele sau nu este murdară și nu există alte obstrucționări pe suprafața ecranului.
  - Înainte de a efectua **Reglaj automat ecran**, setați opțiunea tip de ecran. Ajustările se resetează când modificați **Tip ecran**.

Reglaj automat ecran poate corecta distorsiunea imaginii proiectate în aceste condiții:

- Dimensiunea ecranului este de 100 de inchi sau mai puțin
- Unghiul de proiecție are aproximativ 1° de suprapunere pătrată pe suprafața de proiecție în toate direcțiile.

**1** Porniți proiectorul și afișați o imagine.

**2** Apăsați pe butonul [Menu] de pe panoul de control sau telecomandă.

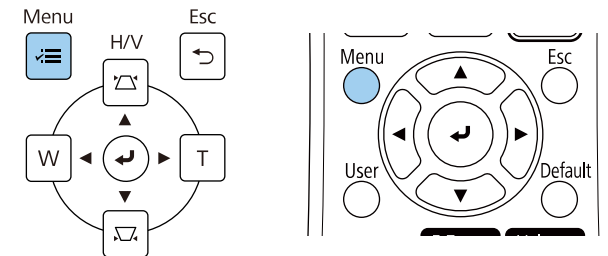

**3** Selectați meniul **Instalare** și apăsați pe [Enter].

Articole utilizate frecvent	Instalare	
Imagine	Instalare fixă	Oprit
Semnal I/O	Șablon de test	
Instalare	Ghid de instalare la montare...	
Ecran	Instalare verticală	Nu
Funcționare	Proiecție	Față/Inversat
Gestionare	Reglaj automat ecran	
Rețea	Corectare geometrică	Corectare punct
Creion/Tactil	Zoom digital	▼
Interactiv	Conectare ELPCB02	Oprit
Memorie	Unitatea tactilă	
ECO	Receptor dist.	Oprit
	ID Proiector	Oprit
Setări inițiale/toate	Tip ecran	16:9 ▼
	Mod altitudine mare	Oprit
	Reset setări Instalare	
	Ecran	
	Afișare șablon	

**4** Selectați **Reglaj automat ecran** și apăsați pe [Enter].

Articole utilizate frecvent	Instalare	
Imagine	Instalare fixă	Oprit
Semnal I/O	Șablon de test	
Instalare	Ghid de instalare la montare...	
Ecran	Instalare verticală	Nu
	Proiecție	Față/Inversat
Funcționare	Reglaj automat ecran	
Gestionare	Corectare geometrică	Corectare punct
Rețea	Zoom digital	
Creion/Tactil	Conectare ELPCB02	Oprit
	Unitatea tactilă	
Interactiv	Receptor dist.	Oprit
Memorie	ID Proiector	Oprit
ECO	Tip ecran	16:9
Setări inițiale/toate	Mod altitudine mare	Oprit
	Reset setări Instalare	
	Ecran	
	Afișare șablon	

Veți vedea un ecran de ghidare.

**5** Urmați instrucțiunile de pe ecran pentru a ajusta poziția imaginii proiectate astfel încât marcasele de colțuri să apară înăuntrul zonei galbene.

**6** Apăsați pe [Enter].  
Va apărea șablonul grilă și proiectorul va începe să ajusteze forma imaginii.

Dacă există distorsiuni în forma imaginilor proiectate după ajustări, corecți forma imaginii utilizând corecția **Quick Corner**.

Puteți redimensiona imaginea utilizând butoanele Wide și Tele.



- Pentru imagini de cea mai înaltă calitate, recomandăm să ajustați poziția instalării proiectorului pentru a obține dimensiunea și forma corecte ale imaginii.
- Recomandăm să reglați dimensiunea imaginii la cel puțin 30 de minute după începerea proiectării, întrucât imaginile nu sunt stabile imediat după pornirea proiectorului.

**1** Porniți proiectorul și afișați o imagine.

**2** Apăsați pe butonul Lat de pe panoul de control al proiectorului pentru a mări imaginea. Apăsați pe butonul Tele pentru a micșora imaginea.

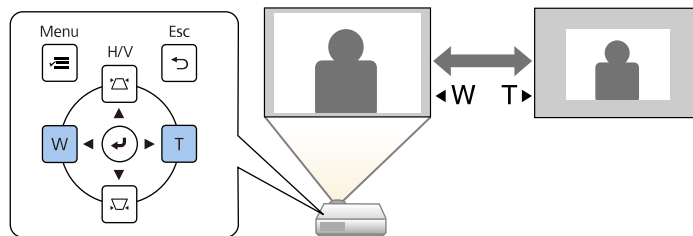

De asemenea, puteți ajusta setarea **Zoom digital** în meniul **Instalare** al proiectorului.

Puteți utiliza funcția **Mutare imagine** pentru a ajusta poziția imaginii fără a deplasa proiectorul.



- Această funcție nu este disponibilă dacă opțiunea Zoom este setată la nivelul cel mai mare.
- Recomandăm să reglați poziția imaginii la cel puțin 30 de minute după începerea proiectării, întrucât imaginile nu sunt stabile imediat după pornirea proiectorului.

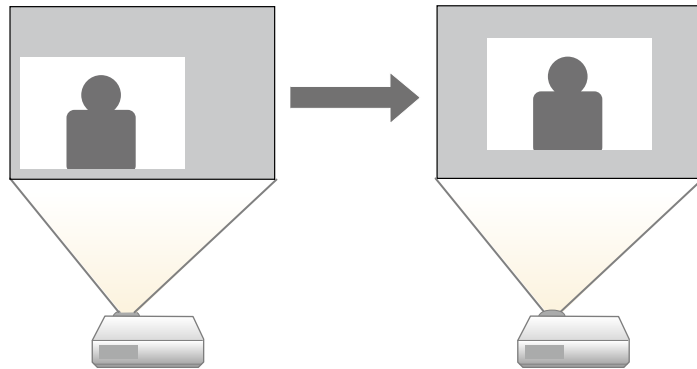

**1** Porniți proiectorul și afișați o imagine.

**2** Ajustați dimensiunea imaginii utilizând butoanele Wide și Tele.

După ce ajustați dimensiunea imaginii, ecranul Mutare imagine este afișat automat.

**3** Apăsați pe butoanele cu săgeți pentru a ajusta poziția imaginii.

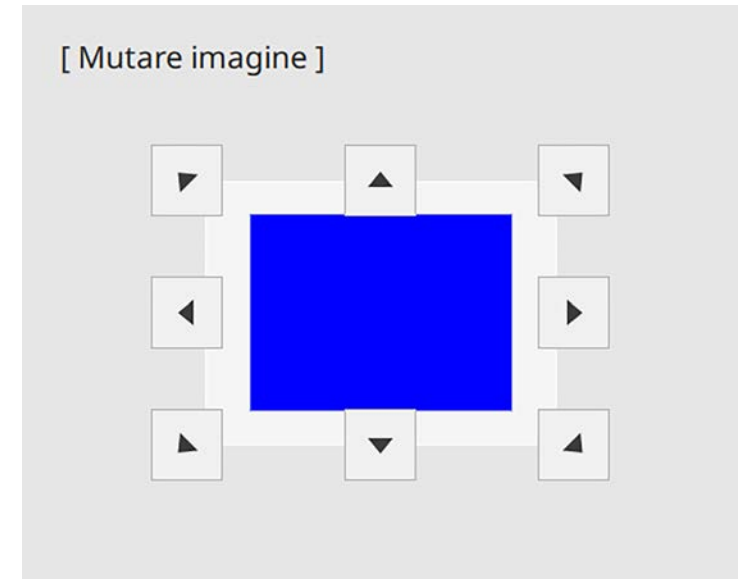

**4** Apăsați pe butonul [Esc] pentru a închide ecranul de reglare.

Ecranul de reglare dispare dacă nu se execută nicio operație după aproximativ 10 secunde.



- Setarea Mutare imagine se păstrează chiar dacă proiectorul este oprit. Este necesară reajustarea poziției dacă se modifică locația de instalare sau unghiul proiectorului.
- De asemenea, puteți ajusta setarea **Mutare imagine** în meniul **Instalare** al proiectorului.

Atunci când la proiector sunt conectate surse multiple de imagini, de exemplu un calculator și un player DVD, puteți comuta de la o sursă de imagini la alta.

- 1** Asigurați-vă că sursele de imagini conectate pe care doriți să le utilizați sunt pornite.
- 2** Pentru surse de imagini video, introduceți un DVD sau al suport video și apăsați pe Redare.
- 3** Procedați astfel:
  - Apăsați pe butonul [Source Search] de pe panoul de control sau de pe telecomandă până când vedeți imaginea de la sursa dorită.

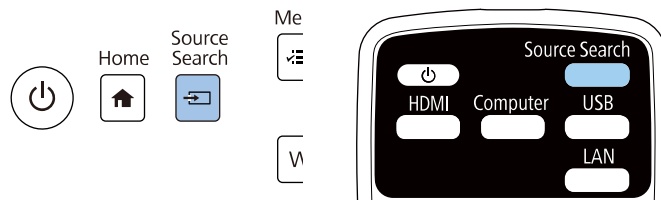

Acest ecran se afișează atunci când nu se detectează semnal de imagine. Verificați conexiunile cablului dintre proiector și sursa de imagini.

[ Căutare sursă ]

	Stare semnal
HDMI1	Oprit
HDMI2	Oprit
HDMI3	Oprit
Calculator 1	Oprit
Calculator 2	Oprit
Video	Oprit
USB Display	Oprit
USB	Oprit
LAN	Oprit
Screen Mirroring1	Oprit
Screen Mirroring2	Oprit

Introduceți un semnal de imagine.  
Apăsați pentru a selecta sursa.

- Apăsați pe butonul de pe telecomandă pentru sursa dorită. Dacă există mai multe porturi pentru sursa respectivă, apăsați din nou pe buton pentru a parcurge sursele.

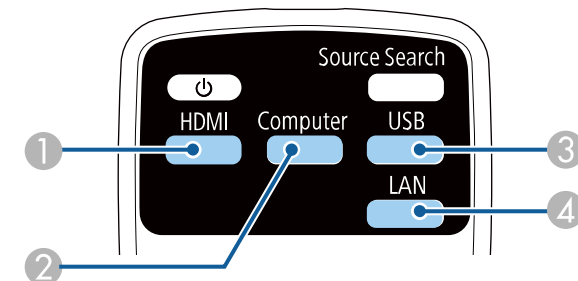

- 1 Surse video și HDMI (porturile Video, HDMI1, HDMI2 și HDMI3)
  - 2 Sursă la portul computerului (porturile Computer1 și Computer2)
  - 3 Surse la porturile USB (portul USB-B și dispozitive externe conectate la portul USB-A)
  - 4 Sursă de rețea (LAN și Screen Mirroring)
- Apăsați pe butonul [Home] de pe panoul de control sau telecomandă.

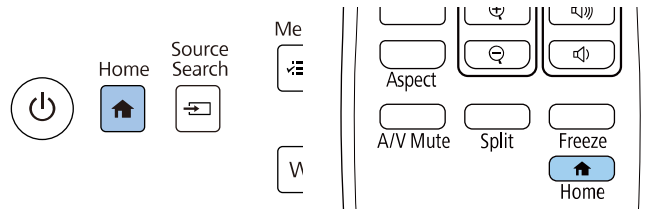

Apoi, selectați sursa pe care doriți să o utilizați din ecranul afișat.



- Ordinea de afișare a surselor de intrare se modifică atunci când proiectorul detectează un semnal de intrare. (Sursa de intrare detectată apare în poziția din partea stânga sus.)
- Va apărea o bifă pe imagina de la sursa de intrare curentă. Puteți verifica o previzualizare a imaginii de intrare curente pentru majoritatea surselor, sub formă de miniatură (alta decât sursa de intrare USB în modul Redare conținut).
- Dacă există peste nouă surse de intrare disponibile, sursa dorită poate apărea pe pagina următoare. Selectați săgeata dreaptă pentru a vă deplasa la pagina următoare.

Proiectorul poate afișa imagini cu diferite rapoarte lățime/înălțime, denumite formate de imagine. În mod normal, semnalul de intrare de la sursa video determină formatul de imagine. Cu toate acestea, puteți schimba formatul anumitor imagini astfel încât acestea să se încadreze pe ecranul dvs.

Dacă doriți să utilizați întotdeauna un anumit raport de aspect pentru o anumită sursă de intrare, puteți selecta opțiunea dorită prin utilizarea meniului **Imagine** al proiecteurului.

» **Linkuri corelate**

- "Schimbarea formatului de imagine" p.79
- "Formate disponibile pentru imagini" p.79
- "Modul de afișare a imaginilor proiectate în fiecare mod de aspect" p.80

## Schimbarea formatului de imagine

Puteți schimba formatul imaginii afișate.



- Setăți **Tip ecran** în meniul **Instalare** al proiecteurului înainte de a modifica formatul imaginii.
- Această setare este disponibilă numai când setarea **Scalare** este oprită sau setarea **Mod scalare** este setată la **Afișare completă**. (EB-755F/EB-750F)  
 ➔ **Imagine > Scalare > Mod scalare**

**1** Porniți proiectorul și comutați la sursa de imagini pe care doriți să o utilizați.

**2** Apăsați pe butonul [Aspect] de pe telecomandă.

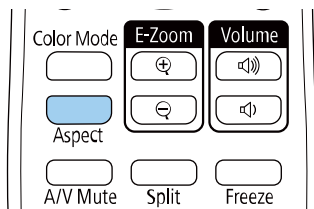

Forma și dimensiunea imaginii afișate se modifică, iar numele formatului de imagine se afișează pe ecran pentru scurt timp.

**3** Pentru a cicla în formatele de imagine disponibile pentru semnalul de intrare, apăsați în mod repetat pe butonul [Aspect].



Pentru a afișa imaginile fără bare negre, setați opțiunea **Rezoluție** la **Lat** sau **Normal** în meniul **Imagine** în funcție de rezoluția calculatorului.

## Formate disponibile pentru imagini

Puteți selecta următoarele formate de imagine în funcție de setarea **Tip ecran** și de semnalul de intrare provenit de la sursa de imagini.



- Rețineți faptul că utilizarea funcției privind formatul imaginii a proiecteurului pentru a reduce, mări sau diviza imaginea proiectată în scopuri comerciale sau pentru vizionarea de către public poate încălca drepturile noastre de deținător al dreptului de autor asupra imaginii respective, în baza legii drepturilor de autor.

Mod de aspect	Descriere
Auto	Setează automat formatul de imagine în funcție de semnalul de intrare și setarea <b>Rezoluție</b> .
Plin	Afișează imaginile utilizând dimensiunea completă a zonei de proiecție, însă nu păstrează formatul de imagine.
Zoom	Afișează imaginile utilizând întreaga lățime a zonei de proiecție și păstrează formatul de imagine. Zonele care depășesc marginile ecranului proiectat nu vor fi proiectate.
Nativ	Afișează imaginile așa cum sunt (păstrează formatul de imagine și rezoluția). Zonele care depășesc marginile ecranului proiectat nu vor fi proiectate.

## Modul de afișare a imaginilor proiectate în fiecare mod de aspect

Benzile negre și imaginile decupate pot fi proiectate cu anumite formate ale imaginii în funcție de formatul de imagine și rezoluția semnalului de intrare. Consultați tabelul de mai jos pentru a confirma poziția benzilor negre și a imaginilor decupate.



- Părțile negre arată zona imaginii în zona de proiecție, iar părțile gri arată zona în care imaginea nu este afișată în funcție de setarea raportului de aspect.
- Setarea formatului de imagine disponibil variază în funcție de semnalul de intrare.
- Dacă există margini între marginea imaginii și cadrul ecranului proiectat, puteți ajusta poziția imaginii utilizând setarea **Poziție ecran** în meniul **Instalare** al proiecteurului.  
 ➔ **Instalare > Tip ecran > Poziție ecran**

EB-755F/EB-750F/EB-735Fi/EB-735F:

### Setarea definită pentru tipul ecranului: 16:9

Mod de aspect	Raport de aspect pentru semnalele de intrare		
	16:10	16:9	4:3
Auto			
Plin			
Zoom			

Mod de aspect	Raport de aspect pentru semnalele de intrare		
	16:10	16:9	4:3
Nativ			

### Setarea definită pentru tipul ecranului: 16:10

Mod de aspect	Raport de aspect pentru semnalele de intrare		
	16:10	16:9	4:3
Auto			
Plin			
Zoom			
Nativ			

### Setarea definită pentru tipul ecranului: 4:3

Mod de aspect	Raport de aspect pentru semnalele de intrare		
	16:10	16:9	4:3
Auto			



Mod de aspect	Raport de aspect pentru semnalele de intrare		
	16:10	16:9	4:3
Plin			
Zoom			
Nativ			

**Setarea definită pentru tipul ecranului: 16:6**

Mod de aspect	Raport de aspect pentru semnalele de intrare			
	16:10	16:9	4:3	16:6
Auto				
Plin				

**EB-725Wi/EB-725W:**

**Setarea definită pentru tipul ecranului: 16:10**

Mod de aspect	Raport de aspect pentru semnalele de intrare		
	16:10	16:9	4:3
Auto			
Plin			
Zoom			
Nativ			

**Setarea definită pentru tipul ecranului: 16:9**

Mod de aspect	Raport de aspect pentru semnalele de intrare		
	16:10	16:9	4:3
Auto			

Mod de aspect	Raport de aspect pentru semnalele de intrare		
	16:10	16:9	4:3
Plin			
Zoom			
Nativ			

**Setarea definită pentru tipul ecranului: 4:3**

Mod de aspect	Raport de aspect pentru semnalele de intrare		
	16:10	16:9	4:3
Auto			
Plin			
Zoom			









Mod de aspect	Raport de aspect pentru semnalele de intrare		
	16:10	16:9	4:3
Nativ			

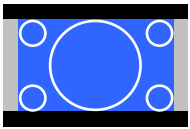
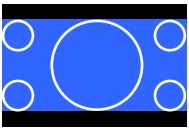
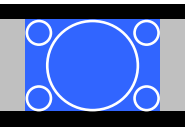
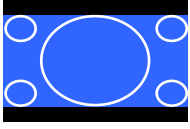

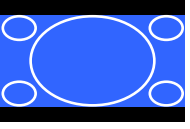
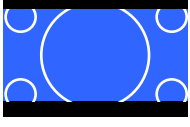
**EB-720:**

**Setarea definită pentru tipul ecranului: 4:3**

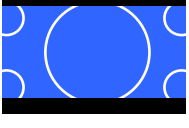

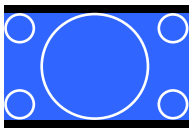

Mod de aspect	Raport de aspect pentru semnalele de intrare		
	16:10	16:9	4:3
Auto			
Plin			
Zoom			
Nativ			

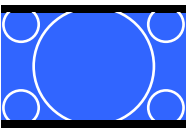
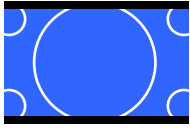
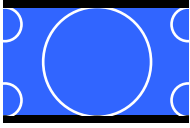
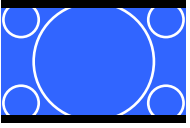
## Setarea definită pentru tipul ecranului: 16:9

Mod de aspect	Raport de aspect pentru semnalele de intrare		
	16:10	16:9	4:3
Auto			
Plin			
Zoom			
Nativ			

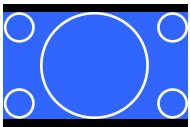
Mod de aspect	Raport de aspect pentru semnalele de intrare		
	16:10	16:9	4:3
Zoom			
Nativ			

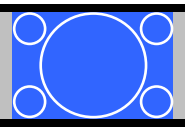
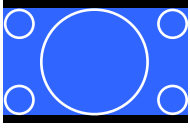
## Setarea definită pentru tipul ecranului: 16:10

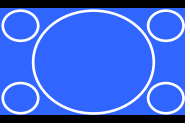
Mod de aspect	Raport de aspect pentru semnalele de intrare		
	16:10	16:9	4:3
Auto			
Plin			

Proiectorul are mai multe moduri de culoare pentru a furniza strălucirea, contrastul și culorile optime pentru diverse medii de vizualizare și tipuri de imagini. Puteți să selectați modul corespunzător imaginilor și mediului dvs. sau să testați modurile disponibile.

» **Linkuri corelate**

- "Schimbarea modului Culoare" [p.84](#)
- "Moduri de culoare disponibile" [p.84](#)
- "Activarea ajustării automate a luminanței" [p.84](#)

## Schimbarea modului Culoare

Puteți schimba setarea pentru Mod culoare utilizând telecomanda pentru a optimiza imaginile pentru mediul de vizualizare curent.

- 1 Porniți proiectorul și comutați la sursa de imagini pe care doriți să o utilizați.
- 2 Apăsați pe butonul [Color Mode] de pe telecomandă pentru a schimba setarea pentru Mod culoare.

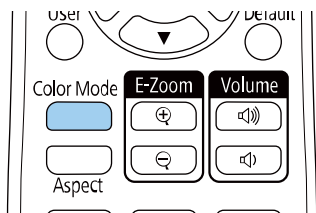

Numele Mod culoare apare pentru scurt timp pe ecran, iar aspectul imaginii se modifică.

- 3 Pentru a cicla în toate modurile de culoare disponibile pentru semnalul de intrare, apăsați în mod repetat pe butonul [Color Mode].



De asemenea, puteți schimba setarea pentru **Mod culoare** în meniul **Imagine**.

## Moduri de culoare disponibile

Puteți seta proiectorul în următoarele moduri de culoare în funcție de sursa de imagini utilizată:

Mod culoare	Descriere
Dinamic	Acesta este modul de luminozitate maximă. Optim pentru a favoriza luminozitatea.
Prezentare	Optim pentru proiectarea unor imagini în culori vii.
Cinema	Optim pentru vizionarea filmelor în cele mai bune condiții.
sRGB	Optim pentru reproducerea fidelă a culorilor din imaginea sursă.
Panou negru (EB-735Fi/EB-735F/EB-725 Wi/EB-725W/EB-720)	Optim pentru proiectarea imaginilor direct pe o tablă de scris verde.
DICOM SIM (EB-755F/EB-750F)	Acest mod este optim pentru proiecția radiografiilor și a altor imagini din domeniul medical. Este utilizat exclusiv în scopuri de referință și nu trebuie utilizat pentru a stabili diagnostice medicale.
Proiecție multiplă (EB-755F/EB-750F)	Optimă pentru proiectarea de pe mai multe proiectoare (reduce diferența de tonalitate cromatică dintre imagini).

## Activarea ajustării automate a luminanței

Puteți activa opțiunea Contrast dinamic pentru a ajusta în mod automat luminanța imaginii. Acest lucru îmbunătățește contrastul imaginii în funcție de nivelul de strălucire al conținutului pe care îl proiectați.

**1** Porniți proiectorul și comutați la sursa de imagini pe care doriți să o utilizați.

**2** Apăsați pe butonul [Menu] de pe panoul de control sau telecomandă.

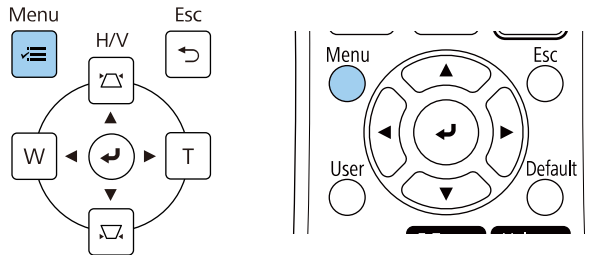

**3** Selectați meniul **Imagine** și apăsați pe [Enter].

Articole utilizate frecvent	Imagine	
Imagine	Mod culoare	Prezentare
Semnal I/O	Strălucire	50
Instalare	Contrast	50
Ecran	Saturare culoare	50
Funcționare	Tentă	50
Gestionare	Claritate	50
Rețea	Balanță de alb	
Creion/Tactil	Contrast dinamic	Oprit
Interactiv	Optimizare imagine	
Memorie	Gamma	0
ECO	RGBCMY	
Setări inițiale/toate	Reset la valorile implicite	
	Sursă	Calculator 1
	Rezoluție	Auto
	Aspect	Auto
	Reglaj semnal analog	
	Reset la valorile implicite	
	Reset setări Imagine	

**4** Selectați **Contrast dinamic** și apăsați pe [Enter].

**5** Selectați una dintre următoarele opțiuni și apăsați pe [Enter]:

- **Normal** – pentru reglare standard a strălucirii.
- **Viteză mare** – pentru a regla strălucirea imediat după schimbarea scenei.

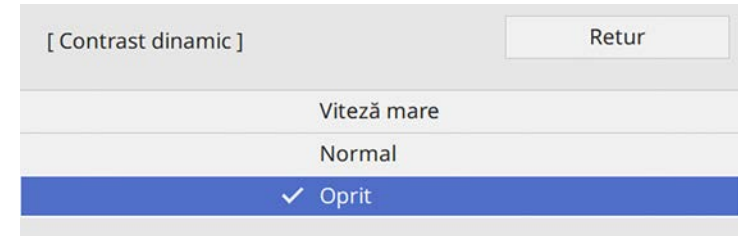

**6** Apăsați pe [Menu] sau [Esc] pentru a ieși din meniuri.

Puteți regla fin diverse aspecte ale modului în care sunt afișate culorile în imaginile proiectate.

» **Linkuri corelate**

- "Ajustarea nuanței, a saturației și a strălucirii" p.86
- "Ajustarea setării Gamma" p.87

## Ajustarea nuanței, a saturației și a strălucirii

Puteți ajusta setările Nuanță, Saturație și Strălucire pentru culorile imaginilor individuale.

- 1 Porniți proiectorul și comutați la sursa de imagini pe care doriți să o utilizați.
- 2 Apăsați pe butonul [Menu] de pe panoul de control sau telecomandă.

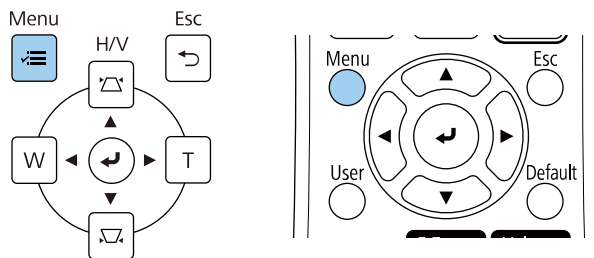

- 3 Selectați meniul **Imagine** și apăsați pe [Enter].

Articole utilizate frecvent	Imagine	
Imagine	Mod culoare	Prezentare
Semnal I/O	Strălucire	50
Instalare	Contrast	50
Ecran	Saturare culoare	50
Funcționare	Tentă	50
Gestionare	Claritate	50
Rețea	Balanță de alb	
Creion/Tactil	Contrast dinamic	Oprit
Interactiv	Optimizare imagine	
Memorie	Gamma	0
ECO	RGBCMY	
Setări inițiale/toate	Reset la valorile implicite	
	Sursă	Calculator 1
	Rezoluție	Auto
	Aspect	Auto
	Reglaj semnal analog	
	Reset la valorile implicite	
	Reset setări Imagine	

- 4 Selectați **RGBCMY** și apăsați pe [Enter].
- 5 Selectați culoarea de ajustat și apăsați pe [Enter].

[ RGBCMY ]		Retur		
	Nuanță	Saturație	Strălucire	
R	50	50	50	50
G	50	50	50	50
B	50	50	50	50
C	50	50	50	50
M	50	50	50	50
Y	50	50	50	50

- 6** Efectuați următoarele acțiuni, după cum este necesar, pentru fiecare setare:
- Pentru a ajusta nuanța generală a culorii, cu tentă albăstruiie/verzuie/roșiatică, ajustați setarea **Nuanță**.
  - Pentru a ajusta aspectul general viu al culorii, ajustați setarea **Saturație**.
  - Pentru a ajusta nivelul general de strălucire a culorii, ajustați setarea **Strălucire**.

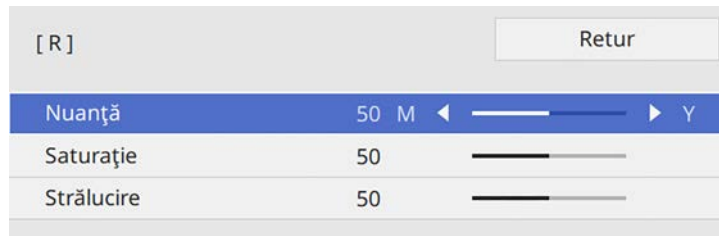

- 7** Apăsați pe [Menu] sau [Esc] pentru a ieși din meniuri.

## Ajustarea setării Gamma

Puteți corecta diferențele de culoare apărute la imaginea proiectată între diferite surse de imagine ajustând setarea Gamma.

- 1** Porniți proiectorul și comutați la sursa de imagini pe care doriți să o utilizați.

- 2** Apăsați pe butonul [Menu] de pe panoul de control sau telecomandă.

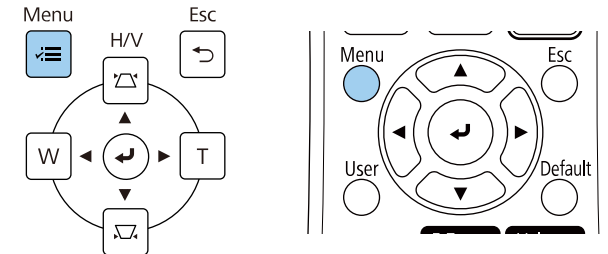

- 3** Selectați meniul **Imagine** și apăsați pe [Enter].

Articole utilizate frecvent	Imagine	
Imagine	Mod culoare	Prezentare
Semnal I/O	Strălucire	50
Instalare	Contrast	50
Ecran	Saturare culoare	50
Funcționare	Tentă	50
Gestionare	Claritate	50
Rețea	Balanță de alb	
Creion/Tactil	Contrast dinamic	Oprit
Interactiv	Optimizare imagine	
Memorie	Gamma	0
ECO	RGBCMY	
Setări inițiale/toate	Reset la valorile implicite	
	Sursă	Calculator 1
	Rezoluție	Auto
	Aspect	Auto
	Reglaj semnal analog	
	Reset la valorile implicite	
	Reset setări Imagine	

- 4** Selectați **Gamma** și apăsați pe [Enter].

**5** Selectați și ajustați valoarea corectă.

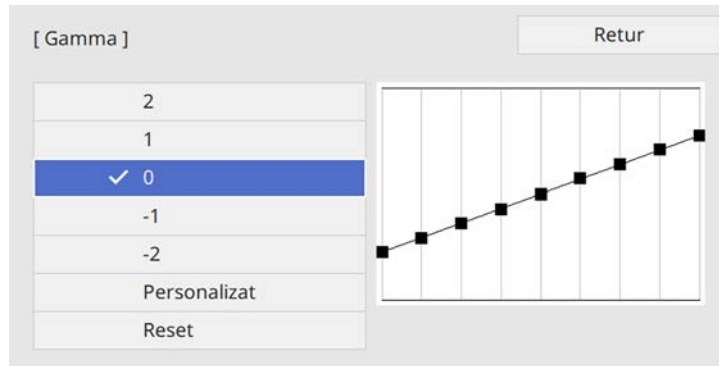

Când selectați o valoare mai mică, puteți reduce luminozitatea generală a imaginii pentru a o face mai clară. Când selectați o valoare mai mare, zonele întunecate ale imaginii devin mai luminoase, însă saturația culorilor din zonele mai deschise scade.

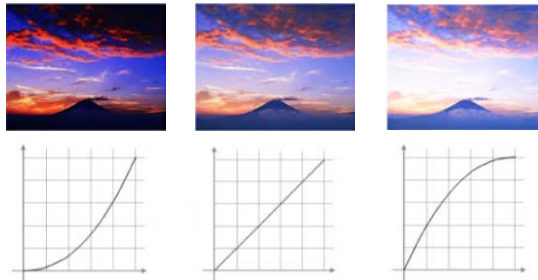

- Dacă setați opțiunea **Mod culoare** la **DICOM SIM** în meniul **Imagine** al proiecteurului, selectați valoarea de ajustare conform dimensiunii proiecției (EB-755F/EB-750F).
- Dacă dimensiunea proiecției este de 80 inchii sau mai mică, selectați o valoare mică.
- Dacă dimensiunea proiecției este de 80 inchii sau mai mare, selectați o valoare mare.
- Este posibil ca imaginile medicale să nu poată fi reproduse corect în funcție de setările alese și de specificațiile ecranului.

**6** Dacă doriți să efectuați ajustări mai fine, selectați **Personalizat** și apăsați pe [Enter].

**7** Apăsați pe butoanele cu săgeți spre stânga și spre dreapta pentru a selecta tonalitatea cromatică pe care doriți să o ajustați în graficul gamma de ajustare. Apoi apăsați pe butonul cu săgeată în sus sau în jos pentru a ajusta valoarea și apăsați pe [Enter].

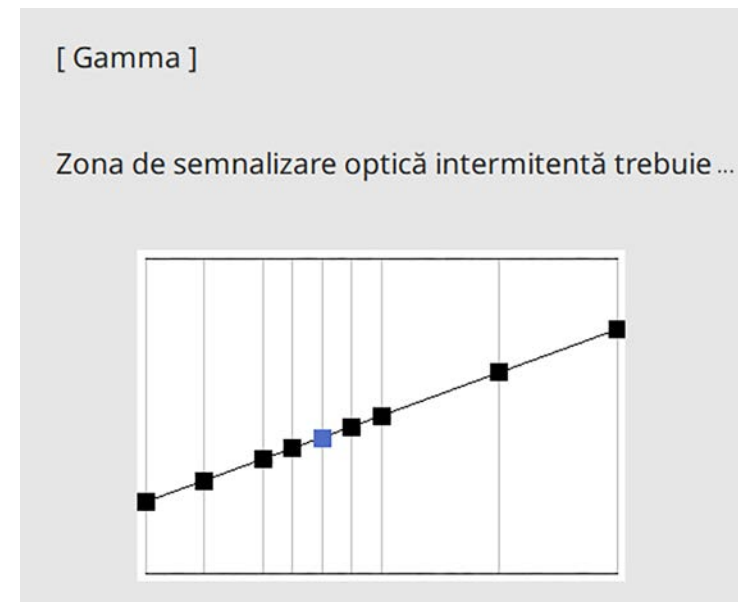



**8** Apăsați pe [Menu] sau [Esc] pentru a ieși din meniuri.

Puteți ajusta rezoluția imaginii pentru a reproduce o imagine clară, cu o textură empatică și senzație materială.

**1** Porniți proiectorul și comutați la sursa de imagini pe care doriți să o utilizați.

**2** Apăsați pe butonul [Menu] de pe panoul de control sau telecomandă.

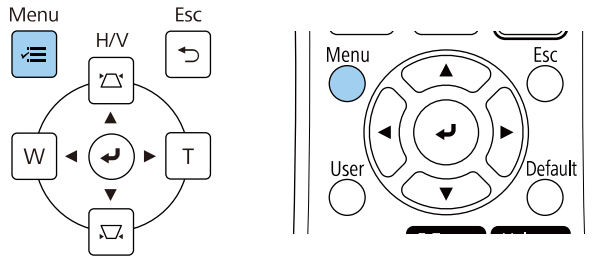

**3** Selectați meniul **Imagine** și apăsați pe [Enter].

Articole utilizate frecvent	Imagine	
Imagine	Mod culoare	Prezentare
Semnal I/O	Strălucire	50
Instalare	Contrast	50
Ecran	Saturare culoare	50
Funcționare	Tentă	50
Gestionare	Claritate	50
Rețea	Balanță de alb	
Creion/Tactil	Contrast dinamic	Oprit
Interactiv	Optimizare imagine	
Memorie	Gamma	0
ECO	RGBCMY	
Setări inițiale/toate	Reset la valorile implicite	
	Sursă	Calculator 1
	Rezoluție	Auto
	Aspect	Auto
	Reglaj semnal analog	
	Reset la valorile implicite	
	Reset setări Imagine	

**4** Selectați meniul **Optimizare imagine** și apăsați pe [Enter].

**5** Selectați **Moduri preset imagine** și apăsați pe [Enter].

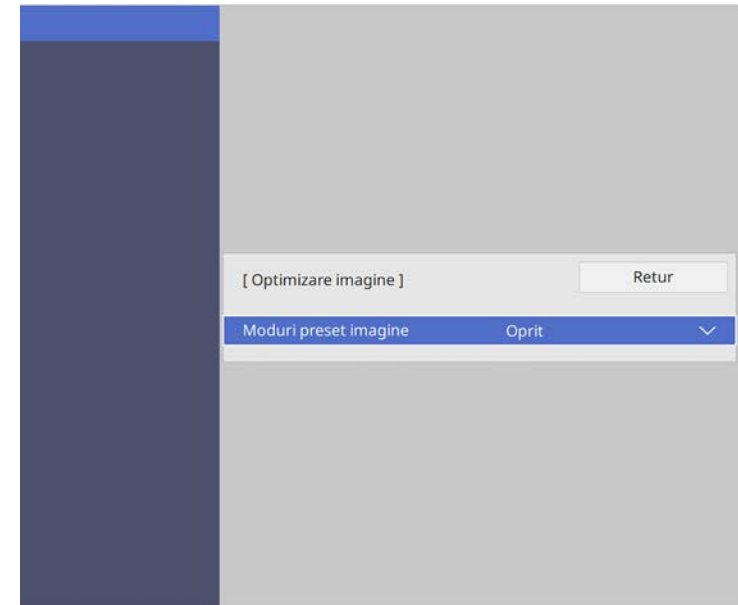

**6** Selectați opțiunea de presetare și apăsați pe [Enter].

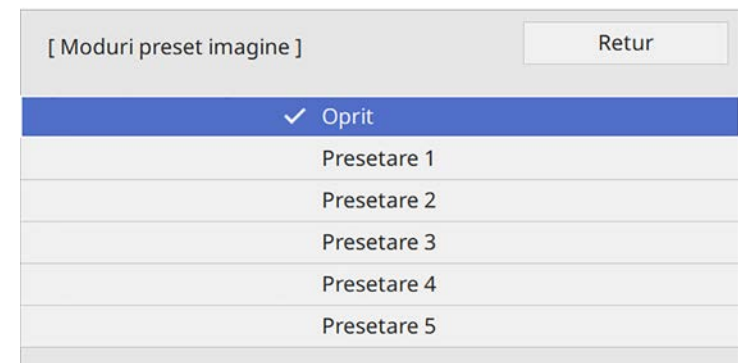

Următoarele setări salvate în opțiunea predefinită sunt aplicate imaginii.

- **Reducere zgomot**
- **Reducere zgomot MPEG**
- **De-întrețesere**
- **Super-resolution**
- **Îmbunătățire detaliu**

**7** Ajustați fiecare setare din meniul **Imagine** al proiecteurului, după cum este necesar.

- Pentru a reduce pâlparea imaginilor, ajustați setarea **Reducere zgomot**.
- Pentru a reduce pâlparea sau artefactele afișate în fișierul video MPEG, ajustați setarea **Reducere zgomot MPEG**.
- Pentru a converti semnale intercalate-în semnale progresive pentru anumite tipuri de imagini video, ajustați setarea **De-întrețesere**.
  - **Oprit**: pentru imagini video cu mișcare rapidă.
  - **Video**: setare ideală pentru majoritatea imaginilor video.
  - **Film/Auto**: pentru filme, grafică pe computer și animații.



Setarea este afișată numai când semnalul curent este semnal întrețesut (480i/576i/1080i).

- Pentru a reduce estomparea apărută la proiectarea imaginii cu rezoluție scăzută, ajustați setarea **Super-resolution**.
- Pentru a crea o textură și o senzație de realism mai accentuate ale imaginii, ajustați setarea **Îmbunătățire detaliu**.



Valoarea setărilor din opțiunea predefinită este rescrisă.

**8** Apăsați pe [Menu] sau [Esc] pentru a ieși din meniuri.

Puteți să ajustați strălucirea sursei de lumină a proiectorului.

- 1 Porniți proiectorul și comutați la sursa de imagini pe care doriți să o utilizați.
- 2 Apăsați pe butonul [Menu] de pe panoul de control sau telecomandă.

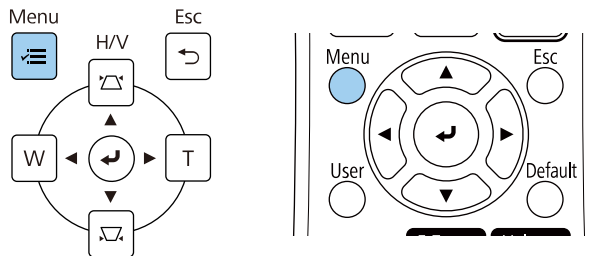

- 3 Selectați meniul **Funcționare** și apăsați pe [Enter].

Articole utilizate frecvent	Funcționare
Imagine	Căut. automată surse Pornit
Semnal I/O	Control Strălucire Sursă de lu...
Instalare	Pornire directă Oprit
Ecran	Pornire automată Oprit
<b>Funcționare</b>	Mod inactivare Pornit
Gestionare	Timp mod inact. 10 min.
Rețea	Cronom. dezact. A/V Pornit
Creion/Tactil	Mod standby Comunicare act.
Interactiv	Port LAN prin cablu
Memorie	Pornire rapidă Oprit
ECO	Indicatori Pornit
Setări inițiale/toate	Buton inv. direcție Oprit
	Reset setări Funcționare
	Gestionare
	Buton utilizator Mod iluminare
	Logo utilizator
	Șablon utilizator

- 4 Selectați **Control Strălucire Sursă de lumină** și apăsați pe [Enter].
- 5 Dacă doriți să mențineți strălucirea la un anumit nivel, selectați setarea **Menținere strălucire** și selectați **Pornit**.

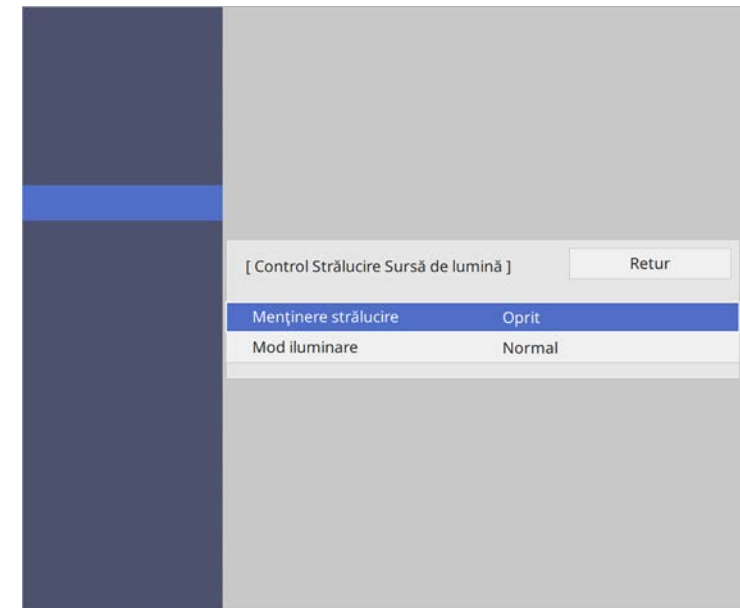

- 6 Dacă porniți **Menținere strălucire**, selectați setarea **Menținere nivel de strălucire** și verificați informațiile **Estimat rămas**.

- 7 Dacă opriți **Menținere strălucire**, selectați setarea **Mod iluminare**:
  - Opțiunea **Normal** vă permite să setați strălucirea la nivelul maxim. Acest lucru face ca durata de viață a sursei de lumină să fie de aproximativ 20.000 de ore.
  - Opțiunea **Silencios** vă permite să setați strălucirea la 70% și reduce zgomotul produs de ventilator. Acest lucru face ca durata de viață a sursei de lumină să fie de aproximativ 20.000 de ore.

- Opțiunea **Extins** vă permite să setați strălucirea la 70% și extinde durata de viață a sursei de lumină. Acest lucru face ca durata de viață a sursei de lumină să fie de aproximativ 30.000 de ore.
- Opțiunea **Particularizat** vă permite să selectați un nivel particularizat de strălucire, între 70 și 100%.

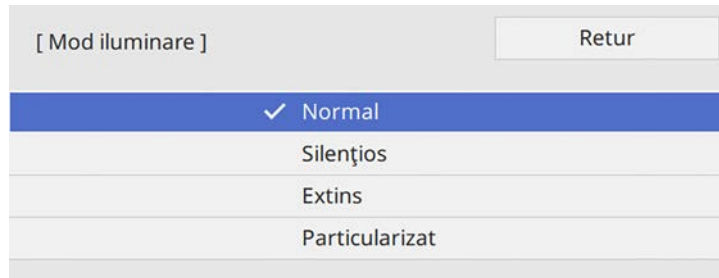

**8** Dacă setați setarea **Mod iluminare** la **Particularizat**, selectați **Nivel de strălucire** și utilizați butoanele cu săgeți la stânga și la dreapta pentru a selecta strălucirea.

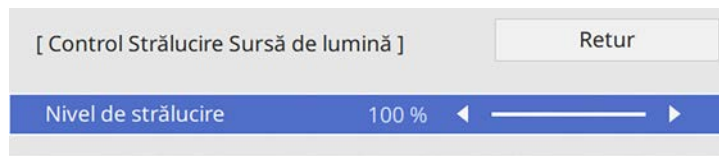

**9** Apăsați pe [Menu] sau [Esc] pentru a ieși din meniuri.

 Pentru cele mai bune rezultate în menținerea strălucirii constante, configurați setarea **Calibrare sursă lumină** la **Executare periodică** în meniul **Gestionare** al proiectoarelui.





► **Linkuri corelate**

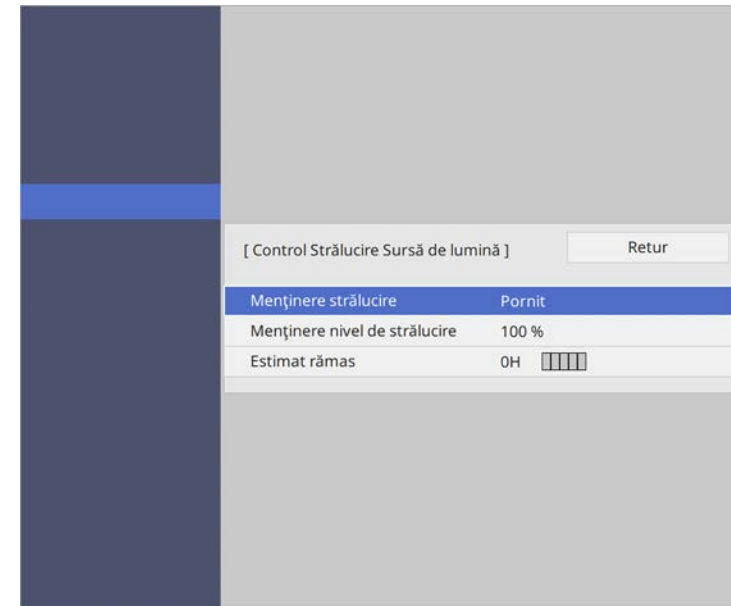

- "Durată de utilizare (în ore) în Mod constant" [p.93](#)
- "Durata de viață a sursei de lumină" [p.94](#)
- "Specificațiile proiectoarelui" [p.308](#)

## Durată de utilizare (în ore) în Mod constant

Dacă activați setarea **Menținere strălucire**, numărul de ore pentru care proiectorul poate menține o strălucire constantă se afișează ca **Estimat rămas**.



Nivel ecran	Estimare ore rămase
	10.000 sau mai multe
	8.000 - 9.999 ore
	6.000 - 7.999 ore
	4.000 - 5.999 ore

Nivel ecran	Estimare ore rămase
	2.000 - 3.999 ore
	0 - 1.999 ore

 Numărul de ore afișat ca **Estimat rămas** este doar orientativ.

## Durata de viață a sursei de lumină

Durata de viață a sursei de lumină variază în funcție de setarea **Nivel de strălucire** și dacă funcția **Menținere strălucire** este activată sau dezactivată.

- 
- Durata de viață a sursei de lumină variază în funcție de condițiile de mediu și de utilizare.
  - Numărul de ore afișat aici reprezintă o aproximație și nu este garantat.
  - Este posibil să fie necesar să înlocuiți componente interne înainte de scurgerea duratei de viață estimate a sursei de lumină.
  - Dacă funcția **Menținere strălucire** este activată și ați depășit numărul de ore de utilizare afișat aici, este posibil să nu puteți selecta o valoare mare pentru setarea **Menținere nivel de strălucire**.

### Menținere strălucire este dezactivată

Setarea Nivel de strălucire	Durata (aproximativă) până când strălucirea sursei de lumină se reduce la jumătate
100%	20.000 ore
90%	21.000 ore
80%	24.000 ore

Setarea Nivel de strălucire	Durata (aproximativă) până când strălucirea sursei de lumină se reduce la jumătate
70%	30000 ore

### Menținere strălucire este activată

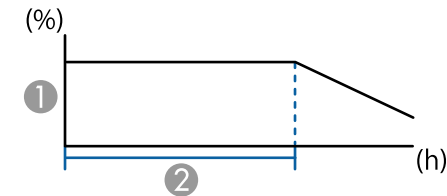

- 1 Menținere nivel de strălucire
- 2 Durata (aproximativă) pentru care proiectorul poate menține o strălucire constantă

Setarea Menținere nivel de strălucire	Durata (aproximativă) pentru care proiectorul poate menține o strălucire constantă
85%	6.000 ore
80%	10.000 ore
70%	19.000 ore

Butoanele de volum controlează boxa internă a proiecteurului.

De asemenea, cu ajutorul acestor butoane puteți să controlați boxele externe pe care le conectați la proiector.

Trebuie să reglați volumul separat pentru fiecare sursă de intrare conectată.

- 1** Porniți proiectorul și începeți o prezentare.
- 2** Pentru a reduce sau a crește volumul, apăsați pe butoanele [Volume] de pe telecomandă, după cum este afișat.

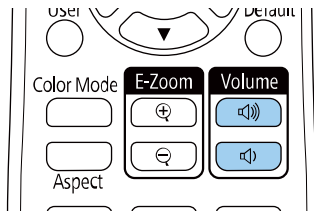

Pe ecran apare un indicator de volum.

- 3** Pentru a seta volumul la un anumit nivel pentru o sursă de intrare, selectați **Volum** în meniul **Semnal I/O** al proiecteurului.

## **Atenție**

Nu porniți o prezentare la un nivel ridicat al volumului. Sunetele puternice neașteptate pot afecta auzul.

Reduceți întotdeauna volumul înainte de oprirea proiecteurului și creșteți nivelul acestuia gradual, după pornire.

# Utilizarea funcțiilor interactive

Urmați instrucțiunile din aceste secțiuni pentru a afla detalii despre utilizarea funcțiilor interactive.

## ► Linkuri corelate

- "Moduri ale funcțiilor interactive" [p.97](#)
- "Pregătirea înainte de utilizarea funcțiilor interactive" [p.99](#)
- "Ecranele tablei albe (modul Tablă albă)" [p.104](#)
- "Desenarea pe imaginea proiectată utilizând modul Adnotare" [p.110](#)
- "Partajare desene" [p.114](#)
- "Controlarea funcțiilor calculatorului dintr-un ecran proiectat (modul Interactiv cu calc.)" [p.120](#)
- "Controlarea camerei pentru documente" [p.124](#)
- "Selectarea afișajului unui dispozitiv de rețea" [p.125](#)
- "Utilizarea funcțiilor interactive într-o rețea" [p.127](#)
- "Utilizarea proiecției pe ecran divizat" [p.129](#)



Puteți să realizați următoarele operațiuni cu ajutorul funcțiilor interactive:



- Funcțiile interactive sunt disponibile doar pentru EB-735Fi/EB-725Wi.
- Pentru a efectua operațiuni de atingere cu degetul, trebuie să instalați unitatea tactilă opțională. Pentru detalii, consultați *Ghid instalare* al proiecteurului.

- În modul tablă albă, puteți să utilizați creioane interactive sau degetul pentru a scrie pe o "tablă albă" proiectată.

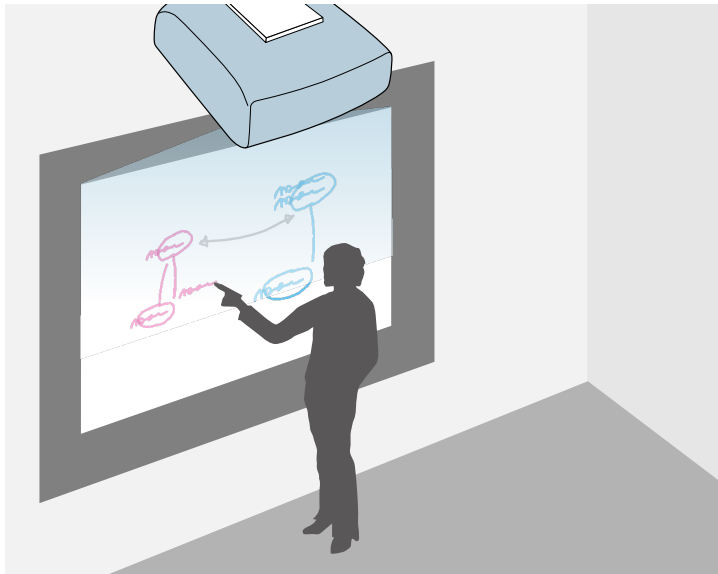

Nu este nevoie să utilizați un calculator sau să instalați programe suplimentare pentru a utiliza funcția încorporată de desenare pe tabla albă. Această funcție este utilă în cadrul ședințelor, putând înlocui clasică tablă albă.

Puteți să partajați desenele pe care le creați cu alte proiectoare, le puteți salva sub forma fișierelor PDF sau PNG și le puteți imprima sau trimite ca mesaje e-mail.

- În modul Adnotare, puteți utiliza creioanele interactive sau degetul pentru a adăuga note la conținutul proiectat de la un calculator, o tabletă, o cameră pentru documente sau de la alte surse.

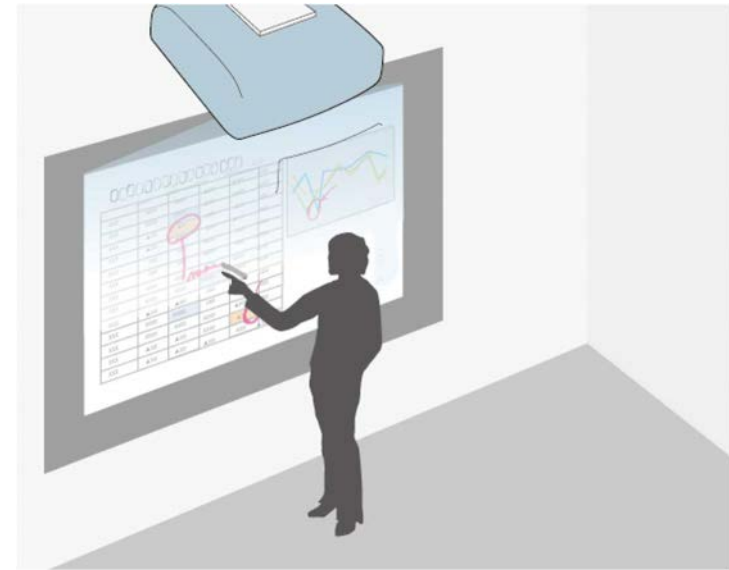

Acest lucru vă ajută să evidențiați informațiile proiectate sau să includeți note suplimentare, cu scopul de a oferi lecții sau prezentări mai eficiente. Puteți să capturați paginile adnotate, apoi să le salvați sau să le imprimați.

- În modul de interacționare cu calculatorul, puteți să utilizați creioane interactive sau degetul ca mouse. Acest lucru vă permite să navigați, să selectați și să defilați prin conținuturile proiectate de la calculatorul dvs.

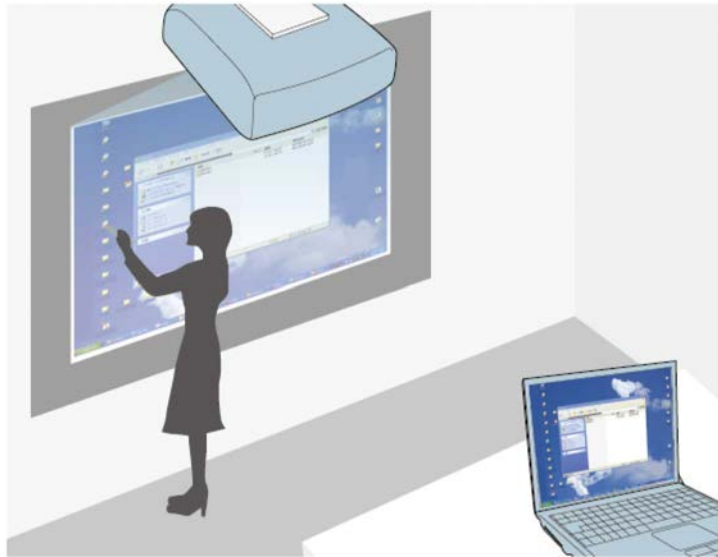

- De asemenea, puteți utiliza software-ul Easy Interactive Tools pentru a beneficia de funcții interactive suplimentare, cum ar fi salvarea și imprimarea adnotărilor. Pentru detalii, consultați *Ghid de utilizare Easy Interactive Tools*.

## ► Linkuri corelate

- "Ecranele tablei albe (modul Tablă albă)" [p.104](#)
- "Desenarea pe imaginea proiectată utilizând modul Adnotare" [p.110](#)
- "Controlarea funcțiilor calculatorului dintr-un ecran proiectat (modul Interactiv cu calc.)" [p.120](#)
- "Obținerea celei mai recente versiuni a documentelor" [p.10](#)

Această secțiune cuprinde instrucțiunile de siguranță pentru configurarea și utilizarea creioanelor interactive sau pentru efectuarea operațiilor tactile cu degetul. Citiți aceste instrucțiuni înainte de a utiliza funcțiile interactive.

## ► Linkuri corelate

- "Instrucțiuni pentru lucrul în siguranță a funcțiilor interactive" p.99
- "Utilizarea creioanelor interactive" p.99
- "Realizarea operațiilor tactile interactive folosind degetul" p.101

## Instrucțiuni pentru lucrul în siguranță a funcțiilor interactive

Funcția interactivă operează prin intermediul comunicațiilor cu infraroșii. Rețineți două aspecte importante la utilizarea acestei funcții.

- Asigurați-vă că pe receptorul creionului interactiv și pe ecranul de proiecție nu bate nicio lumină puternică sau lumina solară.
- În cazul în care s-a acumulat praf pe receptorul creionului interactiv, acest lucru poate afecta comunicațiile prin infraroșii și este posibil ca funcțiile să nu poată fi utilizate în mod normal. Curățați receptorul dacă este murdar.
- Nu aplicați vopsea sau autocolante pe capacul receptorului creionului interactiv.
- Nu utilizați o telecomandă cu infraroșii sau un microfon cu infraroșii în aceeași încăpere, deoarece este posibil ca creionul interactiv să funcționeze în mod defectuos.
- Nu folosiți în apropierea proiecteurului dispozitive care generează zgomote puternice, precum dispozitivele rotative sau transformatoarele. Este posibil să nu puteți utiliza funcțiile interactive.

## Utilizarea creioanelor interactive

Înainte de utilizarea creioanelor interactive, configurați sistemul și calibrați creioanele. Pentru instrucțiuni, consultați *Ghidul de instalare* al proiecteurului.



Trebuie să recalibrați sistemul dacă observați orice discrepanță de poziționare după ce realizați oricare din următoarele acțiuni:

- Efectuarea funcției Corectare geometrică
- după ce reglați dimensiunile imaginii
- după ce utilizați funcția Mutare imagine
- după ce schimbați poziția proiecteurului

Proiectorul dvs. este livrat împreună cu un creion albastru și un creion portocaliu, aceste culori fiind prezente pe capătul celor două creioane. Puteți utiliza oricare dintre creioane sau ambele creioane în același timp.

Asigurați-vă că ați introdus bateriile în creioane.

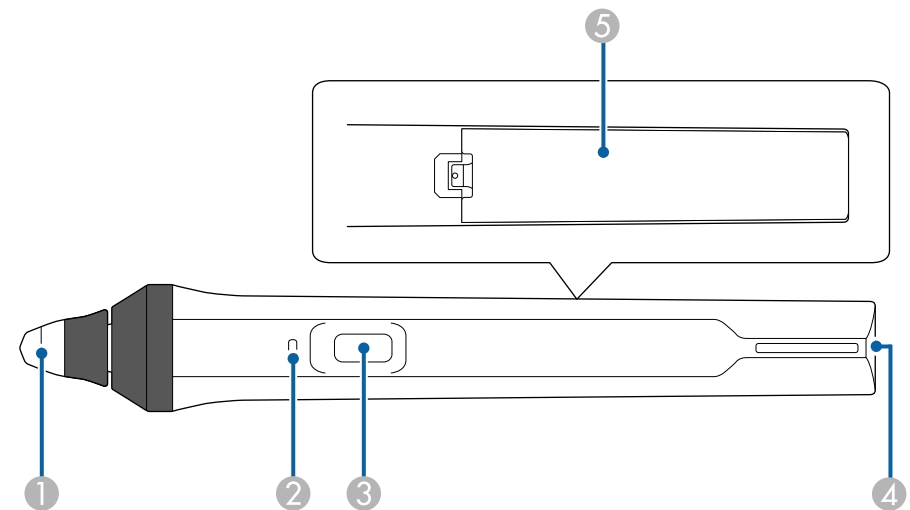

- 1 Vârf creion
- 2 Indicator baterie
- 3 Buton
- 4 Punct de fixare a curelei
- 5 Capacul compartimentului pentru baterii

Țineți creionul pentru a-l activa.

După ce terminați de utilizat creionul, îndepărtați-l de ecranul pe care se realizează proiecția.

## Atenție

- Nu utilizați creioanele interactive cu mâinile ude sau în locații unde s-ar putea umezi. Creioanele interactive nu sunt impermeabile.
- Feriți proiectorul și ecranul de proiecție de acțiunea directă a soarelui, deoarece este posibil ca funcțiile interactive să nu poată fi folosite corect.



- Creioanele se opresc automat după 15 secunde atunci când le așezați. Țineți creionul pentru a-l reactiva.
- Pentru performanțe optime, țineți creionul perpendicular pe tablă, după cum se arată mai jos. Nu acoperiți banda de culoare neagră din apropierea vârfului creionului.

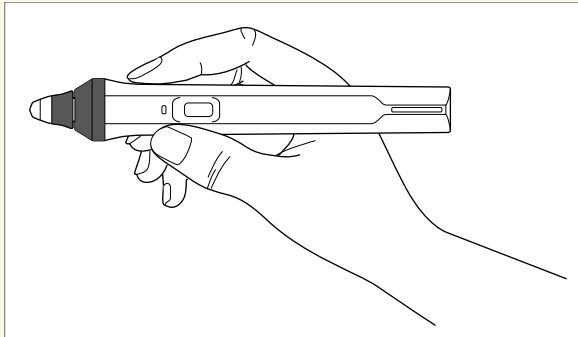

Puteți realiza următoarele cu ajutorul creionului:

- Puteți scrie sau desena pe suprafața de proiecție, în modurile Tablă albă și Adnotare.

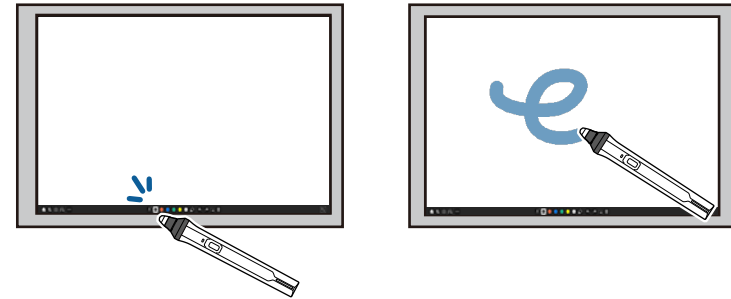

- Pentru a selecta un element proiectat, precum o pictogramă, atingeți suprafața de proiecție cu vârful creionului.
- Pentru a desena pe ecranul proiectat, atingeți suprafața de proiecție cu creionul și trageți creionul în direcțiile dorite.
- Pentru a deplasa cursorul proiectat, treceți cu creionul peste suprafața de proiecție, fără a o atinge.
- Pentru a comuta modul de operare a creionului la alte funcții selectate în meniul **Interactiv** al proiecteurului, apăsați pe butonul de pe partea laterală.

☛ **Interactiv > Acțiune buton Creion**

- Puteți utiliza creionul ca mouse în modul Interactiv cu PC.



- Pentru a face clic stânga, atingeți suprafața de proiecție cu vârful creionului.
- Pentru a face dublu clic, atingeți de două ori tabla cu vârful creionului.
- Pentru a face clic dreapta, apăsați butonul din partea laterală.
- Pentru a face clic și a trage un element, atingeți elementul respectiv cu creionul și apoi trageți-l în poziția dorită.
- Pentru a deplasa cursorul, treceți cu creionul peste tablă, fără a o atinge.



- Dacă nu doriți să folosiți funcția de trecere cu creionul fără atingerea suprafeței de proiecție, o puteți dezactiva folosind setarea **Trecere cu creionul** a meniului **Creion/Tactil** al proiecteurului.
- Pentru a face o apăsare îndelungată a creionului să se comporte ca și clic dreapta, setați opțiunea **Mod urmărire creion** la **Mod mouse** și setați opțiunea **Menține apăsat** la **Clic dreapta** în meniul **Creion/Tactil** al proiecteurului.
  - ☛ **Creion/Tactil > Interactivitate PC > Mod urmărire creion**
  - ☛ **Creion/Tactil > Interactivitate PC > Menține apăsat**

## » Linkuri corelate

- "Obținerea celei mai recente versiuni a documentelor" [p.10](#)

## Realizarea operațiilor tactile interactive folosind degetul

Puteți utiliza degetul pentru a interacționa cu ecranul proiectat, ca și când ați utiliza un creion interactiv. Puteți să utilizați creionul sau degetul, sau puteți utiliza și creionul și degetul în același timp.

Proiectorul recunoaște până la șase atingeri concomitente în modul Interactiv cu PC. Atunci când realizați operații tactile cu degetul, puteți să utilizați două degete în modurile Adnotare și Tablă albă.

Parcurgeți pașii de mai jos înainte de a utiliza degetul pentru a realiza operații tactile:

- instalați unitatea tactilă;
- calibrați sistemul manual pentru creion;
- efectuați procedura de ajustare a unghiului pentru unitatea tactilă;
- calibrați sistemul pentru operații tactile.

Pentru detalii cu privire la aceste operațiuni, consultați *Ghid de instalare* al proiecteurului.

Atunci când porniți proiectorul și indicatorul luminos se aprinde în albastru, unitatea tactilă pornește și este pregătită pentru operațiuni tactile realizate cu degetul.

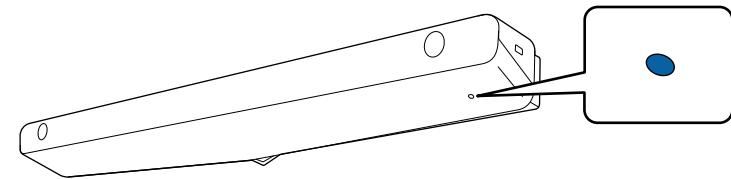



- Dacă unitatea tactilă nu poate fi pornită, verificați cele de mai jos.
  - Proiectorul funcționează normal.
  - Când opțiunea **Instalare verticală** este setată la **Da**, asigurați-vă că opțiunea **Proiecție** este setată la **Față** sau **Față/Inversat** în meniul **Instalare**.
  - Când opțiunea **Instalare verticală** este setată la **Nu**, asigurați-vă că opțiunea **Proiecție** este setată la **Față/Inversat** sau **Spate/Inversat** în meniul **Instalare**.
  - Setarea **Alimentare** este setată la **Pornit** în meniul **Unitate tactilă**.  
☛ **Creion/Tactil > Unitate tactilă > Alimentare**
  - Unitatea tactilă este conectată la portul TCH al proiecteurului cu un cablu de conectare special pentru unitatea tactilă.
- Este posibil să apară discrepanțe în funcție de unghiul sau de direcția în care țineți degetul.
- Este posibil ca operațiile tactile realizate cu degetul să nu funcționeze dacă aveți unghii mari sau artificiale sau dacă aveți degetele bandajate.
- Este posibil ca operațiile tactile să nu fie recunoscute corect dacă degetele sau creioanele dvs. sunt prea apropiate sau dacă sunt încrucișate.
- Dacă îmbrăcăminte dvs. sau o altă parte a corpului se apropie de ecran sau atinge ecranul, este posibil ca operațiile tactile să nu funcționeze corect.
- Dacă atingeți ecranul cu mâna liberă în timpul operațiilor tactile, este posibil ca operațiile tactile să nu funcționeze corect.

Puteți să realizați următoarele operații tactile folosind degetul:

- puteți scrie sau desena pe suprafața de proiecție, în modurile **Adnotare** și **Tablă albă**.

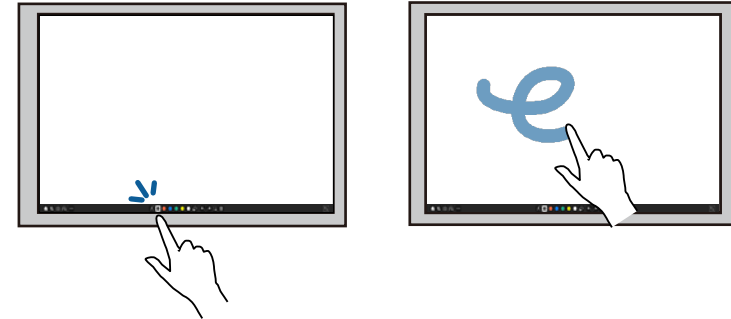

- Pentru a selecta un element proiectat, precum o pictogramă, atingeți suprafața de proiecție cu degetul.
- Pentru a desena pe ecranul proiectat pentru prima dată după pornirea proiecteurului, alegeți un creion din bara de instrumente și atingeți suprafața de proiecție cu degetul. Dacă nu efectuați această acțiune, atingerea ecranului cu degetul va determina selectarea unei radiere prima dată când folosiți operațiile tactile.
- pentru a mări sau a micșora, atingeți un element folosind două degete, după care fie îndepărtați degetele (pentru a mări), fie le apropiați (pentru a micșora);
- pentru a roti imaginea, atingeți imaginea cu două degete și apoi rotiți mâna;

- puteți utiliza degetul ca mouse în modul Interactiv cu PC.



- Pentru a face clic stânga, atingeți suprafața de proiecție cu degetul.
- Pentru a face dublu clic, atingeți de două ori tabla cu degetul.
- Pentru a face clic dreapta, apăsați pe placă cu degetul timp de aproximativ 3 secunde (Windows).
- Pentru a face clic și trage, apăsați pe elementul de pe suprafața de proiecție și trageți-l cu degetul.



- Dacă dispozitivul dvs. acceptă aceste funcții, puteți să realizați și următoarele:
  - pentru a mări sau a micșora, atingeți un element folosind două degete, după care fie îndepărtați degetele (pentru a mări), fie le apropiați (pentru a micșora);
  - pentru a roti imaginea, atingeți imaginea cu două degete și apoi rotiți mâna;
  - pentru a derula în sus sau în jos în cadrul paginii, ori pentru a vă deplasa înainte sau înapoi în cadrul unei ferestre de browser, folosiți gesturi precum glisarea rapidă.
- Puteți să utilizați un singur instrument folosind un singur deget la un moment dat.

## » Linkuri corelate

- "Instrucțiuni privind siguranța la realizarea operațiilor tactile interactive" [p.103](#)
- "Obținerea celei mai recente versiuni a documentelor" [p.10](#)

## Instrucțiuni privind siguranța la realizarea operațiilor tactile interactive

Operațiunile tactile realizate cu degetul sunt activate prin instalarea unității tactile cu laser de mare putere încorporat.

Laserul este emis de la porturile de difuzare laser, aflate în partea inferioară a unității tactile:

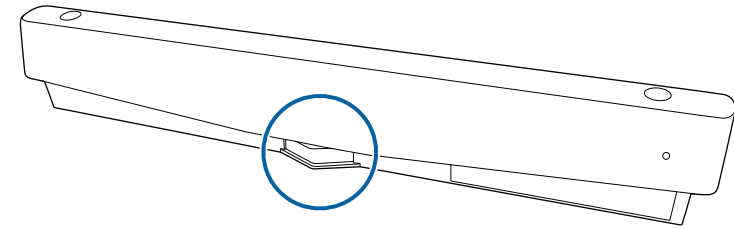

Rețineți următoarele aspecte importante la realizarea operațiilor tactile.

### Avertisment

- Copiii care realizează operații tactile cu ajutorul degetelor trebuie să fie întotdeauna însoțiți de către un adult.
- Nu deschideți niciodată camerele de pe proiector sau unitatea tactilă. Nu încercați niciodată să dezamblați sau să modificați proiectorul sau unitatea tactilă. Tensiunile electrice din interiorul proiectorului pot provoca răniri grave.
- Nu permiteți luminii laser emise de la unitatea tactilă să treacă prin sau să fie reflectată de către orice obiect cu caracteristici optice speciale, precum o lupă sau o oglindă. Utilizarea continuă a unității tactile poate să ducă la producerea unui incendiu, unor accidente sau chiar la vătămări personale.
- În cazul în care apar probleme la proiector sau unitatea tactilă, deconectați proiectorul de la priză și încredințați toate procedurile de reparare personalului calificat. Continuarea utilizării unității tactile poate să ducă la producerea unui incendiu, unor accidente sau la vătămarea ochilor.
- Nu priviți lumina laser printr-un dispozitiv cu caracteristici optice speciale (de exemplu, o lupă sau un microscop) atunci când vă aflați la o distanță mai mică de 70 mm față de porturile de difuzare a luminii laser ale unității tactile. Acest lucru poate dăuna vederii.

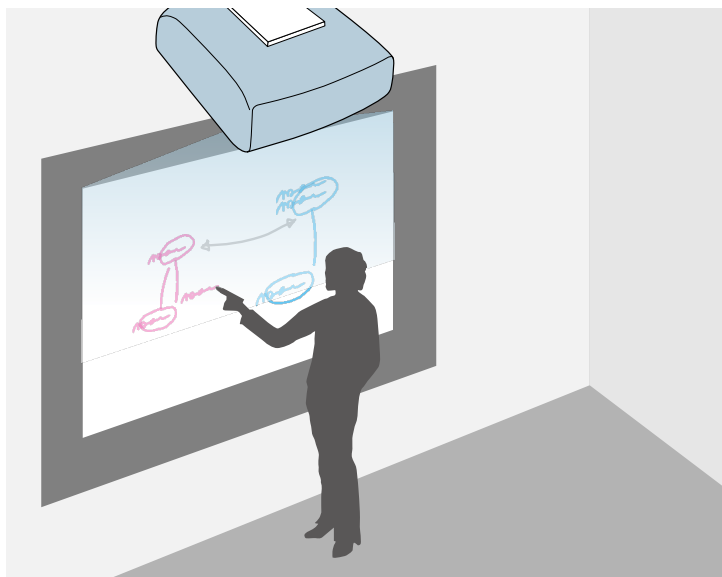

Puteți să utilizați proiectorul pentru a proiecta imaginea unei table albe pe o suprafață simplă. Apoi, veți putea utiliza creioanele interactive sau degetul pentru a desena litere și forme pe imagine, ca și când aceasta ar fi o tablă albă. Această funcție este utilă în cazul locațiilor în care nu există o tablă albă.



În modul Tablă albă, puteți să utilizați concomitent ambele creioane sau ambele creioane și degetul.

## » Linkuri corelate

- "Instrucțiuni pentru lucrul în siguranță pentru Modul tablă albă" [p.104](#)
- "Pornirea Modulului tablă albă" [p.104](#)

## Instrucțiuni pentru lucrul în siguranță pentru Modul tablă albă

Rețineți două aspecte importante la utilizarea acestei funcții.

- La oprirea proiectorului, toate datele de desen sunt șterse.
- Utilizatorii sunt responsabili pentru gestionarea acestor date. Epson nu își asumă nicio responsabilitate pentru daunele directe sau indirecte cauzate prin pierderea sau deteriorarea proiectorului ori prin divulgarea, ca urmare a utilizării acestui proiector, a datelor utilizatorilor sau a datelor destinate terților. Trebuie să înțelegeți aceste aspecte înainte de a utiliza proiectorul.

## Pornirea Modulului tablă albă

Puteți să desenați pe ecranul de tip tablă albă prin utilizarea barei de instrumente a modului tablă albă.

- 1** Porniți proiectorul.
- 2** Apăsați pe butonul [Home].

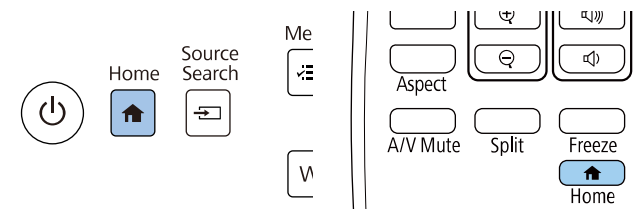



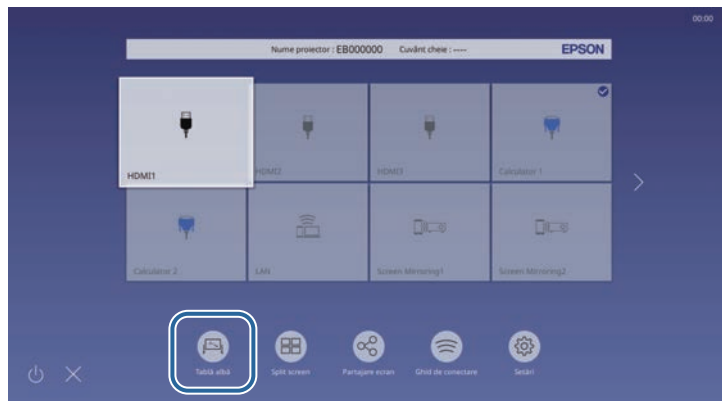

## 3 Selectați **Tablă albă**.

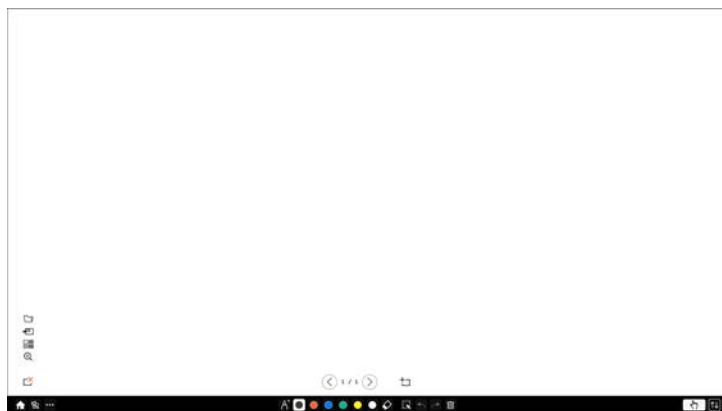

Puteți vedea ecranul și bara de instrumente pentru tabla albă.



- Puteți deplasa bara de instrumente în partea dreaptă, stângă, sus, jos a ecranului glisând-o.
- De asemenea, puteți porni Modul Tablă albă făcând clic pe  de pe bara de instrumente.
- Toate desenele pe care le efectuați în modul Tablă albă sunt păstrate dacă veți comuta la modul Adnotare sau la alte surse de imagini.

## 4 Selectați instrumentul de desen pe care doriți să-l utilizați din bara de instrumente afișată în partea de jos a ecranului și desenați pe ecran proiectat utilizând creioanele interactive sau degetul.

### » Linkuri corelate











- "Bara de instrumente a modului tablă albă" [p.105](#)
- "Importarea imaginilor în Mod tablă albă" [p.108](#)
- "Tipuri de fișiere care pot fi deschise în modul tablă albă" [p.109](#)











### Bara de instrumente a modului tablă albă



Bara de instrumente a modului tablă albă vă permite să desenați și să scrieți pe ecranul proiectat. Bara de instrumente a modului tablă albă este prezentată în ilustrația următoare.



- De asemenea, puteți să utilizați mini-caseta de instrumente, apăsând pe butonul de pe partea laterală a creionului oriunde în zona de desenare. Puteți comuta tipul de creion sau radieră de pe mini-caseta de instrumente.
- Când efectuați operații tactile cu degetul, nu puteți afișa mini cutia de instrumente.

 <b>Home</b>	Afișează ecranul principal.
 <b>A/V Mute</b>	Oprește semnalul audio și video. Atingeți butonul din nou pentru a reactiva semnalul audio și video.
 <b>Alte instrumente</b>	Afișează instrumente suplimentare. <ul style="list-style-type: none"> <li data-bbox="472 539 1057 671">  <b>Poștă:</b> Trimite ecranul proiectat prin e-mail. Configurați mai întâi setările pentru <b>Poștă</b> din meniul <b>Interactiv</b> al proiectorului.                 </li> <li data-bbox="472 671 1057 804">  <b>Salvare:</b> Salvează ecranul afișat. Configurați mai întâi setările pentru <b>Salvare</b> din meniul <b>Interactiv</b> al proiectorului.                 </li> <li data-bbox="472 804 1057 936">  <b>Imprimare:</b> Imprimă ecranul proiectat. Configurați mai întâi setările pentru <b>Imprimare</b> din meniul <b>Interactiv</b> al proiectorului.                 </li> <li data-bbox="472 936 1057 1069">  <b>Temporizator:</b> Cronometrează în sens ascendent sau descendent.                 </li> <li data-bbox="472 1069 1057 1201">  <b>Partajare ecran:</b> Partajează ecranul curent cu ajutorul software-ului Epson iProjection.                 </li> <li data-bbox="472 1201 1057 1334">  <b>Listă particip.:</b> Afișează ecranul selectat de utilizator pentru a putea proiecta de la dispozitive conectate la proiector prin rețea.                 </li> <li data-bbox="472 1334 1057 1466">  <b>Ajutor:</b> Afișează ecranul de ajutor pentru funcțiile barei de instrumente. Selectați <b>Închidere</b> pentru a închide ecranul de ajutor.                 </li> <li data-bbox="472 1466 1057 1530"> <b>Elimină tot conținutul trasat:</b> șterge toate desenele și imaginile actuale și readuce modul Tablă albă la starea implicită.                 </li> </ul>

 <b>Creion</b>	Afișează tipul de creion, grosimea sau forma disponibile.
 <b>Culoare</b>	Comută culoarea pentru desene.
 <b>Radieră</b>	Comută la radieră. Selectați dimensiunea radierii.
 <b>Select</b>	Selectează conținutul desenat sau o imagine inserată pentru a putea efectua operațiuni precum mișcarea articolului sau ajustarea dimensiunii. <ul style="list-style-type: none"> <li data-bbox="1512 703 2089 884">                     • Selectați pictograma  din partea din dreapta jos a obiectului sau imaginii selectate pentru a efectua operațiuni. Pentru a lipi obiectul sau imaginea copiată, selectați ecranul, selectați pictograma  și selectați <b>Lipire</b>.                 </li> <li data-bbox="1512 884 2089 948">                     • Trageți de marginea zonei pentru a mări sau micșora obiectul sau imaginea.                 </li> <li data-bbox="1512 948 2089 1027">                     • Trageți elementul  din partea de sus a zonei pentru a roti obiectul sau imaginea selectată.                 </li> </ul>
 <b>Anulare</b>	Anulează operația anterioară.
 <b>Refacere</b>	Revocă operațiunea de anulare și restabilește starea anterioară.
 <b>Golire ecran</b>	Șterge toate desenele de pe o pagină afișată.

 <p><b>Dezactivare Tactil/Activare Tactil</b></p>	Dezactivează temporar operațiunile tactile pentru a împiedica operațiunile accidentale. De asemenea, activează operațiunile tactile pe care le-ați dezactivat.
 <p><b>Minimizare</b></p>	Ascunde bara de instrumente.















- Puteți afișa următorul număr și următoarea dimensiune de imagini pe ecranul de tip Tablă albă.
- Până la 1920 × 1080 × 2 pixeli pentru o pagină
- Până la 20 de pagini
- Obiectele desenate sunt afișate în partea din față a imaginii importate.
- Dacă obiectele sau imaginile sunt mutate în afara ecranului de proiecție, este posibil să nu le mai puteți selecta.

## Butoane suplimentare pentru utilizarea în Mod tablă albă

Butoanele din Mod Tablă albă vă permit să utilizați funcțiile Modulului Tablă albă.



1	 <p><b>Deschidere</b></p> Deschide un fișier, citește datele și le înregistrează într-o pagină nouă.
2	 <p><b>Adăugare imagine</b></p> Importă un fișier imagine în pagina curentă.
3	 <p><b>Fundal</b></p> Selectează un șablon de fundal. Selectați  pentru a adăuga șabloane de utilizator.
4	 <p><b>Zoom</b></p> Mărește sau micșorează imaginea proiectată. <ul style="list-style-type: none"> <li>•  : Micșorează imaginea.</li> <li>•  : Mărește imaginea.</li> <li>•  : Revine la dimensiunea originală.</li> <li>•  : Mărește zona selectată.</li> </ul>
5	 <p><b>Ștergere pagină</b></p> Șterge pagină curentă.
6	 <p><b>Pag. anterioară</b></p> Afișează pagina anterioară.
7	 <p><b>Pagina următoare</b></p> Afișează pagina următoare.

**8**  **Pagină nouă**  
 Adaugă o pagină nouă după pagina afișată curent. Puteți adăuga până la 20 de pagini.

### ► Linkuri corelate

- "Ecran principal" [p.50](#)
- "Oprirea temporară a imaginii și sunetului" [p.146](#)
- "Trimiterea conținutului desenat prin e-mail" [p.114](#)
- "Salvarea conținutului desenat" [p.116](#)
- "Imprimarea conținutului desenat" [p.118](#)
- "Selectarea afișajului unui dispozitiv de rețea" [p.125](#)

## Importarea imaginilor în Mod tablă albă

Puteți importa imagini în pagina curentă în Modul Tablă albă. Puteți importa fișiere de la un dispozitiv de stocare USB sau un director de rețea sau puteți scana o imagine de la un scanner de rețea și să o importați.

- Pentru a importa imagini de la un dispozitiv de stocare USB sau un director de rețea, configurați mai întâi setările de **Salvare** din meniul **Interactiv** al proiecteurului.
- Pentru a scana un document, asigurați-vă că ați conectat o imprimantă compatibilă cu capacitate de scanare la proiector și configurați mai întâi setările pentru **Imprimare** din meniul **Interactiv** al proiecteurului.



- Sunt acceptate imprimante cu comenzi ESC/P-R.
- Anumite produse, cum sunt scanerele independente, nu pot utiliza această funcție. Pentru o listă a produselor acceptate, contactați Epson pentru asistență.
- Nu puteți scana documente când imprimanta se află într-o stare în care nu poate imprima, cum ar fi atunci când cerneala s-a terminat.

Atunci când scanați date prin utilizarea produsului dvs., nu veți putea să utilizați următoarele funcții de scanare, chiar dacă acestea sunt disponibile:

- Utilizarea butonului de scanare al produsului.
- Scanarea parțială a documentului.

- Scanarea originalelor prin utilizarea alimentatorului automat de documente (ADF).

- 1** Dacă scanați un document, încărcați originalul în produs.
- 2** Selectați pictograma  din partea stângă inferioară a tablei albe. Veți vedea ecranul **Adăgare imagine**.
- 3** Selectați următoarele setări de salvare în ecranul Scanare.
  - De la un dispozitiv de stocare USB sau un director de rețea

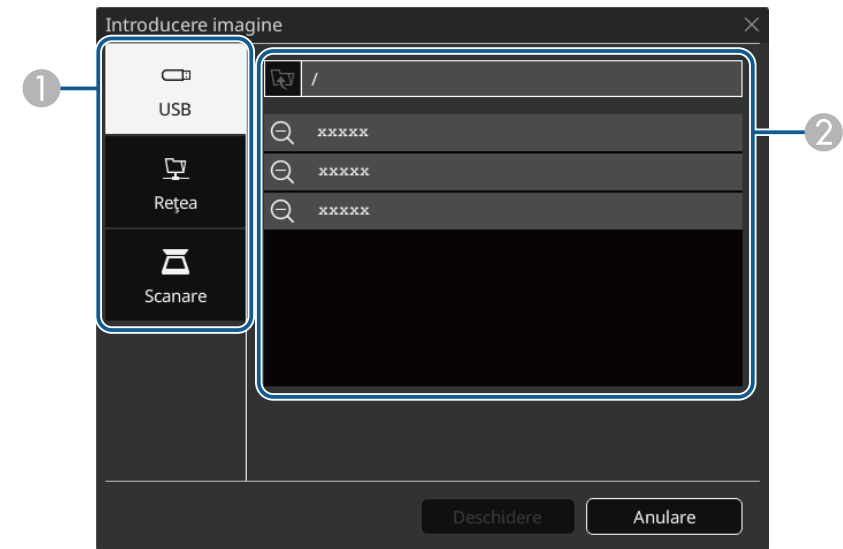

- De la un scanner

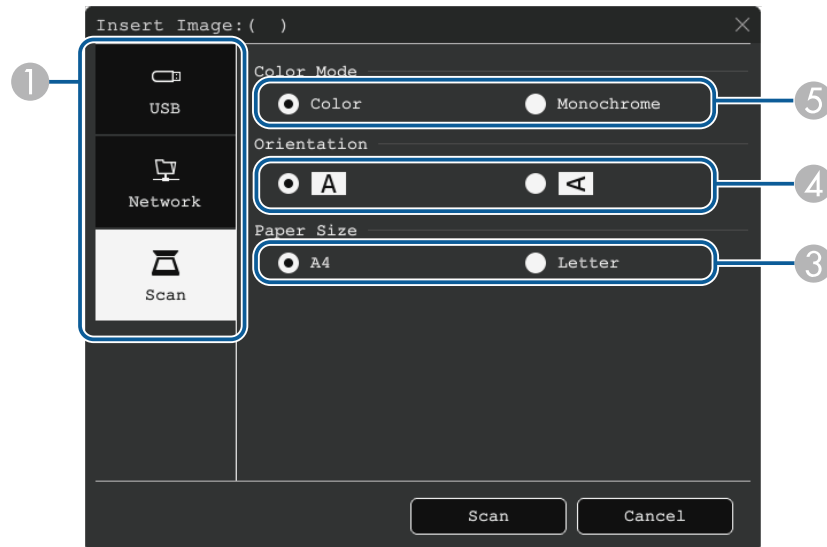



- 1 Selectați locația imaginii pe care doriți să o importați.
- 2 Selectați fișierul pe care doriți să-l importați.
- 3 Selectați formatul pentru hârtie.
- 4 Selectați orientarea pentru documentul scanat.
- 5 Selectați **Culoare** sau **Monocrom**.

## 4 Selectați **Deschidere** sau **Scanare**.

După importare sau scanare, imaginea este proiectată ca o pagină curentă în modul Tablă albă.

### Tipuri de fișiere care pot fi deschise în modul tablă albă

Următoarele tipuri de fișiere pot fi deschise într-o pagină în modul Tablă albă. Imaginile mai mari decât pagina sunt reduse pentru a se încadra în pagină.

Când selectați  sau  pictograma din partea stângă jos a tablei, puteți selecta doar .jpg sau .png.

Tip	Tip fișier (extensie)	Note
Imagine	.jpg	Următoarele formate de fișiere nu pot fi citite. <ul style="list-style-type: none"> <li>• Imaginile cu o rezoluție mai mare de 2048 x 2048</li> <li>• Fișierele cu extensia ".jpeg"</li> <li>• Formatele cu model de culoare CMYK</li> <li>• Formatele progresive</li> </ul>
	.png	Nu se pot citi imagini cu rezoluție mai mare de 2048 x 2048.
PDF	.pdf	Puteți deschide fișiere PDF versiunea 1.7 sau o versiune anterioară. Specificați numărul de pagini pentru a deschide fișierul PDF. Dacă fișierul este protejat prin parolă, introduceți parola.
EWF2	.ewf2	Specificați numărul de pagini pentru a deschide fișierul EWF2 (Epson Whiteboard Format). Dacă fișierul este protejat prin parolă, introduceți parola.



Puteți vedea bara de instrumente pe imaginea proiectată, de exemplu:

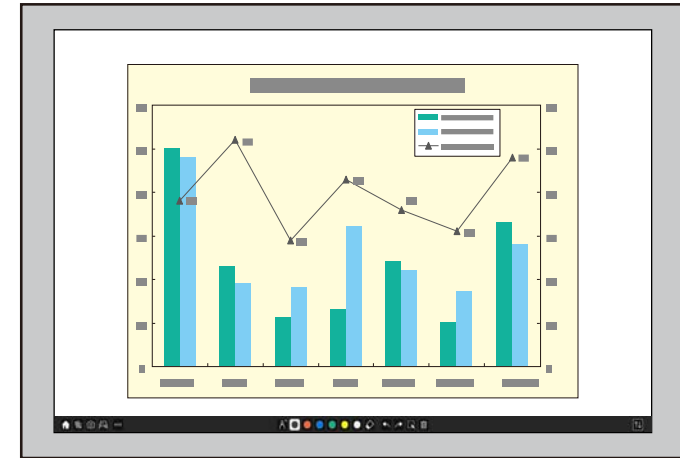

Modul Adnotare vă permite să proiectați imagini de la un computer, de la o tabletă, de la un dispozitiv video sau de la o altă sursă, precum și să adăugați note la conținutul proiectat, utilizând creioanele interactive sau degetul. Puteți să utilizați ambele creioane în același timp. De asemenea, puteți să utilizați creioanele și degetul în același timp.

## » Linkuri corelate

- "Pornirea modului Adnotare" [p.110](#)



- Puteți deplasa bara de instrumente în partea dreaptă, stângă, sus, jos a ecranului glisând-o.
- Puteți comuta la ecranul tablă albă făcând clic  de pe bara de instrumente. Pentru a mări tabla albă pe tot ecranul, trageți bara din centru spre marginea ecranului.

- 2** Selectați instrumentul de desen pe care doriți să-l utilizați din bara de instrumente afișată în partea de jos a ecranului și desenați pe ecran proiectat utilizând creioanele interactive sau degetul.

## Pornirea modului Adnotare

Pentru a desena pe ecranul proiectat prin utilizarea modului Adnotare, trebuie să afișați bara de instrumente a modului Adnotare.

Înainte să începeți, asigurați-vă că setarea **Funcția de trasare** este stabilită la **Pornit** în meniul **Interactiv** al proiecteurului pentru a activa modul de adnotare.

- 1** Proiectarea unei imagini de la un dispozitiv conectat.

## » Linkuri corelate



- "Bara de instrumente a modului Adnotare" [p.111](#)





## Bara de instrumente a modului Adnotare











Bara de instrumente a modului Adnotare vă permite să desenați și să scrieți pe ecranul proiectat. Aspectul barei de instrumente diferă în funcție de modul de proiectare și dacă proiectați o imagine partajată.













- De asemenea, puteți să utilizați mini-caseta de instrumente, apăsând pe butonul de pe partea laterală a creionului oriunde în zona de desenare. Puteți comuta tipul de creion sau radieră de pe mini-caseta de instrumente.
- Când efectuați operații tactile cu degetul, nu puteți afișa mini cutia de instrumente.



 <b>Home</b>	Afișează ecranul principal.
 <b>A/V Mute</b>	Oprește semnalul audio și video. Atingeți butonul din nou pentru a reactiva semnalul audio și video.
 <b>Zoom</b>	(Nu este disponibil când ecranul este divizat în jumătăți sau sferturi) Mărește sau micșorează imaginea proiectată.

 <b>Capturare</b>	Capturează ecranul curent și îl copiază pe Tabla albă. <ul style="list-style-type: none"> <li>• <b>Ecran complet</b> capturează imaginea integrală de pe ecran.</li> <li>• <b>Selectare zonă</b> vă permite să selectați o porțiune a unei imagini pentru capturare.</li> </ul> <p>Dacă doriți să capturați imaginea Screen Mirroring, mai întâi setați <b>Capturare</b> la <b>Activat</b> în meniul <b>Rețea</b> al proiecteurului.</p> <p><b>Rețea &gt; Setări rețea &gt; Proiecție rețea &gt; Screen Mirroring &gt; Capturare</b></p>
 <b>Tablă albă</b>	(Nu este disponibil când ecranul este divizat în jumătăți sau sferturi) Afișează ecranul tablă albă.
 <b>Split Screen</b>	(Disponibil numai când ecranul este divizat în jumătăți sau sferturi) Selectați următoarele setări de ecran divizat.
 <b>Mutare imagine</b>	(Disponibil numai când opțiunea <b>Tip ecran</b> este setată la <b>16:6</b> ) Specifică poziția orizontală a imaginii pe ecranul ultra-lat.

 <p><b>Alte instrumente</b></p>	<p>Afișează instrumente suplimentare.</p> <ul style="list-style-type: none"> <li>  <b>Poștă:</b> Trimite ecranul proiectat prin e-mail. Configurați mai întâi setările pentru <b>Poștă</b> din meniul <b>Interactiv</b> al proiectorului.                 </li> <li>  <b>Salvare:</b> Salvează ecranul afișat. Configurați mai întâi setările pentru <b>Salvare</b> din meniul <b>Interactiv</b> al proiectorului.                 </li> <li>  <b>Imprimare:</b> Imprimă ecranul proiectat. Configurați mai întâi setările pentru <b>Imprimare</b> din meniul <b>Interactiv</b> al proiectorului.                 </li> <li>  <b>Temporizator:</b> Cronometrează în sens ascendent sau descendent.                 </li> <li>  <b>Volum:</b> Ajustează volumul sunetului de la sistemul de difuzoare al proiectorului.                 </li> <li>  <b>Partajare ecran:</b> Partajează ecranul curent cu ajutorul software-ului Epson iProjection.                 </li> <li>  <b>Listă particip.:</b> Afișează ecranul selectat de utilizator pentru a putea proiecta de la dispozitive conectate la proiector prin rețea.                 </li> <li>  <b>Ajutor:</b> Afișează ecranul de ajutor pentru funcțiile barei de instrumente. Selectați <b>Închidere</b> pentru a închide ecranul de ajutor.                 </li> <li> <b>Elimină tot conținutul trasat:</b> șterge toate desenele și imaginile actuale și readuce modul adnotare la starea implicită.                 </li> </ul>
 <p><b>Creion</b></p>	<p>Afișează tipul de creion, grosimea sau forma disponibile.</p>

 <p><b>Culoare</b></p>	<p>Comută culoarea pentru desene.</p>
 <p><b>Radieră</b></p>	<p>Comută la radieră. Selectați dimensiunea radierii.</p>
 <p><b>Select</b></p>	<p>Selectează conținutul desenat sau o imagine inserată pentru a putea efectua operațiuni precum mișcarea articolului sau ajustarea dimensiunii.</p> <ul style="list-style-type: none"> <li>                     Selectați pictograma  din partea din dreapta jos a obiectului sau imaginii selectate pentru a efectua operațiuni. Pentru a lipi obiectul sau imaginea copiată, selectați ecranul, selectați pictograma  și selectați <b>Lipire</b>.                 </li> <li>                     Trageți de marginea zonei pentru a mări sau micșora obiectul sau imaginea.                 </li> <li>                     Trageți elementul  din partea de sus a zonei pentru a roti obiectul sau imaginea selectată.                 </li> </ul>
 <p><b>Anulare</b></p>	<p>Anulează operația anterioară.</p>
 <p><b>Refacere</b></p>	<p>Revocă operațiunea de anulare și restabilește starea anterioară.</p>
 <p><b>Golire ecran</b></p>	<p>Șterge toate desenele de pe o pagină afișată.</p>
 <p><b>Dezactivare Tactil/Activare Tactil</b></p>	<p>Dezactivează temporar operațiunile tactile pentru a împiedica operațiunile accidentale. De asemenea, activează operațiunile tactile pe care le-ați dezactivat.</p>



 <b>Oprire Partajare</b>	(Disponibil numai la proiectarea unei imagini partajate) Încetează partajarea ecranului.
 <b>Interactivitate PC</b>	(Nu este disponibil la proiectarea unei imagini partajate) Comută la modul Interactiv cu calc. Comutați setarea <b>Interactivitate PC</b> la <b>Pornit</b> pentru a controla computerul utilizând creionul interactiv sau degetul.
 <b>Minimizare</b>	Ascunde bara de instrumente.



- Obiectele desenate sunt afișate în partea din față a imaginii proiectate.
- Dacă obiectele sau imaginile sunt mutate în afara ecranului de proiecție, este posibil să nu le mai puteți selecta.

## » Linkuri corelate

- "Ecranele tablei albe (modul Tablă albă)" [p.104](#)
- "Controlarea funcțiilor calculatorului dintr-un ecran proiectat (modul Interactiv cu calc.)" [p.120](#)
- "Ecran principal" [p.50](#)
- "Oprirea temporară a imaginii și sunetului" [p.146](#)
- "Efectuarea de zoom în imagini" [p.148](#)
- "Proiectarea simultană a două imagini" [p.131](#)
- "Trimiterea conținutului desenat prin e-mail" [p.114](#)
- "Salvarea conținutului desenat" [p.116](#)
- "Imprimarea conținutului desenat" [p.118](#)
- "Selectarea afișajului unui dispozitiv de rețea" [p.125](#)

Puteți să partajați desenele create prin salvarea sau imprimarea acestora sau prin trimiterea unui mesaj e-mail care să conțină aceste desene.

#### » Linkuri corelate

- "Trimiterea conținutului desenat prin e-mail" [p.114](#)
- "Salvarea conținutului desenat" [p.116](#)
- "Imprimarea conținutului desenat" [p.118](#)

## Trimiterea conținutului desenat prin e-mail

Puteți atașa o imagine a desenelor la un e-mail și să-l trimiteți.

Configurați mai întâi setările pentru **Poștă** din meniul **Interactiv** al proiecteurului. Pentru a putea căuta o adresă e-mail utilizând un serviciu de director, configurați setările **Director** în meniul **Interactiv** al proiecteurului.



- Adresa setată pentru expeditor în meniul **Poștă** al proiecteurului va fi utilizată ca adresă pentru expeditor. Dacă nu ați setat adresa expeditorului, adresa setată pentru destinatar va fi afișată pentru expeditor.
- Nu puteți edita textul din mesajul e-mail.

**1** Selectați pictograma  de pe bara de instrumente.

**2** Selectați pictograma .  
Veți vedea ecranul **Poștă**.

**3** Selectați următoarele setări de salvare în ecranul **Poștă**.

- Pentru Modul tablă albă

The screenshot shows the 'Poștă' settings window with the following fields and options:

- Adresă de e-mail:** A text input field with a lock icon to its right.
- Subiect:** A text input field containing 'xxxxxx'.
- Nume fișier:** A text input field containing 'xxxxxx'.
- Interval:** Two radio button options: 'Tot' and 'Curent'.
- Format fișier:** Four radio button options: 'JPG', 'PNG', 'PDF', and 'EWF2'.
- Criptare:** A checkbox labeled 'Criptare'.

At the bottom of the window are two buttons: 'Trimitere' and 'Anulare'.

- Pentru Modul adnotare



- 1 Introduceți adresa de e-mail pentru destinatar utilizând tastatura afișată. Adresa de e-mail pentru care o setați este memorată până când ștergeți toate desenele sau opriți proiectorul.



Când setați **Nu se permite introd. adreselor** la **Pornit** în meniul **Interactiv** al proiectorului, nu puteți introduce direct adresa de e-mail. Setați **Nu se permite introd. adreselor** la **Oprit**.  
 ☛ **Interactiv** > **Poștă** > **Nu se permite introd. adreselor**

- 2 Introduceți subiectul pentru mesajul e-mail.
- 3 Introduceți numele de fișier pentru atașament.

- 4 Selectați dacă doriți să trimiteți toate paginile tablei albe sau numai imaginea proiectată curent.
- 5 Pentru fișiere PDF sau EWF2, bifați caseta de validare și introduceți o parolă pentru a cripta fișierul.

### Atenție

- Când introduceți o parolă, aceasta este afișată pe ecran.
- Când criptați un fișier, asigurați-vă că nu uitați parola.

- 6 Selectați formatul pentru fișierul atașat (JPG, PDF, PNG sau EWF2).
- 7 Specificați adresa de e-mail a destinatarului utilizând caseta de dialog Adresă de e-mail. Puteți specifica maximum 50 adrese. Puteți seta agenda utilizând serviciul Director din meniul **Interactiv** al proiectorului.

### 4 Selectați **Trimitere**.



- Dacă salvați desene în modul adnotare, imaginea este salvată într-un format jpg.
- Dacă în ecranul proiectat există un volum mare de conținuturi, trimiterea mesajului e-mail poate dura mai mult timp.
- În funcție de setările serverului e-mail de la destinație, este posibil să nu puteți trimite mesajul e-mail. Contactați administratorul rețelei pentru a afla informații despre setările serverului e-mail.

### » Linkuri corelate

- "Crearea unei agende" [p.116](#)
- "Serviciu Director disponibil" [p.116](#)
- "Meniul Interactiv - Meniul Poștă" [p.250](#)
- "Meniul Interactiv - Meniul Director" [p.250](#)

## Crearea unei agende

La trimiterea de e-mailuri cu desenele dvs., puteți selecta adresa de e-mail din agendă. Puteți crea agenda încărcând un fișier text cu maxim 999 de adrese prin ecranul Control web.



Adresele sunt afișate în ordinea în care apar în fișierul text.

**1** Creați fișierul text care conține lista de adrese de adăugat în agendă. Fișierul trebuie să aibă următoarele caracteristici.

- Delimitat prin tabulatori
- Fiecare linie trebuie să conțină o pereche de șiruri separate de un tabulator: <nume> <tab> <adresă\_e-mail>
- Fiecare linie poate conține până la 256 de caractere.
- Numele fișierului cu extensia .txt
- Codul caracterelor trebuie să fie UTF-16 cu BOM

Un exemplu de fișier text:

```
Joe Smith      xxxxxx@xxxx.com
Mary Jones-Smith  xxxxxxx@xxxx.com
John Q. Public  xxxx@xxxxxxx.com
```

- 2** Asigurați-vă că proiectorul este pornit.
- 3** Porniți browserul Web pe un calculator conectat la rețea.
- 4** Selectați **Interactiv** > **Poștă** > **Setări agendă** > **Fișier agendă** și apăsați pe butonul Selectare fișier.
- 5** Selectați fișierul agendă și selectați **Setare**.  
Fișierul agendă este încărcat în proiector.

**6** Pentru a șterge agenda, selectați **Interactiv** > **Poștă** > **Setări agendă** > **Ștergere agendă** și selectați **Trimitere**.

## Serviciu Director disponibil

Sunt acceptate următoarele servere pentru serviciul Director.

Tip server	Server pentru serviciu Director
Sistem de operare	Windows Server 2012 R2 Windows Server 2016
Port	Variabil (implicit este 389)
Autentificare	Anonymous (fără autentificare) Simple Digest-MD5 SMTP
Criptare	Criptare strat SASL (SSL/TLS nu e acceptat)

### Note pentru căutare

- Sunt listate până la 200 de adrese care corespund.
- Puteți căuta adrese utilizând caractere alfanumerice.

## Salvarea conținutului desenat

Puteți salva conținuturile desenate create pe ecranul proiectat într-un fișier.

Configurați mai întâi setările pentru **Salvare** din meniul **Interactiv** al proiectorului.

### **Atenție**

Dacă utilizați un cititor de cartele cu interfață multiplă sau un hub USB, s-ar putea ca operațiile să nu se realizeze corespunzător. Pentru rezultate optime, realizați conexiunea direct la proiector.



Este posibil ca dispozitivele de stocare USB care dispun de funcții de securitate să nu poată fi utilizate.

**1** Selectați pictograma de pe bara de instrumente.

**2** Selectați pictograma .  
Veți vedea ecranul Salvare.

**3** Selectați următoarele setări de salvare în ecranul Salvare.

- Pentru Modul tablă albă

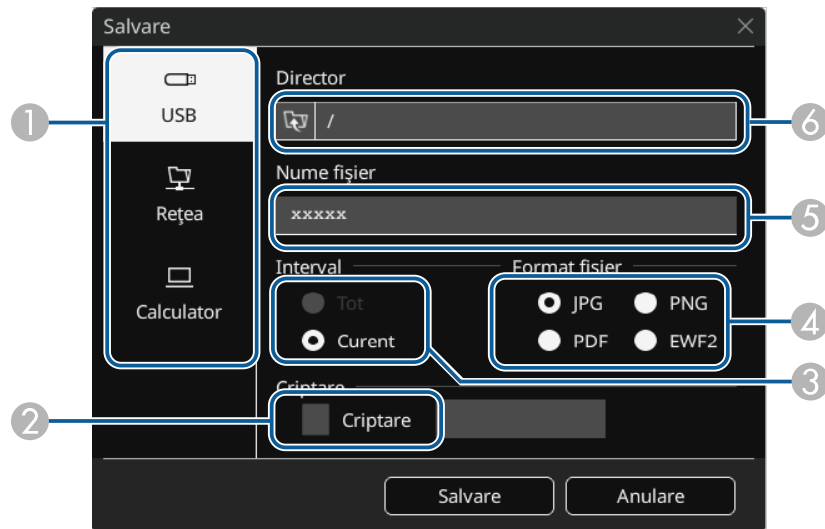

- Pentru Modul adnotare

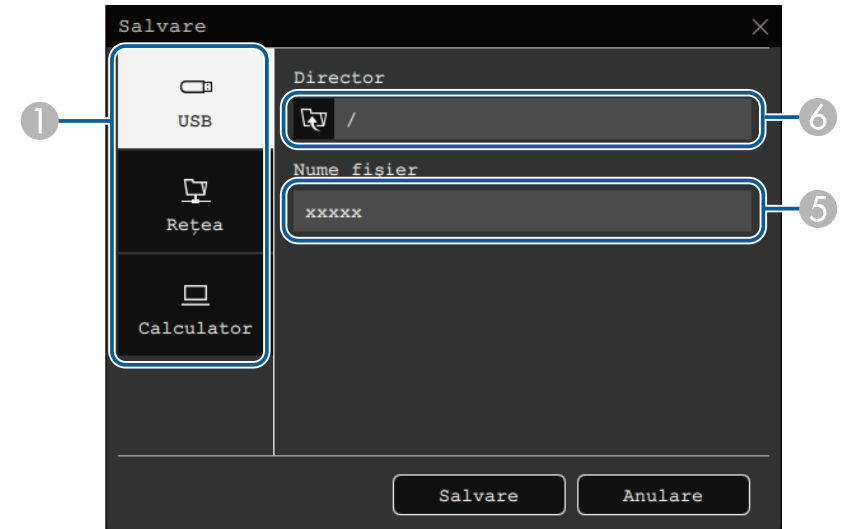

- 1 Selectați destinația în care doriți să salvați fișierul.
  - Selectați **USB** sau **Rețea** pentru a salva într-un dispozitiv de stocare USB conectat sau într-un director din rețea.
  - Selectați **Calculator** pentru a salva temporar fișierul pe proiector și pentru a-l putea copia pe calculator. După copierea fișierului, acesta este șters. Nu puteți salva fișierul pe computer când sursa de intrare este USB Display sau când ați împărțit ecranul în jumătăți sau sferturi.
- 2 Pentru fișiere PDF sau EWF2, bifați caseta de validare și introduceți o parolă pentru a cripta fișierul.

**Atenție**

- Când introduceți o parolă, aceasta este afișată pe ecran.
- Când criptați un fișier, asigurați-vă că nu uitați parola.

- 3 Selectați dacă doriți să salvați toate paginile tablei albe sau numai imaginea proiectată curent.
- 4 Selectați formatul pentru salvare (JPG, PDF, PNG, or EWF2).

- 5 Introduceți numele fișierului.
- 6 Pentru **USB** sau **Rețea**, selectați directorul țintă utilizând caseta de dialog **Deschidere** afișată.

#### 4 Selectați **Salvare** (**Următorul** pentru **Calculator**).



- Dacă salvați desene în modul adnotare, imaginea este salvată într-un format jpg.
- Când este selectat **Calculator** ca destinație de salvare a fișierului, conținutul desenat este salvat temporar pe proiector până când apare caseta de dialog cu instrucțiuni. Urmați instrucțiunile de pe ecran pentru a salva datele pe calculator.

#### » Linkuri corelate

- "Formate de fișiere care pot fi utilizate în modul tablă albă" [p.118](#)
- "Meniul Interactiv - Meniul Salvare" [p.249](#)

### Formate de fișiere care pot fi utilizate în modul tablă albă

Puteți realiza salvarea în următoarele formate de fișiere:

- PNG (Rezoluție: 1920 x 1080)
- JPG (Rezoluție: 1920 x 1080)
- PDF (puteți seta o parolă, dacă este necesar)
- EWF2 (puteți seta o parolă, dacă este necesar)

Atunci când salvați fișierul ca fișier editabil, selectați formatul EWF2. Formatul EWF2 este compatibil cu proiectoarele interactive și Easy Interactive Tools.

## Imprimarea conținutului desenat

Puteți imprima paginile direct de la proiector pe o imprimantă acceptată (USB sau din rețea).

Configurați mai întâi setările pentru **Imprimare** din meniul **Interactiv** al proiectorului.

- 1 Selectați pictograma de pe bara de instrumente.
- 2 Selectați pictograma . Veți vedea ecranul Imprimare.
- 3 Selectați următoarele setări de salvare în ecranul **Imprimare**.
  - Pentru Modul tablă albă

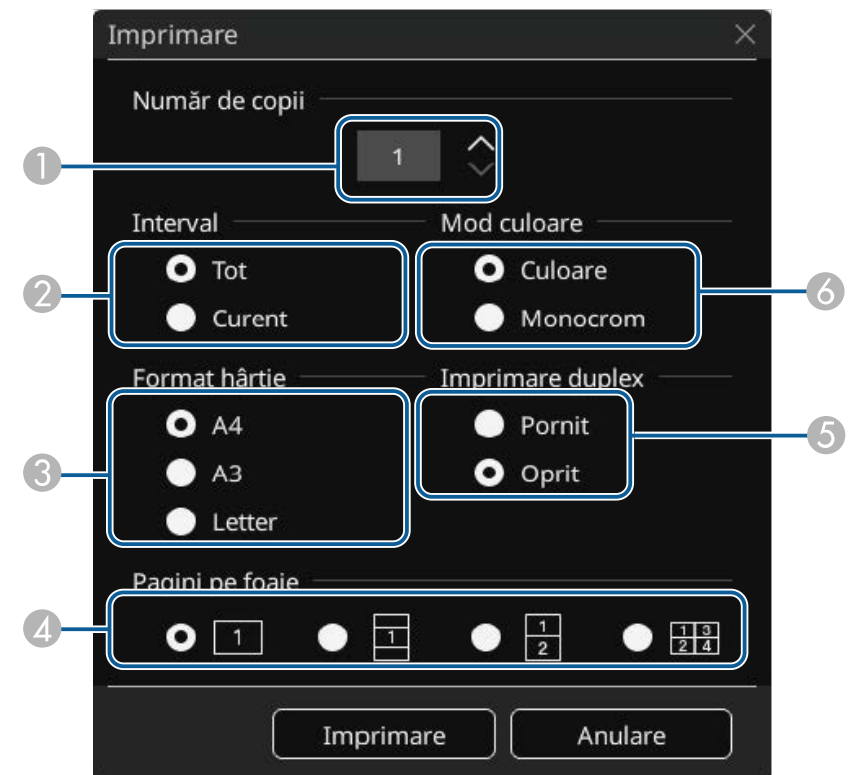

- Pentru Modul adnotare

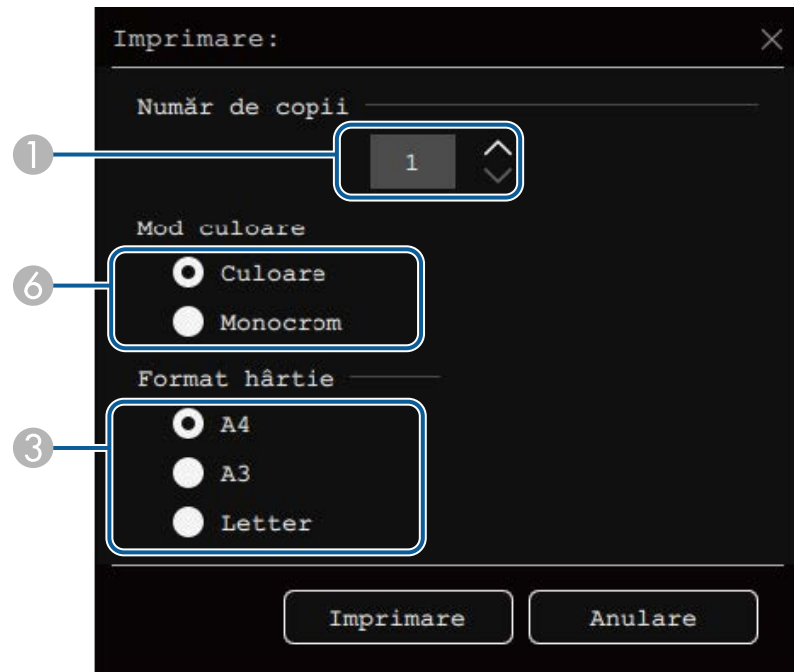

- 1 Setează numărul de copii. Puteți specifica maximum 20 de coli.
- 2 Selectați dacă doriți să imprimați toate paginile tablei albe sau numai imaginea proiectată curent.
- 3 Setăți formatul pentru hârtia pe care se va imprima.
- 4 Setăți număr de pagini ce vor fi imprimate pe fiecare foaie.
- 5 Dacă imprimanta dvs. acceptă imprimarea pe ambele fețe, selectați dacă doriți să realizați o astfel de imprimare.
- 6 Setăți culoarea pentru imprimare.

**4** Selectați **Imprimare**.

#### » Linkuri corelate

- "Comenzi de control disponibile pentru imprimantă în modul tablă albă" p.119
- "Meniul Interactiv - Meniul Imprimare" p.249

#### Comenzi de control disponibile pentru imprimantă în modul tablă albă

Sunt acceptate următoarele comenzi de control disponibile pentru imprimantă\*.

Comenzi de control	Metodă de conectare
ESC/P-R	Prin USB sau printr-o rețea
PCL6	Prin intermediul unei rețele

\* Nu toate imprimantele sunt acceptate. Pentru mai multe detalii privind modelele acceptate, contactați Epson pentru asistență.

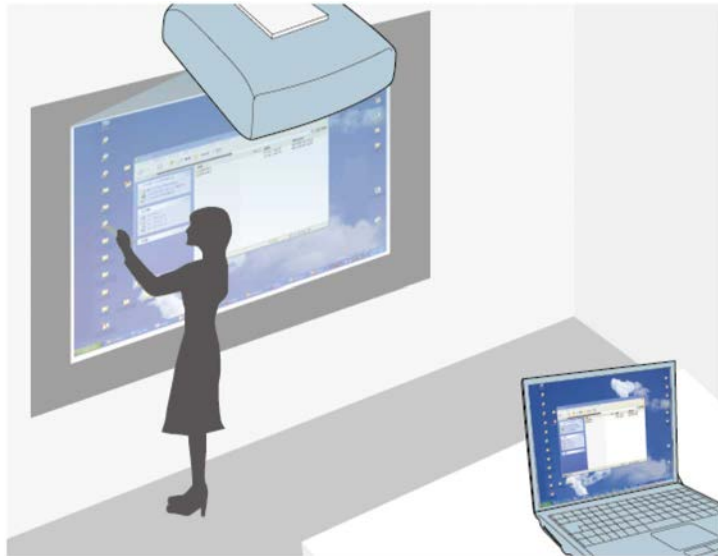

Atunci când proiectorul este conectat la un computer printr-un cablu USB, Epson iProjection sau Screen Mirroring, puteți controla computerul prin intermediul ecranului proiectat prin utilizarea creioanelor interactive sau a degetului, ca și când ați utiliza un mouse. Puteți naviga, selecta și interacționa cu programele de pe calculator prin intermediul ecranului proiectat.



- Atunci când utilizați mai multe afișaje în sistemul Windows 7 sau o versiune ulterioară și folosiți modul interactiv cu computerul pe afișajul secundar, efectuați următoarele setări:
- Pentru setarea **Mod urmărire creion** selectați **Modul creion** în meniul **Creion/Tactil** al proiectorului.
  - ☛ **Creion/Tactil > Interactivitate PC > Mod urmărire creion**
- Mergeți la **Panou de control > Hardware și sunete > Setări Tablet PC > Configurare** pentru a lansa programul de configurare a funcțiilor interactive.

Dacă ați configurat un al treilea afișaj, nu veți putea utiliza funcțiile interactive cu afișajul respectiv.

Nu puteți scrie sau desena pe mai multe ecrane în același timp.

- Pentru a folosi modul interactiv cu calculatorul printr-o rețea, va trebui să instalați Epson iProjection (Windows/Mac).

## » Linkuri corelate

- "Cerințe de sistem pentru modul Interactiv cu PC" [p.120](#)
- "Instalarea Easy Interactive Driver pe Mac" [p.121](#)
- "Utilizarea calculatorului în modul Interactiv cu PC" [p.121](#)
- "Reglarea zonei de operare a creionului" [p.122](#)

## Cerințe de sistem pentru modul Interactiv cu PC

Pe calculatorul dvs. trebuie să fie instalat unul din următoarele sisteme de operare pentru a se putea utiliza modul Interactiv cu PC.

### Windows

- Windows 7 Service Pack 1
  - Ultimate (32 și 64 de biți)
  - Enterprise (32 și 64 de biți)
  - Professional (32 și 64 de biți)
  - Home Premium (32 și 64 de biți)
- Windows 8.1
  - Windows 8.1 (32 și 64 de biți)
  - Windows 8.1 Pro (32 și 64 de biți)



- Windows 8.1 Enterprise (32 și 64 de biți)
- Windows 10
  - Windows 10 Home (32 și 64 de biți)
  - Windows 10 Pro (32 și 64 de biți)
- Când conectați un computer la proiector folosind Screen Mirroring
  - Windows 10
  - Suport pentru UIBC (User Input Back Channel - canal de intrare pentru utilizator)

## Mac

### macOS

- 10.12.x
- 10.13.x
- 10.14.x
- 10.15.x

## Ubuntu

- 16.04 LTS
- 18.04 LTS
- 19.04

## Instalarea Easy Interactive Driver pe Mac

Pentru a utiliza modul Interactiv cu PC, instalați Easy Interactive Driver pe calculator.

- 1** Porniți calculatorul.
- 2** Descărcați software-ul de pe site-ul web Epson.
- 3** Respectați instrucțiunile afișate pe ecran în timpul instalării software-ului.

- 4** Reporniți calculatorul.

### » Linkuri corelate

- "Cerințe de sistem pentru Easy Interactive Driver" [p.314](#)

## Utilizarea calculatorului în modul Interactiv cu PC

Folosind modul Interactiv cu calc., puteți controla programele de pe calculator cu ajutorul ecranului proiectat.

- 1** Dacă utilizați Mac, instalați Easy Interactive Driver pe calculator prima dată când utilizați funcțiile interactive.
- 2** Când doriți să utilizați o conexiune USB, conectați proiectorul la computer folosind un cablu USB.



- Dacă doriți să utilizați modul Interactiv cu calc. cu USB Display, porniți setarea **USB Display** din meniul **Semnal I/O** al proiectorului. Atunci când realizați proiectarea utilizând funcția USB Display, este posibil ca timpul de răspuns să fie mai mare.
- Nu aveți nevoie de un cablu USB când utilizați funcția Interactiv cu PC printr-o rețea.

- 3** Porniți proiectorul.
- 4** Proiectați ecranul calculatorului dvs.
- 5** Selectați setarea **Mod urmărire creion** din meniul **Creion/Tactil** al proiectorului care corespunde cu sistemul de operare al computerului.
  - ☛ **Creion/Tactil > Interactivitate PC > Mod urmărire creion**
  - Windows și Mac: Selectați **Modul creion**.
  - Ubuntu: Selectați **Mod mouse**.



Utilizarea simultană a două creioane interactive poate provoca interferențe în unele aplicații. Îndepărtați creionul interactiv de pe ecranul de proiectie.



Ajustarea manuală nu este posibilă atunci când realizați proiectia dintr-o sursă LAN.

- 6** Când vă conectați folosind Screen Mirroring, țineți apăsată tasta Windows și apăsați simultan pe tasta **K**, apoi selectați **Permite introducerea de la mouse, tastatură, atingere și stilou de la acest dispozitiv**.
- 7** Asigurați-vă că ați realizat procedura de calibrare la prima utilizare a proiectorului.
- 8** Țineți un creion interactiv aproape de ecranul proiectat sau atingeți ecranul proiectat folosind degetul.
- 9** Asigurați-vă că **Interactivitate PC** este pornit din bara de instrumente. Dacă nu, selectați butonul pentru a activa această funcție.

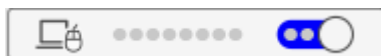

Acum puteți să realizați operații pe calculator folosind creioanele interactive sau degetul. De asemenea, puteți controla următoarele:

- Panoul de introducere al tabletei în Windows 7.
- Ink Tools pentru a realiza adnotări în aplicațiile Microsoft Office.

- 1** Dacă este necesar, comutați la modul Interactiv cu PC.
- 2** Apăsați pe butonul [Menu], selectați meniul **Creion/Tactil**, apoi apăsați pe [Enter].

Articole utilizate frecvent	Creion/Tactil	
Imagine	Autocalibrare	
Semnal I/O	Calibrare manuală	
Instalare	Unitatea tactilă	
Ecran	Instalarea proiectoarelor	
Funcționare	Trecere cu creionul	Pornit
Gestionare	Interactivitate PC	
Rețea	Reset setări Creion/Tactil	
Creion/Tactil	Interactiv	
Interactiv	Funcția de trasare	Pornit
Memorie	Afișare bare de instrumente	Afișează mereu
ECO	Afișare zonă de trasare	
Setări inițiale/toate	Confir. golire ecran	Pornit
	Acțiune buton Creion	Radieră
	Afișare ceas	Dată & oră
	Dată	YYYY-MM-DD
	Oră	HH:MM
	Imprimare	

## Reglarea zonei de operare a creionului

În cazul în care conectați un alt calculator sau schimbați rezoluția calculatorului, zona de funcționare a creionului este ajustată automat în mod normal. Dacă observați că poziția creionului este incorectă atunci când utilizați calculatorul prin intermediul ecranului proiectat (în modul Interactiv cu PC), puteți ajusta manual zona de funcționare a creionului.

- 3** Selectați setarea **Interactivitate PC** și apăsați pe [Enter].

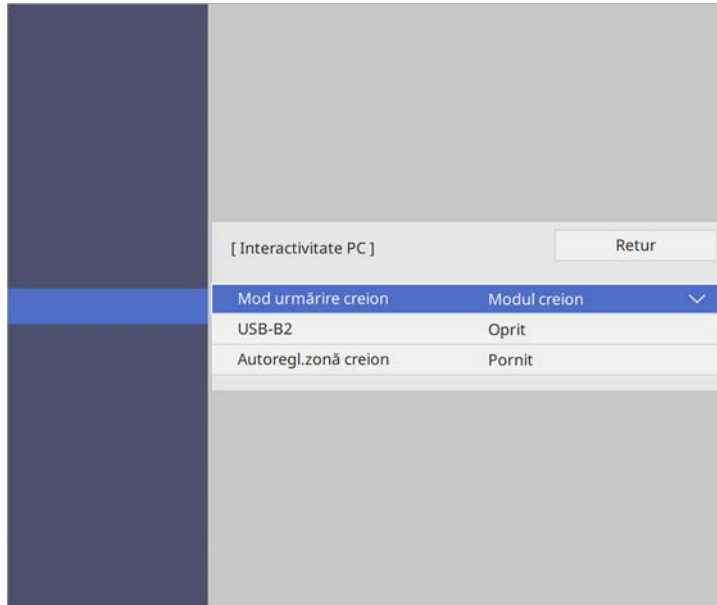

- 4** Asigurați-vă că ați oprit setarea **Autoregl.zonă creion** și selectați **Regl.man.zonă creion** și apăsați pe butonul [Enter].

- 5** Selectați **Da** și apăsați pe butonul [Enter].

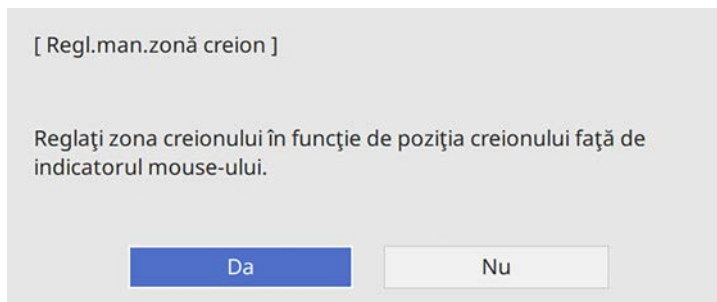

Cursorul mouse-ului se deplasează spre colțul din stânga sus.

- 6** Când cursorul mouse-ului se oprește în colțul din stânga sus al imaginii, atingeți vârful cursorului cu creionul.

Cursorul mouse-ului se deplasează spre colțul din dreapta jos.

- 7** Când cursorul mouse-ului se oprește în colțul din dreapta jos al imaginii, atingeți vârful cursorului cu creionul.

Când conectați o cameră pentru documente Epson, puteți ajuta imaginile, dacă este necesar, și să le salvați ca fișier imagine sau film, în funcție de modelul camerei pentru documente. Pentru detalii, consultați manualul camerei pentru documente.

- 1** Conectați camera pentru documente Epson la proiector.  
Veți vedea ecranul de control al camerei pentru documente.
- 2** Selectați operațiunile următoare, dacă este necesar, pe ecranul de control al camerei pentru documente.

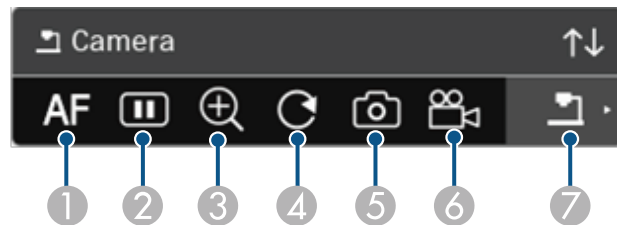

- ① Se focalizează automat imaginea.
- ② Se îngheață temporar imaginea.
- ③ Se mărește imaginea.
- ④ Se rotește imaginea 180°.
- ⑤ Se salvează imaginea și desenele afișate în mod curent ca imagine statică.
- ⑥ Se înregistrează imaginea.
- ⑦ Comută la Vizualizator cartelă SD.

## » Linkuri corelate

- "Vizualizator cartelă SD" [p.124](#)
- "Obținerea celei mai recente versiuni a documentelor" [p.10](#)

## Vizualizator cartelă SD

Vizualizatorul de cartele SD vă permite să afișați imagini și filme salvate pe cartela SD introdusă în camera de document ca o prezentare de diapozitive. Vizualizatorul de cartelă SD este prezentat în ilustrația următoare.

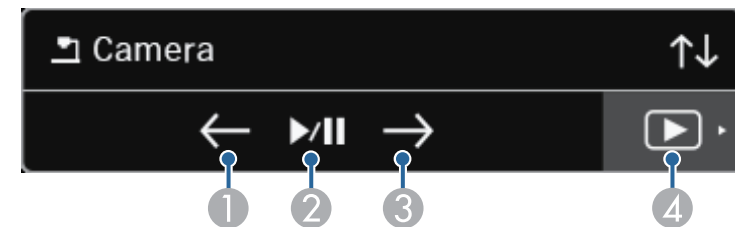

①	Afișează fișierul anterior.
②	Redă și întrerupe o expunere de diapozitive.
③	Afișează fișierul următor.
④	Comută la ecranul de control al camerei pentru documente.

Dacă ați conectat dispozitive la proiector printr-o rețea, puteți alege să proiectați o imagine de la aceste dispozitive.

Puteți selecta sursa imaginilor dintre calculatoarele pe care se execută Epson iProjection (Windows/Mac), precum și de pe smartphone-uri sau tablete pe care se execută Epson iProjection (iOS/Android).



Puteți să selectați orice dispozitiv conectat în rețea pentru a realiza proiectarea, chiar dacă utilizatorul s-a conectat folosind software-ul Epson iProjection cu funcția de moderator activată. Consultați *Ghid de utilizare Epson iProjection (Windows/Mac)* pentru detalii legate de funcția de moderare.

- 1 Selectați pictograma din bara de instrumente și apoi selectați **Listă particip.**



Este afișat ecranul de selectare a utilizatorului.

- 2 Selectați numele de utilizator aferent dispozitivului de la care doriți să realizați proiectarea.

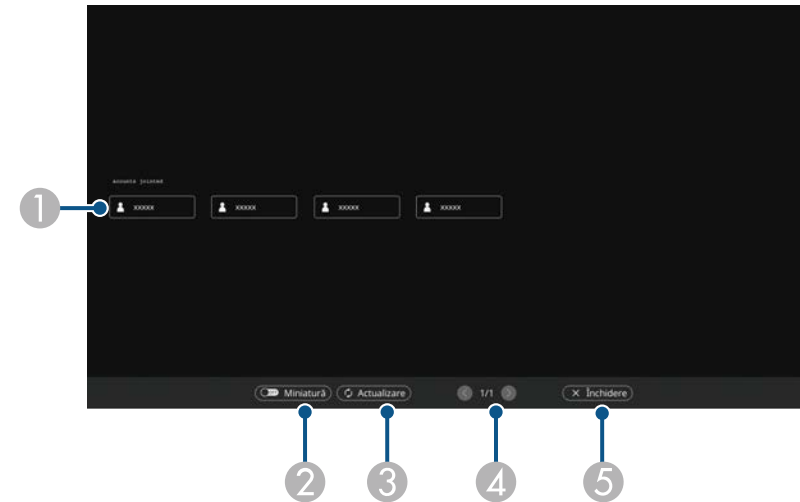

- 1 Afișează numele de utilizator asociat dispozitivelor conectate prin rețea la proiector.  
Când afișați miniaturi, ecranul fiecărui dispozitiv se afișează sub forma unei miniaturi.  
Pictograma este afișată în dreptul numelui de utilizator asociat dispozitivului care proiectează în momentul respectiv.
- 2 Comută afișajul pentru ecranul de selectare a utilizatorului între miniaturi și pictograme.
- 3 Reîmprospătează ecranul de selectare a utilizatorului.  
Atunci când la proiector se conectează încă un utilizator prin intermediul rețelei, selectați acest buton pentru a actualiza lista de utilizatori.  
Actualizarea informațiilor durează câteva secunde.
- 4 Faceți clic pentru a trece la pagina anterioară sau la pagina următoare.
- 5 Închide ecranul de selectare a utilizatorilor și revine la ecranul anterior.



- Pe ecranul de selectare a utilizatorului, puteți utiliza două creioane sau un deget la un moment dat.

Veți vedea imaginea ecranului utilizatorului selectat.

Atunci când comutați la alt utilizator, repetați acești pași.



- Nu puteți accesa ecranul Listă particip. atunci când realizați conectarea la mai multe proiectoare prin utilizarea software-ului Epson iProjection (Windows/Mac) și proiectați aceeași imagine (oglindire).
- Dacă operațiunile creionului sau cele tactile nu funcționează în ecranul de selectare a utilizatorului, puteți reveni la ecranul anterior apăsând pe butonul [Esc] de pe telecomandă ori de pe panoul de control.

## » Linkuri corelate

- "Obținerea celei mai recente versiuni a documentelor" [p.10](#)

Puteți să utilizați proiectorul în modul Interactiv cu PC printr-o rețea.

Dacă doriți să adăugați adnotări atunci când utilizați modul Interactiv cu PC printr-o rețea, va trebui să utilizați Easy Interactive Tools (sau un alt program de adnotare). Easy Interactive Tools vă permite să utilizați diverse instrumente pentru desenare, să tratați zona de desenare ca pe o pagină și să salvați desenele sub forma unui fișier, pentru a le utiliza la un moment ulterior. Puteți descărca software-ul de pe site-ul web al Epson.

Folosiți Epson iProjection (Windows/Mac) pentru a conecta proiectorul într-o rețea de calculatoare și pentru a utiliza modul Interactiv cu PC printr-o rețea:

Selectați opțiunea **Utilizați creionul interactiv** din fila **Setări generale** și opțiunea **Transfer fereastră stratificată** din fila **Reglare performanțe**.

Pentru instrucțiuni, consultați *Ghid de utilizare Epson iProjection (Windows/Mac)*.



- Numărul de creioane sau de degete pe care le puteți utiliza simultan este următorul:
  - Windows: două creioane și șase degete
  - Mac: un creion sau un deget
- Este posibil ca timpul de răspuns să fie mai mare atunci când comunicarea se face prin rețea.
- Puteți conecta până la patru proiectoare concomitent utilizând software-ul Epson iProjection. Atunci când se realizează conectarea la mai multe proiectoare, modul Interactiv cu PC funcționează pentru oricare din proiectoare. Operațiile realizate pe un proiector vor fi reflectate și pentru celelalte proiectoare.

### » Linkuri corelate

- "Măsuri de precauție la conectarea la un proiector aflat într-o altă subrețea" [p.127](#)
- "Obținerea celei mai recente versiuni a documentelor" [p.10](#)

## Măsuri de precauție la conectarea la un proiector aflat într-o altă subrețea

Urmați aceste măsuri de precauție atunci când realizați conectarea la un proiector aflat într-o altă subrețea utilizând Epson iProjection (Windows/Mac) și folosiți funcțiile interactive:

- Căutați proiectorul în rețea prin specificarea adresei IP a acestuia. Nu puteți căuta un proiector prin specificarea numelui acestuia.
- Asigurați-vă că primiți un răspuns din partea proiectorului din rețea atunci când trimiteți o solicitare de răspuns printr-o comandă ping. Atunci când opțiunea Internet Control Message Protocol (ICMP) este dezactivată la nivelul ruterului, vă veți putea conecta la proiector din locații aflate la distanță chiar dacă nu puteți obține răspunsul de la acesta.
- Asigurați-vă că sunt deschise următoarele porturi.

Port	Protocol	Utilizare	Comunicare
3620	TCP/UDP	Pentru conectare și control	bidirecțional
3621	TCP	Pentru transfer de imagini	bidirecțional
3629	TCP	Pentru controlul proiectorului	bidirecțional

- Asigurați-vă că opțiunile de filtrare a adreselor MAC și a aplicațiilor sunt configurate corect la nivelul ruterului.
- Atunci când sunt aplicate opțiuni de gestionare a lățimii de bandă pentru comunicațiile dintre locații și software-ul Epson iProjection depășește lățimea de bandă maximă admisă, este posibil să nu vă puteți conecta la proiectoare aflate la distanță.



Epson nu garantează capacitatea de conectare la un proiector aflat într-o altă subrețea prin utilizarea software-ului Epson iProjection, chiar dacă sunt respectate cerințele de mai sus. Atunci când luați în considerare realizarea conectării, este absolut necesar să vă testați rețeaua.



Când proiectați imagini în modul de adnotare PC Free sau modul Interactiv cu PC, puteți diviza ecranul pentru a putea afișa și ecranul Tablă albă. Urmați pașii de mai jos pentru a controla proiecția cu ecran divizat utilizând bara de instrumente.



Această funcție nu este disponibilă când ecranul este divizat în jumătăți sau sferturi.

**1** Proiectați o imagine.

**2** Selectați  de pe bara de instrumente.

Veți vedea ecranul Tablă albă în jumătatea stângă a ecranului. Sursa de intrare selectată în mod curent este mutată pe partea din dreapta a ecranului.

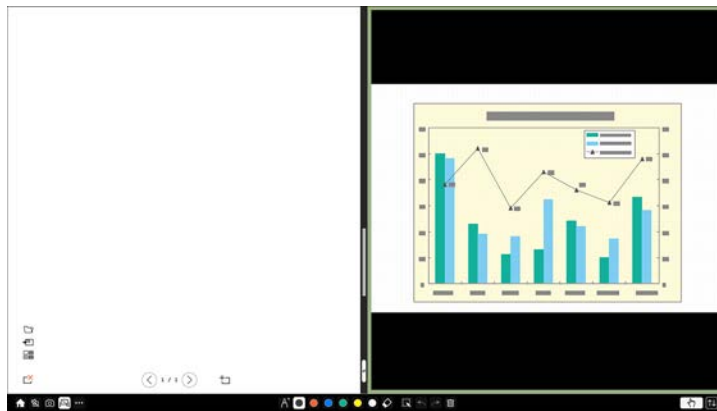

**3** Pentru a mări una dintre imagini în timp ce o reduceți pe cealaltă, trageți bara din centru spre stânga sau dreapta.



Pentru a mări o imagine pe tot ecranul, trageți bara spre marginea ecranului.

**4** Pentru a schimba între imaginile proiectate de la stânga la dreapta, selectați  de pe bara din centru.

# Utilizarea caracteristicilor proiectorului

Urmați instrucțiunile din aceste secțiuni pentru a utiliza caracteristicile proiectorului.

## ► Linkuri corelate

- "Proiectarea simultană a două imagini" [p.131](#)
- "Proiectarea unei prezentări PC Free" [p.134](#)
- "Proiectarea în modul Redare conținut" [p.140](#)
- "Oprirea temporară a imaginii și sunetului" [p.146](#)
- "Oprirea temporară a acțiunii video" [p.147](#)
- "Efectuarea de zoom în imagini" [p.148](#)
- "Salvarea unei imagini Logo utilizator" [p.149](#)
- "Salvarea unui șablon al utilizatorului" [p.151](#)
- "Salvarea setărilor în memorie și utilizarea setărilor salvate" [p.153](#)
- "Utilizarea mai multor proiectoare" [p.154](#)
- "Caracteristicile de securizare a proiectorului" [p.167](#)

Puteți utiliza caracteristica Split Screen pentru a proiecta simultan două sau patru imagini din surse de imagini diferite.

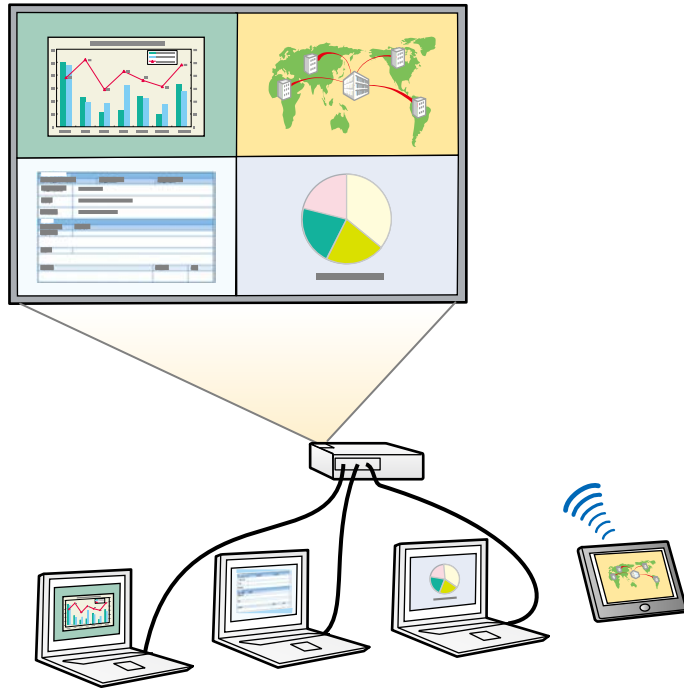

- În timp ce utilizați caracteristica Split Screen, este posibil ca alte caracteristici ale proiecteurului să nu fie disponibile și unele setări să se aplice automat tuturor imaginilor.
- Nu puteți efectua proiecția cu ecran divizat atunci când opțiunea **Redare conținut** este setată la **Pornit** în meniul **Funcționare** al proiecteurului (EB-755F/EB-750F).
- Nu puteți efectua proiecția cu ecran divizat atunci când opțiunea **Conectare ELPCB02** este setată la **Pornit** în meniul **Instalare** al proiecteurului (EB-735Fi/EB-735F/EB-725Wi/EB-725W/EB-720).

**1** Apăsați pe butonul [Split] de pe telecomandă.

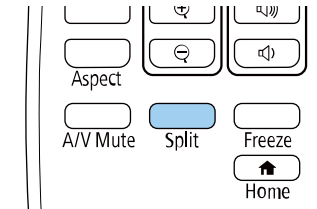

**2** Selectați **2 ecrane** sau **4 ecrane**.

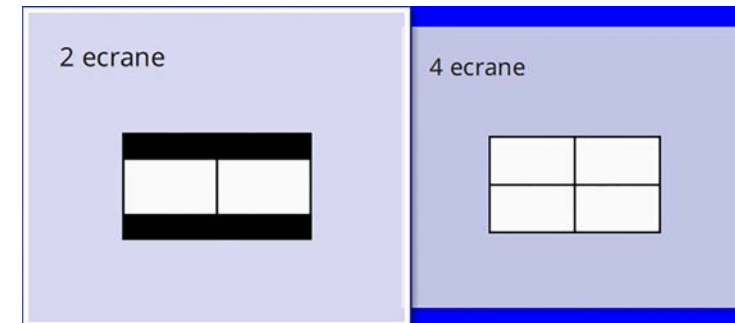

Când împărțiți ecranul în jumătate, sursa de intrare selectată în mod curent este mutată pe partea din stânga a ecranului.

Când ați împărțit ecranul în sferturi, sursele de intrare ale proiecției de ecran divizate anterior sunt selectate și sunt proiectate în aceeași poziție.

**3** Apăsați pe butonul [Menu].

- 4** Când împărțiți ecranul în jumătate, efectuați următoarele, dacă este necesar:

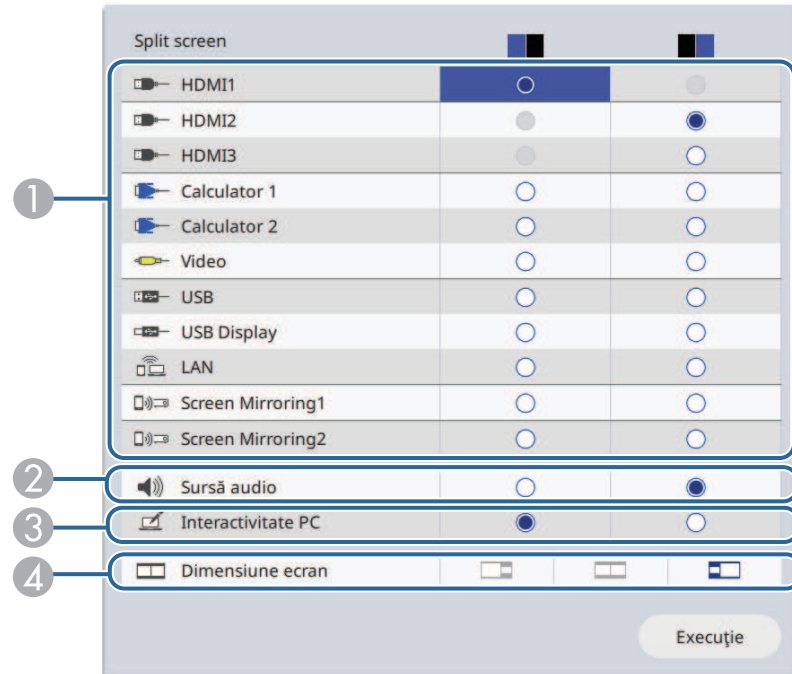

- 1 Selectați sursa de intrare.



Puteți selecta numai sursele de intrare care pot fi combinate.

- 2 Selectați ecranul de la care doriți să auziți semnalul audio.  
 3 Selectați ecranul de la care doriți să controlați computerul utilizând creionul interactiv sau degetul (EB-735Fi/EB-725Wi).  
 4 Selectați dimensiunea ecranului.

- 5** Când împărțiți ecranul în sferturi, efectuați următoarele, dacă este necesar:

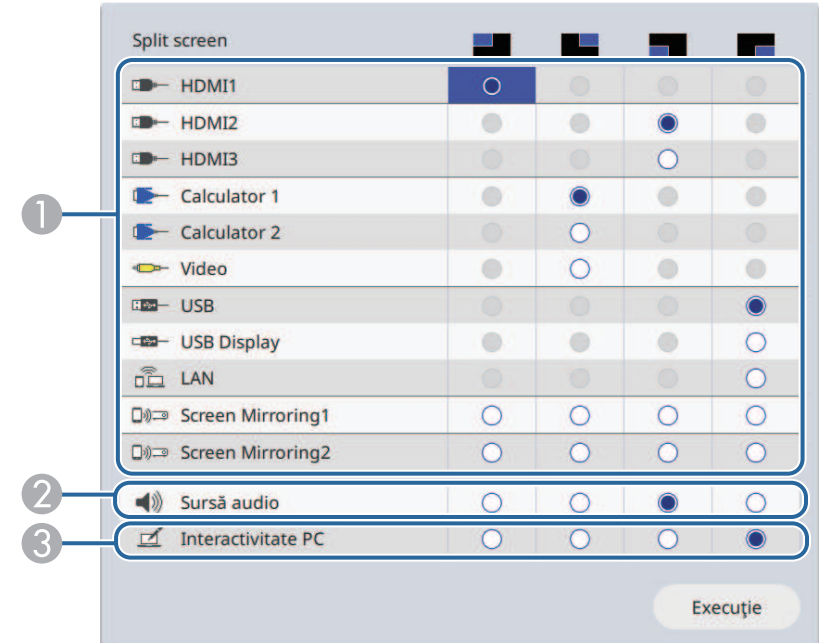

- 1 Selectați sursa de intrare.



Puteți selecta numai sursele de intrare care pot fi combinate.

- 2 Selectați ecranul de la care doriți să auziți semnalul audio.  
 3 Selectați ecranul de la care doriți să controlați computerul utilizând creionul interactiv sau degetul (EB-735Fi/EB-725Wi).

- 6** Selectați **Execuție** și apăsați pe [Enter].

- 7** Pentru a părăsi caracteristica Split Screen, apăsați pe [Split] sau [Esc].

## » Linkuri corelate

- "Combinatii neacceptate de surse de intrare pentru proiectia de tip ecran divizat" [p.133](#)
- "Restricții pentru proiectia cu caracteristica Split Screen" [p.133](#)

---

## Combinatii neacceptate de surse de intrare pentru proiectia de tip ecran divizat

Urmatoarele combinatii de surse de intrare nu pot fi proiectate simultan:

- Calculator 1, Calculator 2 și Video
- HDMI2 și HDMI3
- USB, USB Display și LAN



Când împărțiți ecranul în sferturi și selectați sursa de intrare USB puteți selecta numai Screen Mirroring1 sau Screen Mirroring2 ca alte surse de intrare.

---

## Restricții pentru proiectia cu caracteristica Split Screen

### Restricții de operare

Urmatoarele operatii nu pot fi efectuate pe durata proiectiei de tip ecran divizat.

- Setarea meniului proiectorului
- E-Zoom
- Comutarea modului Aspect (modul Aspect este setat la **Auto**)
- Operatiuni utilizând butonul [User] de pe telecomandă, altele decât afisarea informatiilor despre rețea pe suprafața proiectată.
- Aplicarea setării **Contrast dinamic**

- Afisarea informatiilor despre rețea pe suprafața proiectată prin altă metodă decât apăsarea butonului [User].
- Afisarea barei de informații Screen Mirroring

### Restricții pentru imagini

Chiar dacă setați opțiunea **Ecran fără semnal la Logo** în meniul **Ecran** al proiectorului, apare ecranul albastru atunci când nu se preia niciun semnal de imagine.

## » Linkuri corelate

- "Formatul de imagine" [p.79](#)
- "Efectuarea de zoom în imagini" [p.148](#)
- "Activarea ajustării automate a luminanței" [p.84](#)
- "Ajustarea setărilor din meniuri" [p.219](#)

Puteți utiliza caracteristica PC Free a proiecteurului atunci când conectați un dispozitiv USB care conține fișiere de prezentare compatibile. Această caracteristică vă permite să afișați rapid și simplu o prezentare și să o controlați utilizând telecomanda proiecteurului.

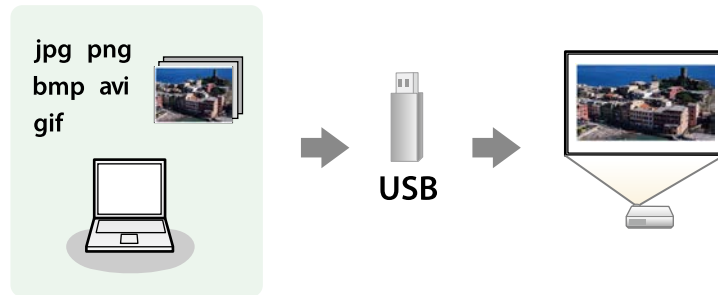

### » Linkuri corelate

- "Tipuri de fișiere acceptate de caracteristica PC Free" [p.134](#)
- "Precauții la proiecția cu caracteristica PC Free" [p.135](#)
- "Începerea unei expuneri de diapozitive cu PC Free" [p.135](#)
- "Începerea unei prezentări video cu PC Free" [p.137](#)
- "Opțiuni de afișare PC Free" [p.138](#)

## Tipuri de fișiere acceptate de caracteristica PC Free

Următoarele tipuri de fișiere pot fi proiectate utilizându-se caracteristica PC Free a proiecteurului.



- Pentru rezultate optime, stocați fișierele pe un suport formatat FAT16/32.
- Dacă aveți probleme la proiecția de pe un suport formatat pentru sisteme de fișiere non-Windows, încercați să formatați suportul pentru Windows.

Conținut fișier	Tip fișier (extensie)	Detalii
Imagine	.jpg	Asigurați-vă că fișierul nu este: <ul style="list-style-type: none"> <li>• în format CMYK</li> <li>• în format Progresiv</li> <li>• foarte comprimat</li> <li>• La o rezoluție mai mare de 8192 × 8192</li> </ul>
	.bmp	Asigurați-vă că fișierul nu este: <ul style="list-style-type: none"> <li>• La o rezoluție mai mare de 1280 × 800</li> </ul>
	.gif	Asigurați-vă că fișierul nu este: <ul style="list-style-type: none"> <li>• La o rezoluție mai mare de 1280×800</li> <li>• animat</li> <li>• Întrețesut</li> </ul>
	.png	Asigurați-vă că fișierul nu este: <ul style="list-style-type: none"> <li>• La o rezoluție mai mare de 1920×1080</li> <li>• Întrețesut</li> </ul> Când utilizați un proiector cu rezoluție de 1080p, puteți proiecta un fișier cu o rezoluție maximă de 1920 × 1200.

Conținut fișier	Tip fișier (extensie)	Detalii
Film	.avi (Motion JPEG)	<ul style="list-style-type: none"> <li>• Versiune: doar AVI 1.0</li> <li>• Rezoluție: 1280 × 720 sau mai puțin</li> <li>• Dimensiune: 2 GB sau mai puțin</li> <li>• Codec film: Motion JPEG</li> <li>• Succesiunea cadrelor: până la 30 fps</li> <li>• Codec audio: LPCM sau IMPC ADPCM</li> <li>• Viteza de eșantionare audio: 11,025 kHz, 16 kHz, 22,05 kHz, 24 kHz, 32 kHz sau 44,1 kHz</li> </ul>

Conținut fișier	Tip fișier (extensie)	Detalii
Film	.mp4/.mov (H.264, H265)	<ul style="list-style-type: none"> <li>• Rezoluție: 1920 × 1200 sau mai puțin</li> <li>• Dimensiune: 2 GB sau mai puțin</li> <li>• Codec film: H.264/MPEG-4 AVC sau H.265/MPEG-H HEVC</li> <li>• Succesiunea cadrelor: până la 30 fps</li> <li>• Profil:                             <ul style="list-style-type: none"> <li>• H.264/MPEG-4 AVC: profil de bază, profil principal, profil mare</li> <li>• H.265/MPEG-H HEVC: profil principal</li> </ul> </li> <li>• Format culori: YUV420</li> <li>• Codec audio: MPEG-2 AAC-LC, MPEG-4 AAC-LC sau LPCM</li> <li>• Canal audio: până la 2 canale (canal 2)</li> <li>• Bit audio: 8 biți sau 16 biți</li> <li>• Frecvența de eșantionare audio:                             <ul style="list-style-type: none"> <li>• MPEG-2 AAC-LC: 44,1 kHz, 48 kHz</li> <li>• MPEG-4 AAC-LC: 44,1 kHz, 48 kHz</li> <li>• LPCM: 11,025 kHz, 16 kHz, 22,05 kHz, 24 kHz, 32 kHz, 44,1 kHz sau 48 kHz</li> </ul> </li> </ul>

## Precauții la proiecția cu caracteristica PC Free

Aveți în vedere următoarele precauții atunci când utilizați caracteristica PC Free.

- Nu puteți folosi o cheie USB pentru funcțiile PC Free.
- Nu deconectați dispozitivul de stocare USB în timp ce este accesat; în caz contrar, este posibilă funcționarea incorectă a caracteristicii PC Free.
- Este posibil să nu puteți utiliza caracteristicile de securitate de pe anumite dispozitive de stocare USB cu caracteristica PC Free.

- Atunci când conectați un dispozitiv USB care include un adaptor de alimentare la c.a., conectați adaptorul la o priză electrică atunci când utilizați dispozitivul cu proiectorul.
- Este posibil ca anumite cititoare de carduri USB din comerț să nu fie compatibile cu proiectorul.
- Proiectorul poate recunoaște până la 5 carduri introduse simultan în cititorul de carduri conectat.
- Puteți utiliza următoarele funcții în timp ce proiectați imagini cu caracteristica PC Free.
  - Îngheț
  - A/V Mute
  - E-Zoom

### ► Linkuri corelate

- "Oprirea temporară a acțiunii video" [p.147](#)
- "Oprirea temporară a imaginii și sunetului" [p.146](#)
- "Efectuarea de zoom în imagini" [p.148](#)

## Începerea unei expuneri de diapozitive cu PC Free

După ce conectați la proiector un dispozitiv USB, puteți să comutați la sursa de intrare USB și să porniți expunerea de diapozitive.



- Puteți să schimbați opțiunile de funcționare a caracteristicii PC Free sau să adăugați efecte speciale evidențiind **Opțiune** în partea de jos a ecranului și apăsând pe [Enter].
- În modul interactiv cu calculatorul, puteți opera expunerea de diapozitive cu ajutorul creionului interactiv sau al degetului în loc de telecomandă (EB-735Fi/EB-725Wi).

- 1** Apăsați pe butonul [USB] de pe telecomandă până când apare ecranul cu lista fișierelor PC Free.



- Dacă se afișează ecranul Selectare unitate, folosiți butoanele cu săgeți pentru a selecta unitatea și apăsați pe [Enter].
- Pentru a se afișa imagini de pe cealaltă unitate USB, evidențiați **Select. unit.** în partea de sus a ecranului cu lista de fișiere și apăsați pe [Enter].

- 2** Urmați procedura de mai jos pentru a localiza fișierele:

- Dacă trebuie să afișați fișiere dintr-un subfolder de pe dispozitiv, folosiți butoanele cu săgeți pentru a evidenția folderul și apăsați pe [Enter].
- Pentru a reveni la un nivel de foldere superior pe dispozitiv, evidențiați **Revenire sus** și apăsați pe [Enter].
- Pentru a vizualiza fișiere suplimentare dintr-un folder, evidențiați **Pagina următoare** sau **Pag. anterioară** și apăsați pe [Enter] sau folosiți butoanele [Page] sus sau jos de pe telecomandă.

- 3** Procedați astfel:

- Pentru a afișa o imagine individuală, folosiți butoanele cu săgeți pentru a evidenția imaginea și apăsați pe [Enter]. (Apăsați pe butonul [Esc] pentru a reveni la ecranul cu lista de fișiere.)
- Pentru a afișa o expunere de diapoziție a tuturor imaginilor dintr-un folder, folosiți butoanele cu săgeți pentru a evidenția opțiunea **Rulare diap.** din partea de jos a ecranului și apăsați pe [Enter].



- Puteți să modificați timpul de modificare a imaginilor prin evidențierea **Opțiune** în partea de jos a ecranului și apăsând pe [Enter].
- Dacă un nume de fișier este mai mare decât zona afișată sau include caractere neacceptate, acesta poate apărea trunchiat sau modificat numai în afișarea ecranului.

- 4** În timpul proiectiei, utilizați următoarele comenzi pentru a controla afișarea:

- Pentru a roti o imagine afișată, apăsați pe butonul „săgeată în sus” sau „săgeată în jos”.



De asemenea, puteți roti imaginea lovind-o ușor cu creionul interactiv sau cu degetul (EB-735Fi/EB-725Wi).

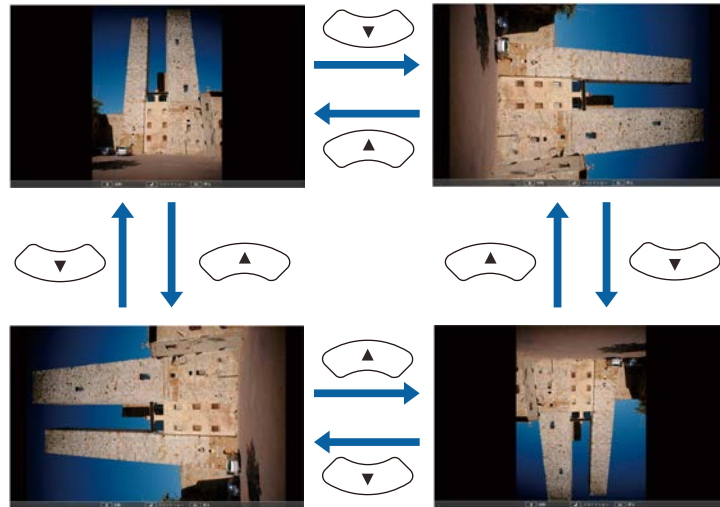

- Pentru a trece la imaginea următoare sau anterioară, apăsați pe butonul „săgeată la stânga” sau „săgeată la dreapta”.

De asemenea, puteți mișca înainte sau înapoi lovind imaginea ușor cu creionul interactiv sau cu degetul (EB-735Fi/EB-725Wi).

- 5** Pentru a opri afișarea, urmați instrucțiunile de pe ecran sau apăsați pe butonul [Esc].

Veți reveni la ecranul cu lista de fișiere.

- 6** Opriti dispozitivul USB (dacă este necesar) și apoi deconectați dispozitivul de la proiector.

## » Linkuri corelate

- "Opțiuni de afișare PC Free" [p.138](#)
- "Conectarea la un dispozitiv USB" [p.39](#)

## Începerea unei prezentări video cu PC Free

După ce conectați la proiector un dispozitiv USB, puteți să comutați la sursa de intrare USB și să porniți filmul.



- Puteți să schimbați opțiunile de funcționare a caracteristicii PC Free evidențiind **Opțiune** în partea de jos a ecranului și apăsând pe [Enter].

- 1** Apăsați pe butonul [USB] de pe telecomandă până când apare ecranul cu lista fișierelor PC Free.



- Dacă se afișează ecranul Selectare unitate, folosiți butoanele cu săgeți pentru a selecta unitatea și apăsați pe [Enter].
- Pentru a se afișa imagini de pe cealaltă unitate USB, evidențiați **Select. unit.** în partea de sus a ecranului cu lista de fișiere și apăsați pe [Enter].

- 2** Urmați procedura de mai jos pentru a localiza fișierele:
- Dacă trebuie să afișați fișiere dintr-un subfolder de pe dispozitiv, folosiți butoanele cu săgeți pentru a evidenția folderul și apăsați pe [Enter].
  - Pentru a reveni la un nivel de foldere superior pe dispozitiv, evidențiați **Revenire sus** și apăsați pe [Enter].
  - Pentru a vizualiza fișiere suplimentare dintr-un folder, evidențiați **Pagina următoare** sau **Pag. anterioară** și apăsați pe [Enter] sau folosiți butoanele [Page] sus sau jos de pe telecomandă.

- 3** Pentru a reda un film, folosiți butoanele cu săgeți pentru a evidenția fișierul și apăsați pe [Enter].



- Dacă un nume de fișier este mai mare decât zona afișată sau include caractere neacceptate, acesta poate apărea trunchiat sau modificat numai în afișarea ecranului.
- Dacă doriți să redați toate filmele dintr-un folder în secvență, selectați opțiunea **Rulare diap.** din partea de jos a ecranului.

- 4** Pentru a opri redarea unui film, apăsați pe butonul [Esc], evidențiați **Ieșire** și apăsați pe [Enter].

Veți reveni la ecranul cu lista de fișiere.

- 5** Opriti dispozitivul USB (dacă este necesar) și apoi deconectați dispozitivul de la proiector.

» **Linkuri corelate**

- "Opțiuni de afișare PC Free" [p.138](#)
- "Conectarea la un dispozitiv USB" [p.39](#)

## Opțiuni de afișare PC Free

Atunci când utilizați caracteristica PC Free, puteți utiliza opțiunile de afișare enumerate mai jos. Pentru a accesa acest ecran, evidențiați **Opțiune** în partea de jos a ecranului cu lista de fișiere PC Free și apăsați pe [Enter].



Setare	Opțiuni	Descriere
Ordine afișare	Ordine nume	Se afișează fișierele în ordinea numelor
	Ordine date	Se afișează fișierele în ordinea datelor
Direcția de sortare	Ascendentă	Se sortează fișierele în ordinea „de la primul la ultimul”
	Descendentă	Se sortează fișierele în ordinea „de la ultimul la primul”
Redare continuă	Pornit	Se afișează continuu o expunere de diapozitive
	Oprit	Se afișează o singură dată o expunere de diapozitive

Setare	Opțiuni	Descriere
Timp modificare ecran	Nu	Nu se afișează automat fișierul următor
	Între 1 Secundă și 60 Secunde	Se afișează fișierele cu durata selectată și se comută automat la fișierul următor; este posibil ca fișierele cu rezoluție mare să fie comutate puțin mai lent
Efect	Nu	Niciun efect
	Ștergere	Se efectuează tranziții între imagini utilizându-se un efect de ștergere
	Desființare	Se efectuează tranziții între imagini utilizându-se un efect de desființare
	Aleatoriu	Se efectuează tranziții între imagini utilizându-se aleatoriu mai multe efecte

Caracteristica Redare conținut a proiecteurului vă permite să proiectați conținutul pentru prezentări ca semnale digitale (EB-755F/EB-750F). Puteți proiecta cu ușurință liste de redare care conțin imagini și filme salvate pe un spațiu dispozitiv de stocare extern. De asemenea, puteți să adăugați culoare și efecte de formă în imaginea proiectată.



### ► Linkuri corelate

- "Comutarea la modul Redare conținut" p.140
- "Proiectarea listelor de redare" p.141
- "Adăugarea efectelor în imaginea proiectată" p.144
- "Restricțiile modului Redare conținut" p.145

**2** Apăsați pe butonul [Menu], selectați meniul **Funcționare**, apoi apăsați pe [Enter].

Articole utilizate frecvent	Funcționare
Imagine	Căut. automată surse Pornit
Semnal I/O	Control Strălucire Sursă de lu...
Instalare	Pornire directă Oprit
Ecran	Pornire automată Oprit
Funcționare	Mod inactivare Pornit ^
Gestionare	Timp mod inact. 10 min.
Rețea	Cronom. dezact. A/V Pornit
Creion/Tactil	Mod standby Comunicare act. ^
Interactiv	Port LAN prin cablu
Memorie	Pornire rapidă Oprit
ECO	Indicatori Pornit
Setări inițiale/toate	Buton inv. direcție Oprit
	Reset setări Funcționare
	Gestionare
	Buton utilizator Mod iluminare
	Logo utilizator
	Șablon utilizator

**3** Selectați setarea **Redare conținut** și setați-o la **Pornit**.  
Se va afișa o solicitare de confirmare.

**4** Opriti proiectorul și apoi porniți-l din nou pentru a activa modul Redare conținut.

## Comutarea la modul Redare conținut

Înainte de a proiecta listele de redare, trebuie să comutați la modul Redare conținut.

**1** Porniți proiectorul.

## Proiectarea listelor de redare

Puteți să proiectați liste de redare care conțin imagini și filme în modul Redare conținut.



**1** Creați-vă lista de redare și exportați-o pe o unitate flash USB utilizând una dintre următoarele metode:

- Software-ul Epson Projector Content Manager vă permite să creați liste de redare și să le salvați pe un dispozitiv de stocare extern. De asemenea, puteți să adăugați culoare și efecte de formă în imaginea proiectată și să programați liste de redare.

Puteți descărca și instala software-ul Epson Projector Content Manager de pe următorul site web.

[epson.sn](http://epson.sn)

Consultați *Ghid de utilizare a Epson Projector Content Manager* pentru instrucțiuni.

- Epson Web Control vă permite să creați liste de redare folosind un browser web și să le salvați pe un dispozitiv de stocare extern conectat la un proiector dintr-o rețea. De asemenea, puteți să adăugați culoare și efecte de formă în imaginea proiectată.
- Aplicația Epson Creative Projection vă permite să creați conținut pe dispozitive iOS. De asemenea, puteți transfera conținut fără fir pe proiector.

Puteți descărca aplicația Epson Creative Projection de la App Store. Orice tarife suportate în timpul comunicării cu App Store cad în responsabilitatea clientului.

**2** În modul Redare conținut, conectați unitatea flash USB la portul USB-A al proiecteurului.

**3** Apăsăți pe butonul [USB] de pe telecomandă.

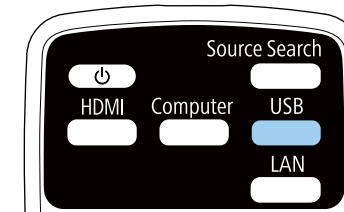

Se proiectează ultima listă redată. În cazul în care este atribuit un orar, lista de redare va reda conform programului din orar.



- De asemenea, puteți să țineți apăsat pe butonul [Num] și pe butoanele numerice pentru a proiecta lista de redare preferată. Puteți să setați o comandă rapidă pentru telecomandă utilizând software-ul pe care l-ați folosit pentru a crea listele de redare.
- Pentru a selecta lista de redare țintă, apăsați butonul [USB Viewer] de pe telecomandă și folosiți butoanele cu săgeți.

### ► Linkuri corelate

- "Crearea listelor de redare utilizând Epson Web Control" [p.141](#)
- "Obținerea celei mai recente versiuni a documentelor" [p.10](#)

## Crearea listelor de redare utilizând Epson Web Control

În modul Redare conținut, puteți crea liste de redare utilizând un browser Web și le puteți salva pe o unitate flash USB conectată la un proiector dintr-o rețea.

## Atenție

Nu scoateți unitatea flash USB din proiector și nu deconectați cablul de alimentare al proiectorului când creați liste de redare. Datele salvate pe unitatea flash USB pot fi deteriorate.

- 1** Asigurați-vă că proiectorul funcționează în modul Redare conținut.
- 2** Asigurați-vă că dispozitivul sau calculatorul este conectat în aceeași rețea ca și proiectorul.
- 3** Asigurați-vă că este conectată o unitate flash USB la portul USB-A al proiectorului.
- 4** Lansați browserul web pe calculator sau dispozitiv.
- 5** Accesați ecranul Epson Web Control introducând adresa IP a proiectorului în caseta pentru adresă a browserului. Când introduceți o adresă IPv6, scrieți adresa între paranteze drepte, [ și ].

- 6** Selectați **Dispozitiv de memorie USB**.

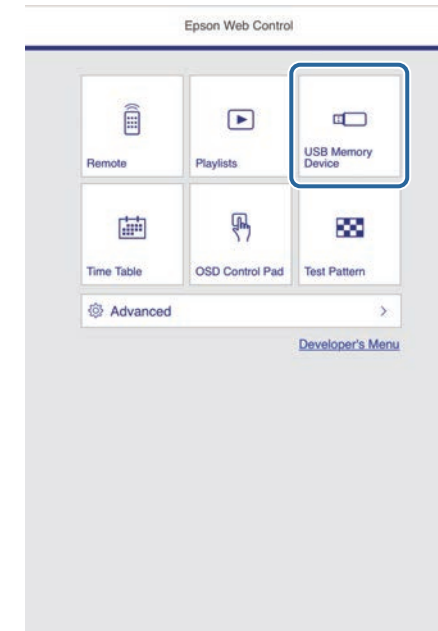

## 7 Selectați Încărcare date.

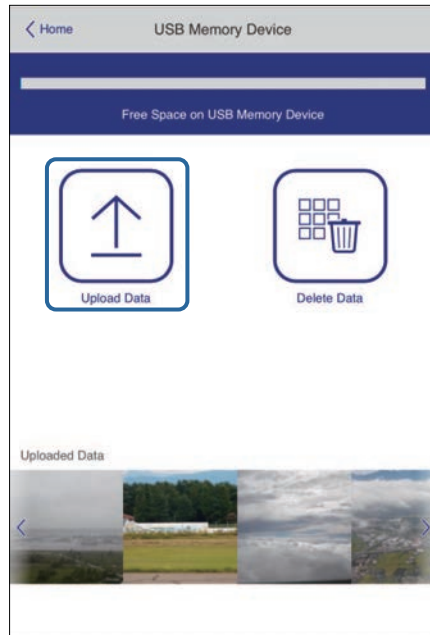

## 8 Selectați imaginile sau filmele pe care doriți să le adăugați la lista de redare.



Nu puteți încărca fișiere .mp4 sau .mov.  
Dacă doriți să adăugați fișiere .mp4 sau .mov la lista de redare, utilizați software-ul Epson Projector Content Manager sau aplicația Epson Creative Projection.

Fișierele selectate sunt copiate pe unitatea flash USB conectată.

## 9 Procedați astfel:

- Pentru a le adăuga la lista de redare existentă, selectați **Adăugare în lista de redare** și selectați lista de redare la care doriți să le adăugați.
- Pentru a crea o nouă listă de redare și a le adăuga la aceasta, selectați **Creare listă de redare nouă**.

## 10 Editați lista de redare.

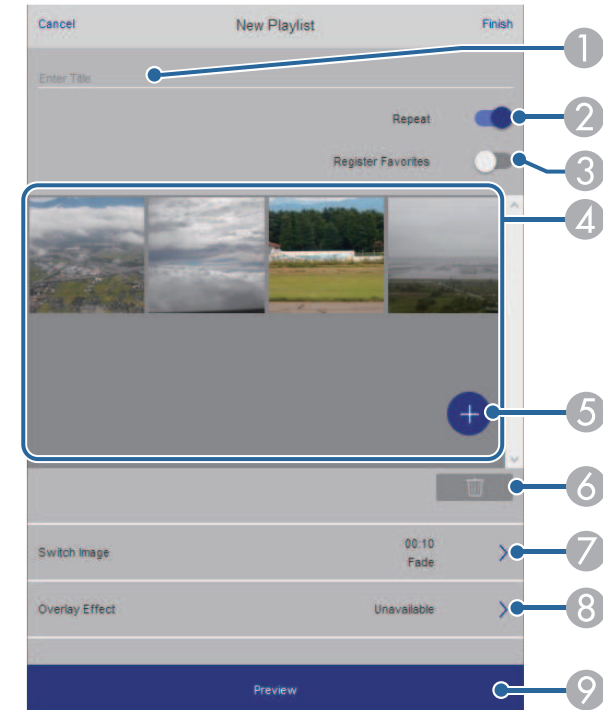

- 1 Editați numele listei de redare.
- 2 Selectează activarea redării repetate sau nu.
- 3 Înregistrează lista de redare la favorite.  
Când o listă de redare a fost înregistrată ca favorită, puteți începe redarea rapid utilizând ecranul **La distanță** sau telecomanda.
- 4 Afișează imaginile sau filmele pe care le-ați adăugat la lista de redare. Lista de redare redă imaginile sau filmele în ordine.
- 5 Adăugă imagini sau filme la lista de redare.
- 6 Șterge imagini sau filme din lista de redare.

- 7 Deschide ecranul **Comutare imagine**.  
Puteți specifica intervalul de timp pentru a trece la următorul fișier imagine. Puteți selecta, de asemenea, un efect de tranziție.
- 8 Deschide ecranul **Efecte**.  
Puteți adăuga filtre predefinite de culori și efecte de formă la o listă de redare. De asemenea, puteți crea un efect personalizat.
- 9 Previzualizează lista de redare.

**11** După ce ați terminat de editat lista de redare, selectați **Terminare**.



- Puteți reda lista de redare de pe ecranul **La distanță** sau **Listă de redare**.
- Când doriți să specificați când începe și se termină lista de redare, programați lista de redare folosind software-ul Epson Projector Content Manager.

### » Linkuri corelate

- "Opțiuni pentru control web" [p.199](#)

## Adăugarea efectelor în imaginea proiectată

Puteți adăuga culoare și efecte de formă în imaginea proiectată în modul Redare conținut.

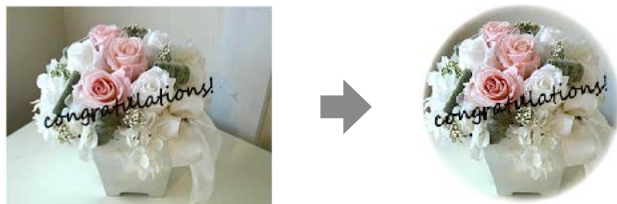

- Pentru a utiliza funcțiile de efecte, asigurați-vă că efectuați în mod regulat operațiunea **Mod reîmprospătare**.  
☛ **Gestionare > Mod reîmprospătare**
- Această caracteristică nu este disponibilă atunci când utilizați funcția **Combinare margini**.

**1** În modul Redare conținut, apăsați butonul [Effect] de pe telecomandă.

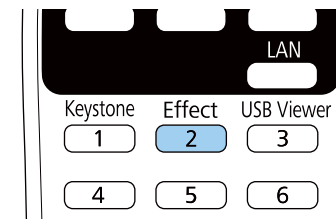

**2** Selectați **Pornit** pentru setarea **Efect de suprapunere** și apăsați pe [Enter].

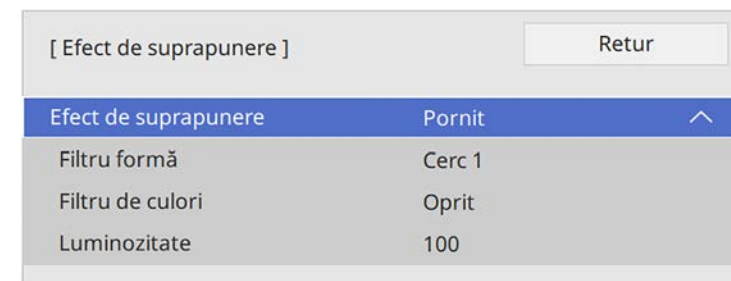

**3** Selectați **Filtru formă** și apăsați pe [Enter].

**4** Ajustați fiecare dintre următoarele opțiuni după cum este necesar:

- **Formă** pentru a selecta efectul de formă dorit din variantele de cercuri, dreptunghiuri sau forme personalizate.





Puteți să adăugați imagini ca forme personalizate utilizând software-ul Epson Projector Content Manager. Consultați *Ghid de utilizare a Epson Projector Content Manager* pentru detalii.

- **Efect de filtru** pentru a selecta dacă vreți să mascați în interior sau în exterior forma selectată.
- **Dimensiune** pentru a seta dimensiunea formei.
- **Poziție** pentru a seta poziția formei.

**5** Selectați **Filtru de culori** și apăsați pe [Enter].

**6** Ajustați fiecare dintre următoarele opțiuni după cum este necesar:

- **Filtru de culori** pentru a selecta culoarea.
- **Particularizat** pentru a seta o culoare personalizat ajustând în mod individual culorile **Roșu**, **Verde** și **Albastru**.

**7** Selectați **Luminozitate** pentru a seta nivelul de strălucire.

**8** Când ați terminat, apăsați pe [Menu] pentru a ieși din meniuri.

- Cameră document
- Funcția de livrare a ecranului utilizând software-ul Epson iProjection

#### ► Linkuri corelate

- "Setări pentru calitatea imaginii - meniul Imagine" [p.222](#)
- "Meniul Rețea - meniul Setări rețea" [p.238](#)
- "Proiectarea simultană a două imagini" [p.131](#)
- "Setarea tipului de ecran" [p.58](#)
- "Proiectarea unei prezentări PC Free" [p.134](#)

---

## Restricțiile modului Redare conținut

### Restricții de operare

Următoarele operații nu pot fi efectuate în modul Redare conținut.

- Modificarea setării **Temp. Culoare** în meniul **Imagine** (când **Alb cald** sau **Alb rece** este selectat ca **Filtru de culori**)
- Split Screen
- Modificarea setării **Tip ecran** din meniul **Instalare**
- Detectarea automată a semnalului de intrare
- Modificare **Parolă Remote** în meniul **Setări rețea**
- PC Free

Puteți opri temporar proiecția imaginilor și redarea sunetului atunci când doriți să redirecționați atenția audienței în timpul unei prezentări. Cu toate acestea, redarea video și audio continuă, deci nu puteți relua proiecția de la momentul opririi.

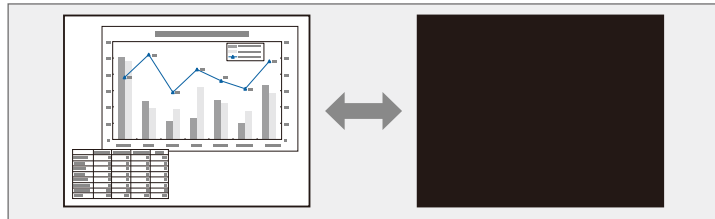

- 1** Apăsați pe butonul [A/V Mute] de pe telecomandă pentru a opri temporar proiecția și redarea sunetului.

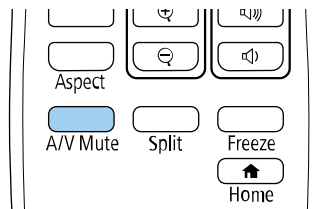

- 2** Pentru a relua proiecția și redarea sunetului, apăsați din nou pe butonul [A/V Mute].



- De asemenea, puteți opri proiecția utilizând bara de instrumente interactivă (EB-735Fi/EB-725Wi).
- Alimentarea proiectoarei se oprește automat după 30 de minute de la activarea funcției A/V Mute. Puteți dezactiva această funcție.  
☛ **Funcționare > Cronom. dezact. A/V**

## » Linkuri corelate

- "Bara de instrumente a modului tablă albă" [p.105](#)
- "Bara de instrumente a modului Adnotare" [p.111](#)

Puteți opri temporar acțiunea dintr-o prezentare video sau de pe computer și să păstrați pe ecran imaginea curentă. Cu toate acestea, redarea video și audio continuă, deci nu puteți relua proiecția de la momentul opririi.

- 1** Apăsați pe butonul [Freeze] de pe telecomandă pentru a opri acțiunea video.

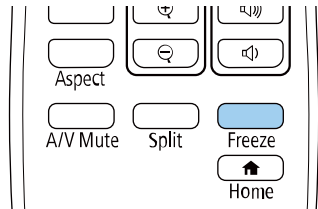

- 2** Pentru a reporni acțiunea video în curs de desfășurare, apăsați din nou pe butonul [Freeze].

Puteți evidenția anumite aspecte ale prezentării făcând zoom într-o porțiune a imaginii și mărand-o pe ecran.

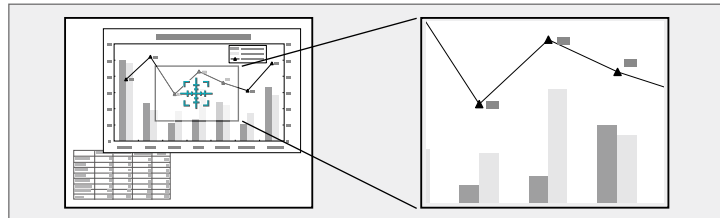

Această caracteristică nu este disponibilă dacă este activată setarea **Scalare** din meniul **Imagine** al proiecteurului (EB-755F/EB-750F).

**1** Apăsați pe butonul [E-Zoom] + de pe telecomandă.

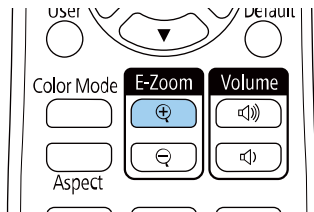

Veți vedea pe ecran un reticul care indică centrul zonei de zoom.

**2** Folosiți următoarele butoane de pe telecomandă pentru a ajusta imaginea mărită cu zoom:

- Folosiți butoanele cu săgeți pentru a poziționa reticulul în zona de imagine pe care doriți să o măriți. Pentru a deplasa reticulul în diagonală, apăsați simultan pe orice pereche de butoane cu săgeți adiacente.
- Apăsați în mod repetat pe butonul [E-Zoom] + pentru a mări zona de imagine. Apăsați și țineți apăsat butonul [E-Zoom] + pentru a efectua mărirea mai rapid.

- Pentru a vă deplasa în zona de imagine mărită, folosiți butoanele cu săgeți.
- Pentru a micșora imaginea, apăsați pe butonul [E-Zoom] -.
- Pentru a reveni la imaginea originală a imaginii, apăsați pe [Esc].

Se proiectează imaginea mărită și raportul de mărire este afișat pe ecran.

Puteți mări zona selectată de 1 până la 4 ori în 25 de pași progresivi.

Când proiectați imagini de pe o cameră pentru documente Epson folosind o conexiune prin USB, puteți mări zona selectată de până la opt ori în 57 de trepte.

Puteți salva o imagine pe proiector pentru a se afișa la fiecare pornire a acestuia. De asemenea, puteți afișa imaginea atunci când proiectorul nu primește semnal de intrare. Această imagine se numește ecran cu sigla utilizatorului.

Puteți selecta ca siglă a utilizatorului o fotografie, o compoziție grafică sau sigla companiei, lucru care se poate dovedi util pentru identificarea proprietarului proiectorului în scopul descurajării furtului. Puteți preveni schimbarea siglei utilizatorului prin setarea protecției prin parolă.



- Dacă ați pornit **Protecție meniu** pentru setarea **Logo utilizator**, setați-o la **Oprit** înainte de a efectua pașii de aici pentru a salva logo-ul utilizatorului.
- Atunci când copiați setările meniului de pe un proiector pe altul utilizând caracteristica Configurare lot, se copiază și sigla utilizatorului. Nu înregistrați informații pe care nu doriți să le partajați între mai multe proiectoare ca siglă a utilizatorului.
- Nu puteți salva conținut protejat prin HDCP.

**1** Afișați imaginea pe care doriți să o proiectați ca siglă a utilizatorului.

**2** Apăsați pe butonul [Menu], selectați meniul **Gestionare** și apăsați pe [Enter].

Articole utilizate frecvent	Gestionare	
Imagine	Buton utilizator	Mod iluminare
Semnal I/O	Logo utilizator	
Instalare	Șablon utilizator	
Ecran	Blocare funcționare	Oprit
Funcționare	Uniformitate culori	
Gestionare	Mod reimprospătare	
Rețea	Calibrare sursă lumină	
Creion/Tactil	Dată & oră	
Interactiv	Setări agendă	
Memorie	Alim. rețea fără fir	
ECO	Diagnoză LAN wireless	1
Setări inițiale/toate	Dest. salvare jurnal	Memorie USB și internă
	Interval config. lot	
	Limbă	Română
	Informații	
	Afișare jurnale	
	Reset setări Gestionare	

**3** Selectați **Logo utilizator > Pornire setare** și apăsați pe [Enter].  
Veți vedea un mesaj în care sunteți întrebat dacă doriți să utilizați imaginea afișată ca siglă a utilizatorului.



Reglaje precum **Corectare geometrică**, **E-Zoom**, **Aspect**, **Scalare** (EB-755F/EB-750F numai) sau **Tip ecran** sunt anulate temporar când selectați **Logo utilizator**.

**4** Selectați **Da** și apăsați pe [Enter].



În funcție de semnalul de imagine curent, este posibil ca dimensiunea ecranului să se schimbe pentru a se potrivi cu rezoluția semnalului de imagine.

**5** Verificați imaginea afișată, apoi selectați **Da** pentru a o salva ca sigla utilizatorului.

Logo utilizator este suprascris și se afișează un mesaj de finalizare.

**6** Apăsați pe [Esc] pentru a ieși din ecranul cu mesaje.

**7** Selectați meniul **Ecran** și apăsați pe [Enter].

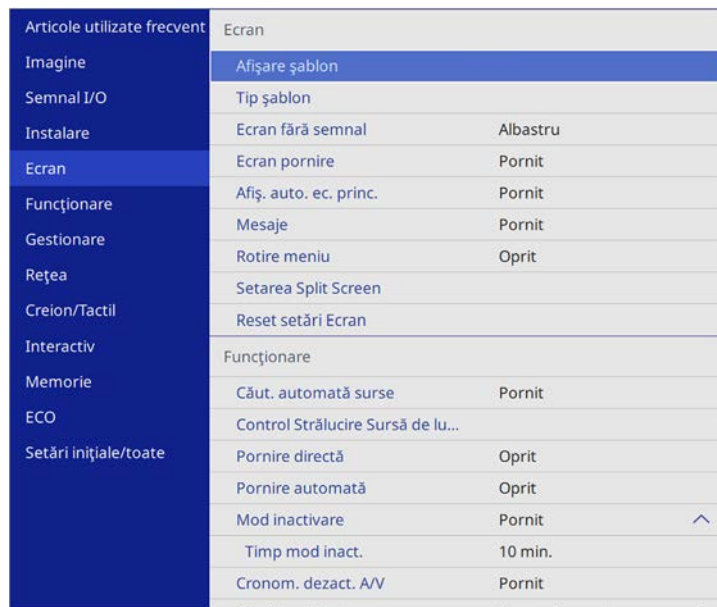

**8** Selectați când doriți să se afișeze ecranul Logo utilizator:

- Pentru afișarea ecranului atunci când nu există semnal de intrare, selectați opțiunea **Ecran fără semnal** și setați-o la **Logo**.
- Pentru afișarea ecranului la pornirea proiectorului, selectați opțiunea **Ecran pornire** și setați-o la **Pornit**.

Pentru a preveni modificările la setările **Logo utilizator**, porniți  **Protecție meniu** pentru setarea **Logo utilizator** și setați parola.

## » Linkuri corelate

- "Selectarea tipurilor de securizare prin parolă" [p.168](#)

Sunt disponibile patru tipuri de șabloane preînregistrate în proiector, cum ar fi șabloane de tip riglă sau grilă. Puteți proiecta aceste șabloane pentru a vă ajuta în prezentări, utilizând setările **Afișare șablon**.

De asemenea, puteți salva imaginea proiectată în acest moment drept Șablon utilizator.



- Odată ce salvați un Șablon utilizator, șablonul nu poate reveni la setările implicite din fabrică.
- Nu puteți salva conținut protejat prin HDCP.

**1** Proiectați imaginea pe care doriți să o salvați drept Șablon utilizator.

**2** Apăsați pe butonul [Menu], selectați meniul **Gestionare** și apăsați pe [Enter].

Articole utilizate frecvent	Gestionare	
Imagine	Buton utilizator	Mod iluminare
Semnal I/O	Logo utilizator	
Instalare	Șablon utilizator	
Ecran	Blocare funcționare	Oprit
Funcționare	Uniformitate culori	
Gestionare	Mod reimprospătare	
Rețea	Calibrare sursă lumină	
Creion/Tactil	Data & oră	
Interactiv	Setări agendă	
Memorie	Alim. rețea fără fir	
ECO	Diagnoză LAN wireless	1
Setări inițiale/toate	Dest. salvare jurnal	Memorie USB și internă
	Interval config. lot	
	Limbă	Română
	Informații	
	Afișare jurnale	
	Reset setări Gestionare	

**3** Selectați **Șablon utilizator** și apăsați pe [Enter].

Veți vedea un mesaj în care sunteți întrebat dacă doriți să utilizați imaginea afișată drept Șablon utilizator.



Ajustările precum Corecție Trapez, E-Zoom, **Aspect**, Reglare zoom, sau **Mutare imagine** sunt temporar anulate când selectați **Șablon utilizator**.

**4** Selectați **Da** și apăsați pe [Enter].

Veți vedea un mesaj în care sunteți întrebat dacă doriți să salvați imaginea drept Șablon utilizator.

**5** Selectați **Da** și apăsați pe [Enter].

Veți vedea un mesaj de finalizare.

**6** Selectați meniul **Ecran** și apăsați pe [Enter].

Articole utilizate frecvent	Ecran	
Imagine	Afișare șablon	
Semnal I/O	Tip șablon	
Instalare	Ecran fără semnal	Albastru
Ecran	Ecran pornire	Pornit
Funcționare	Afiș. auto. ec. princ.	Pornit
Gestionare	Mesaje	Pornit
Rețea	Rotire meniu	Oprit
Creion/Tactil	Setarea Split Screen	
Interactiv	Reset setări Ecran	
Memorie	Funcționare	
ECO	Căut. automată surse	Pornit
Setări inițiale/toate	Control Strălucire Sursă de lu...	
	Pornire directă	Oprit
	Pornire automată	Oprit
	Mod inactivare	Pornit
	Timp mod inact.	10 min.
	Cronom. dezact. A/V	Pornit

**7** Selectați **Tip șablon** și setați la **Șablon utilizator**.

- 8 Selectați **Afișare șablon** și apăsați pe [Enter].  
Imaginea salvată este proiectată.



Puteți salva setări personalizate și apoi puteți selecta setările salvate oricând vreți să le utilizați.

- 1** Porniți proiectorul și afișați o imagine.
- 2** Apăsați pe butonul [Menu], selectați meniul **Memorie** și apăsați pe [Enter].

Articole utilizate frecvent	Salvare		
Imagine	Poștă		
Semnal I/O	Director		
Instalare	Reset setări Interactiv		
Ecran	Memorie		
Funcționare	Salvați memorie		
Gestionare	Încărcați memorie		
Rețea	Redenumire memorie		
Creion/Tactil	Ștergeți memorie		
Interactiv	Reset setări Memorie		
Memorie	ECO		
ECO	Mod iluminare	Normal	
Setări inițiale/toate	Mod inactivare	Pornit	^
	Timp mod inact.	10 min.	
	Cronom. dezact. A/V	Pornit	
	Mod standby	Comunicare act.	
	Setări inițiale/toate		
	Reset toate		

- 3** Selectați una din următoarele opțiuni:
  - **Salvați memorie** vă permite să salvați setările curente în memorie (sunt disponibile 10 memorii cu nume diferite).



- Puteți salva următoarele setări:
  - Setările meniului **Imagine** pentru fiecare mod de culoare
  - **Interval video** și **Baleiaj în exces** în meniul **Semnal I/O**
  - **Mod iluminare** și **Nivel de strălucire** în meniul **Funcționare**
  - **Potrivre culori** din meniul **Proiecție multiplă** (EB-755F/EB-750F)
  - Numele unei memorii care a fost utilizată deja este indicat printr-un marcaj albastru. Dacă salvați peste o memorie salvată anterior, setările sunt suprascrise cu cele curente.

- Opțiunea **Încărcați memorie** vă permite să suprascrieți setările curente cu cele salvate.
- **Redenumire memorie** vă permite să redenumiți o memorie salvată.
- **Ștergeți memorie** vă permite să ștergeți setările memoriei selectate.

- 4** Apăsați pe [Menu] sau [Esc] pentru a ieși din meniuri.



- Setarea Mod culoare salvată este afișată în partea dreaptă a numelui memoriei.
- Pentru a șterge toate memoriile salvate, selectați **Reset setări Memorie**.

## » Linkuri corelate

- "Setări pentru calitatea imaginii - meniul Imagine" [p.222](#)
- "Setări pentru semnalul de intrare - meniul Semnal I/O" [p.225](#)
- "Setări caracteristici proiector - Meniul Funcționare" [p.231](#)
- "Setări de funcționare a proiecției multiple - Meniul Proiecție multiplă" [p.253](#)

Puteți combina imaginile proiectate de pe două sau mai multe proiectoare pentru a crea o zonă imagine unică.

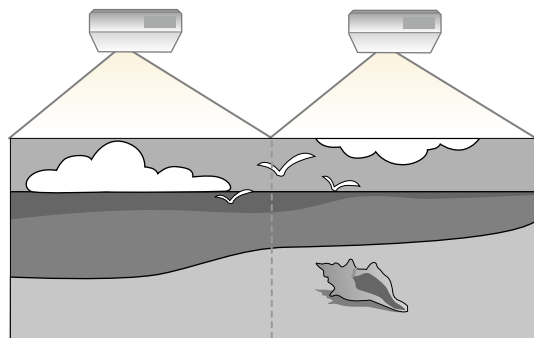

- Înainte de a începe proiecția, asigurați-vă că setați opțiunea **Mod culoare la Proiecție multiplă** din meniul **Imagine** al proiecteurului pentru toate proiectoarele (EB-755F/EB-750F).

Pentru cele mai bune rezultate, selectați setările și ajustările pentru mai multe imagini ale proiecteurului în această ordine:

#### EB-755F/EB-750F:

- Setarea ID-ului pentru proiector
- Ajustarea uniformității culorilor
- Combinarea marginilor imaginii
- Potrivirea culorilor din imagini
- Ajustarea nivelului de negru
- Ajustarea RGBCMY
- Scalarea unei imagini

#### EB-735Fi/EB-735F/EB-725Wi/EB-725W/EB-720:

- Setarea ID-ului pentru proiector
- Ajustarea uniformității culorilor
- Setarea **Mod iluminare la Particularizat** și reglarea nivelului de **Nivel de strălucire** din meniul **Funcționare** al proiecteurului.

#### ☛ **Funcționare** > **Control Strălucire Sursă de lumină** > **Mod iluminare**

- Ajustarea RGBCMY



Recomandăm să reglați imaginea la cel puțin 30 de minute după începerea proiectării, întrucât imaginile nu sunt stabile imediat după pornirea proiecteurului.

#### » **Linkuri corelate**

- "Sistemul de identificare a proiecteurului în vederea controlării mai multor proiectoare" [p.154](#)
- "Ajustarea uniformității culorilor" [p.156](#)
- "Combinarea marginilor imaginii" [p.158](#)
- "Potrivirea culorilor din imagini" [p.159](#)
- "Ajustarea nivelului de negru" [p.161](#)
- "Ajustarea RGBCMY" [p.163](#)
- "Scalarea unei imagini" [p.165](#)

## Sistemul de identificare a proiecteurului în vederea controlării mai multor proiectoare

Atunci când aliniați mai multe proiectoare pentru a proiecta imagini, puteți corecta strălucirea și tonul de culoare pentru fiecare imagine de proiector pentru a corela cât mai mult imaginile.

Setați un ID Proiector unic pentru fiecare proiector pentru comandare individuală cu o telecomandă și apoi corectați strălucirea și culoarea pentru fiecare proiector.



- În unele cazuri, este posibil ca strălucirea și tonul culorii să nu se potrivească integral, chiar și după corectare.
- Dacă diferențele în ceea ce privește strălucirea și tonul de culoare devin sesizabile în timp, repetați ajustările.

#### » **Linkuri corelate**

- "Setarea ID-ului pentru proiector" [p.155](#)
- "Selectarea proiecteurului pe care doriți să îl comandați" [p.155](#)

## Setarea ID-ului pentru proiector

Pentru a controla mai multe proiectoare cu o singură telecomandă, atribuiți fiecărui proiector un ID unic.

- 1 Apăsați butonul [Menu] și faceți următoarele:
  - **EB-755F/EB-750F:** selectați meniul **Proiecție multiplă** și apăsați [Enter].
  - **EB-735Fi/EB-735F/EB-725Wi/EB-725W/EB-720:** selectați meniul **Instalare** și apăsați pe [Enter].
- 2 Selectați **ID Proiector** și apăsați pe [Enter].
- 3 Folosiți butoanele cu săgeți pentru a selecta numărul de identificare pe care doriți să îl utilizați pentru proiector. Apoi apăsați pe [Enter].

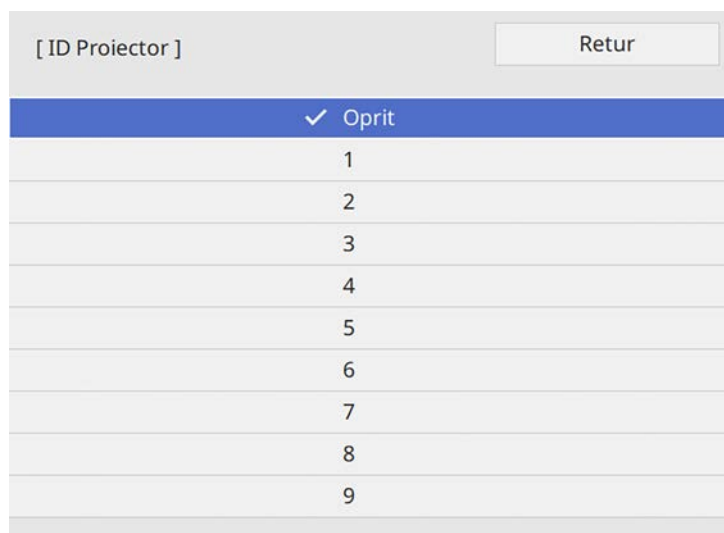

- 4 Apăsați pe [Menu] sau [Esc] pentru a ieși din meniuri.
- 5 Repetați acești pași pentru toate celelalte proiectoare pe care doriți să le comandați cu aceeași telecomandă.

## Selectarea proiectorului pe care doriți să îl comandați

După ce setați ID-ul pentru proiector, selectați ID-ul pentru proiectorul pe care doriți să îl comandați utilizând telecomanda.

- 1 Îndreptați telecomanda către proiectorul-țintă și apăsați pe butonul [ID].

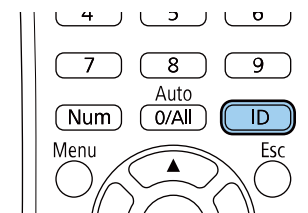

Pe ecranul proiectat se va afișa ID-ul curent pentru proiector. ID-ul va dispărea după circa 3 secunde.

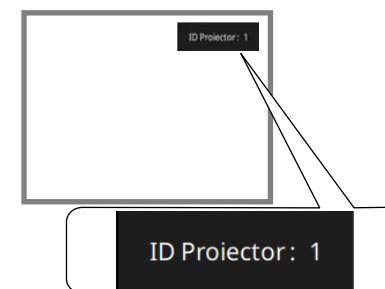

- 2** În timp ce mențineți apăsat butonul [ID], apăsați pe butonul numeric care corespunde ID-ului proiectorului pe care doriți să îl utilizați.

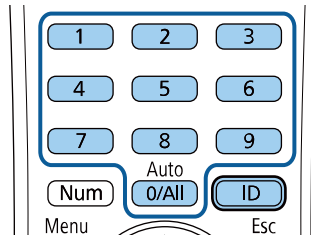

Proiectorul pe care doriți să îl operați este selectat.



- Atunci când selectați [0/All] de pe telecomandă, puteți opera toate proiectoarele, indiferent de setarea **ID Proiector**.
- Atunci când setați opțiunea **ID Proiector** la **Oprit**, puteți controla proiectorul utilizând telecomanda indiferent care este ID-ul pe care îl selectați cu telecomanda.
- Setarea ID Proiector este salvată în telecomandă. Chiar dacă bateriile telecomenzii sunt scoase pentru a le înlocui, setarea ID salvată este reținută. Totuși, dacă bateriile sunt scoase din telecomandă pentru o perioadă îndelungată de timp, ID-ul revine la setarea implicită (0/All).
- Când folosiți simultan mai multe telecomenzi, este posibil să nu puteți utiliza proiectoarele așa cum doriți din cauza interferențelor razelor infraroșii.

- 1** Apăsați pe butonul [Menu], selectați meniul **Gestionare** și apăsați pe [Enter].

Articole utilizate frecvent	Gestionare	
Imagine	Buton utilizator	Mod iluminare
Semnal I/O	Logo utilizator	
Instalare	Șablon utilizator	
Ecran	Blocare funcționare	Oprit
Funcționare	Uniformitate culori	
<b>Gestionare</b>	Mod reîmprospătare	
Rețea	Calibrare sursă lumină	
Creion/Tactil	Dată & oră	
Interactiv	Setări agendă	
Memorie	Alim. rețea fără fir	
ECO	Diagnoză LAN wireless	1
Setări inițiale/toate	Dest. salvare jurnal	Memorie USB și internă
	Interval config. lot	
	Limbă	Română
	Informații	
	Afișare jurnale	
	Reset setări Gestionare	

## Ajustarea uniformității culorilor

Dacă tonul culorii imaginii este inegal, puteți ajusta echilibrul tonului culorilor. Ajustați setarea **Uniformitate culori** pentru fiecare proiector.



Este posibil ca tonul culorii să nu fie uniform chiar dacă ați efectuat uniformizarea culorii.

**2** Selectați **Uniformitate culori** și apăsați pe [Enter].

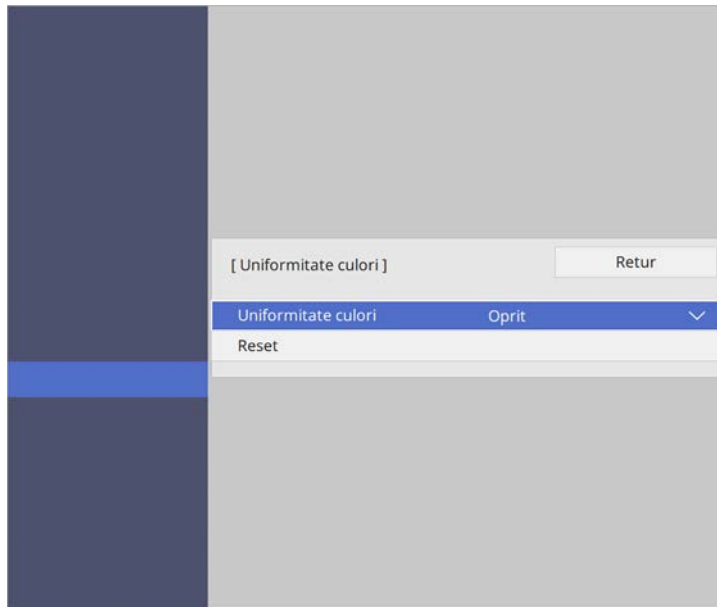

Sunt disponibile opt niveluri de ajustare, începând de la alb până la gri, la negru. Puteți ajusta individual fiecare nivel.

**7** Selectați **Start ajustări** și apăsați pe [Enter].

**8** Selectați suprafața imaginii pe care doriți să o ajustați și apăsați pe [Enter].

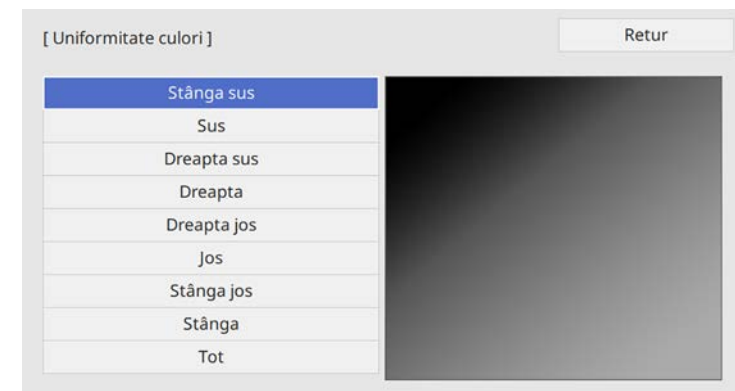

**3** Selectați **Uniformitate culori** din nou și apăsați pe [Enter].

**4** Selectați **Pornit** și apăsați pe [Enter]. Apoi apăsați pe [Esc].

**5** Selectați **Nivel de ajustare** și apăsați pe [Enter].

**6** Selectați primul nivel de ajustare pe care doriți să îl ajustați și apăsați pe [Esc].



Ajustați fiecare zonă individual, apoi selectați **Tot** și ajustați întregul ecran.

**9** Selectați **Roșu**, **Verde** sau **Albastru** și ajustați tonul de culoare, dacă este necesar.

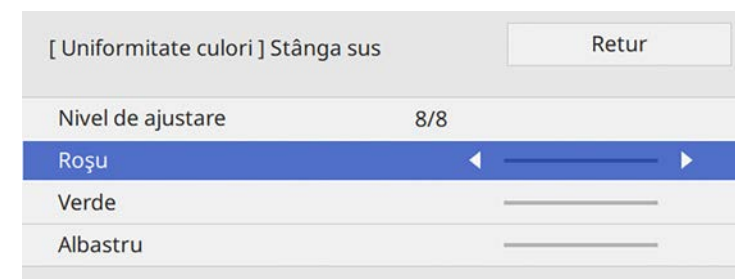



Ecranul de ajustare se modifică de fiecare dată când apăsați pe [Enter].

- 10** Apăsați pe [Esc] pentru a reveni la ecranul de selectare a suprafeței.
- 11** Repetați ajustarea culorilor în fiecare zonă.
- 12** Reveniți la pasul 5 și repetați toți pașii pentru a ajusta celelalte niveluri.
- 13** După ce terminați, apăsați pe [Menu] pentru a ieși.

## Combinarea marginilor imaginii

Puteți utiliza funcția **Combinare margini** a proiectorului pentru a crea o imagine omogenă de la proiectoare multiple (EB-755F/EB-750F).

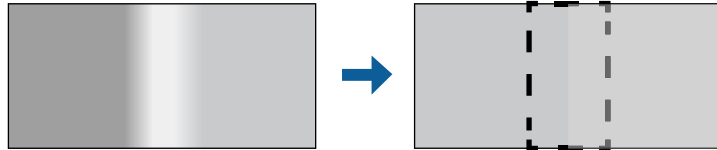

- 1** Apăsați pe butonul [Menu], selectați meniul **Proiecție multiplă** și apăsați pe [Enter].

Articole utilizate frecvent	Proiecție multiplă	
Imagine	ID Proiector	Oprit
Semnal I/O	Corectare geometrică	Corectare punct
Instalare	Combinare margini	
Ecran	Scalare	
Funcționare	Uniformitate culori	
Gestionare	Mod iluminare	Normal
Rețea	Potrivire culori	
Proiecție multiplă	RGBCMY	
Memorie	Reset setări Proiecție multiplă	
ECO	Memorie	
Setări inițiale/toate	Salvați memorie	
	Încărcați memorie	
	Redenumire memorie	
	Ștergeți memorie	
	Reset setări Memorie	
	ECO	
	Mod iluminare	Normal

- 2** Selectați **Combinare margini** și apăsați pe [Enter].
- 3** Porniți setările **Combinare margini**, **Ghid linie** și **Ghid model**.



Selectați fiecare setare **Culoare ghid** pentru fiecare proiector, astfel încât să puteți vedea clar zona amestecată.

- 4** Selectați marginea pe care doriți să o combinați pe fiecare proiector și apăsați pe [Enter].

Veți vedea acest ecran:

[ Marginea de sus ]		Retur
<b>Combinare</b>	<b>Oprit</b>	
Poz. porn. combinare	0	_____
Combinare interval	0	_____
Combinare curbe	0	

- 5** Selectați setarea **Combinare** și selectați **Pornit**.
- 6** Selectați setarea **Poz. porn. combinare** și ajustați poziția de pornire a combinării.
- 7** Selectați setarea **Combinare interval** și utilizați butoanele cu săgeți pentru a selecta lățimea zonei combinate, astfel încât ghidajele afișate să se afle la marginea zonei de suprapunere dintre cele două imagini.

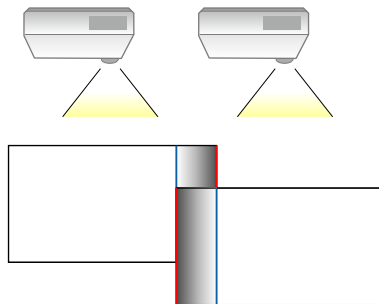

- 8** Apăsați pe [Esc] pentru a reveni la ecranul precedent.
- 9** Selectați setarea **Combinare curbe** și selectați un gradient pentru zona umbrită de pe proiectoare.

**10** Atunci când marginile sunt combinate, opriți setările **Ghid linie** și **Ghid model** de pe fiecare projector pentru a verifica setările finale.

**11** După ce terminați, apăsați pe [Menu].



Dacă zona combinată nu se suprapune exact, corectați forma zonei amestecate folosind **Corectare punct**.

## Potrivirea culorilor din imagini

Puteți corela calitatea afișării a mai multor proiectoare așezate alăturat (EB-755F/EB-750F).

Înainte de a începe, porniți toate proiectoarele pentru a putea selecta setările de calitate a imaginii care corespund ecranului unic.

- 1 Apăsați pe butonul [Menu], selectați meniul **Proiecție multiplă** și apăsați pe [Enter].

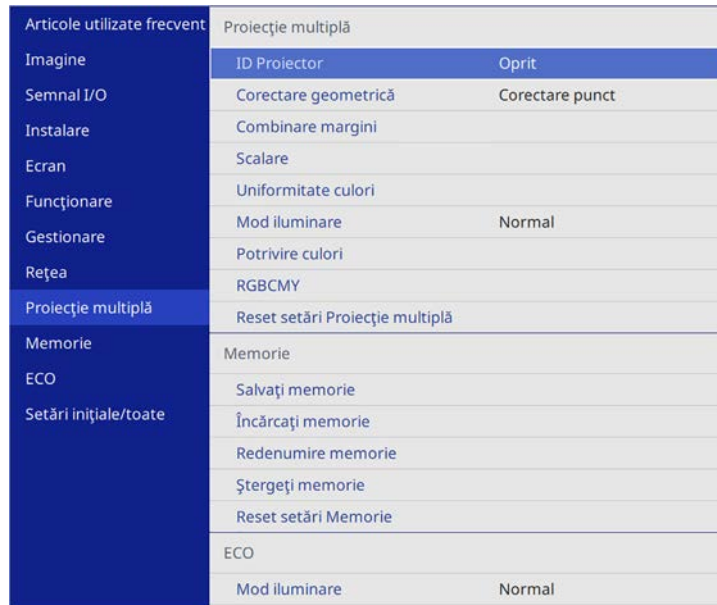

- 2 Selectați **Potrivire culori** și apăsați pe [Enter].

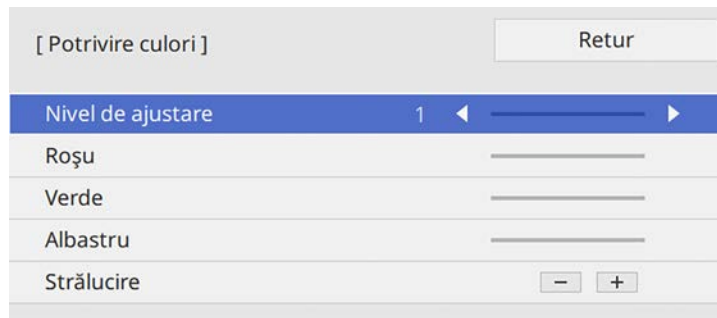

- 3 Setati **Nivel de ajustare** la 8.

- 4 Selectați **Strălucire** și ajustați valoarea.

- 5 Selectați **Roșu, Verde sau Albastru** și ajustați tonul de culoare, dacă este necesar.

- 6 Reveniți la meniul de nivel superior, selectați meniul **Funcționare** și apăsați pe [Enter].

- 7 Selectați **Control Strălucire Sursă de lumină** și apăsați pe [Enter].

- 8 Setati **Mod iluminare** la **Particularizat**.

- 9 Ajustați **Nivel de strălucire**.

- 10 Repetați pașii de la 1 la 5 de mai multe ori, de fiecare dată selectând pentru a ajusta nivelurile 7 până la 2 în același mod.

- 11 După ce terminați, apăsați pe [Menu].



## Ajustarea nivelului de negru

Puteți ajusta strălucirea și tonalitatea cromatică a zonelor în care imaginea nu se suprapune pentru a crea o imagine optimizată (EB-755F/EB-750F).

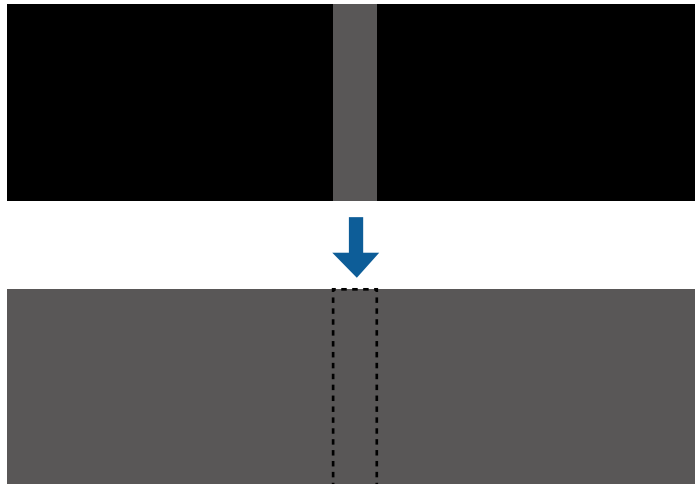

- Nu puteți ajusta setarea **Nivel de negru** când se afișează un șablon de test.
- Dacă valoarea **Corectare geometrică** este foarte mare, este posibil să nu puteți ajusta **Nivel de negru** corect.
- Strălucirea și tonul pot diferi în zonele în care imaginile se suprapun și în alte zone, chiar după efectuarea ajustării pentru **Nivel de negru**.
- Dacă modificați setarea **Combinare margini**, setarea **Nivel de negru** revine la valoarea implicită.

- 1 Apăsați pe butonul [Menu], selectați meniul **Proiecție multiplă** și apăsați pe [Enter].

Articole utilizate frecvent	Proiecție multiplă	
Imagine	ID Projector	Oprit
Semnal I/O	Corectare geometrică	Corectare punct
Instalare	Combinare margini	
Ecran	Scalare	
Funcționare	Uniformitate culori	
Gestionare	Mod iluminare	Normal
Rețea	Potrivire culori	
	RGBCMY	
Proiecție multiplă	Reset setări Proiecție multiplă	
Memorie	Memorie	
ECO	Salvați memorie	
Setări inițiale/toate	Încărcați memorie	
	Redenumire memorie	
	Ștergeți memorie	
	Reset setări Memorie	
	ECO	
	Mod iluminare	Normal

- 2 Selectați **Nivel de negru** și apăsați pe [Enter].
- 3 Selectați **Ajustarea culorilor** și apăsați pe [Enter].  
Zonele de ajustare sunt afișate în funcție de setarea **Combinare margini**.
- 4 Utilizați butoanele cu săgeți pentru a selecta suprafața pe care doriți să o ajustați, iar apoi apăsați pe [Enter].

Zona selectată este afișată în portocaliu.

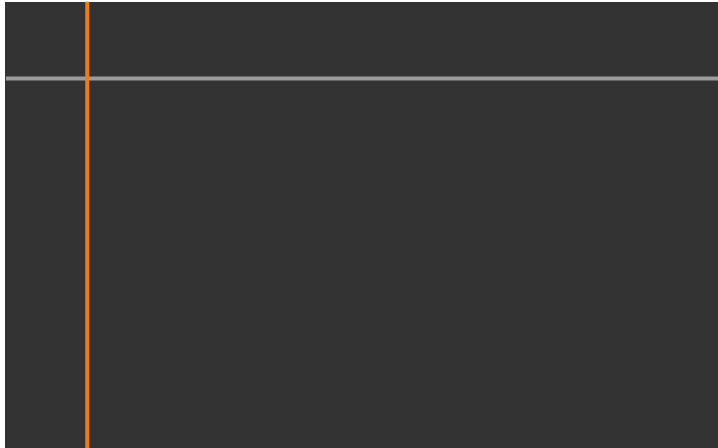

Când se suprapun mai multe ecrane, ajustați în funcție de zona cu cea mai mare suprapunere (zona cea mai strălucitoare). În ilustrația de mai jos, aliniați mai întâi (2) cu (1), apoi ajustați astfel încât (3) să se alinieze cu (2).

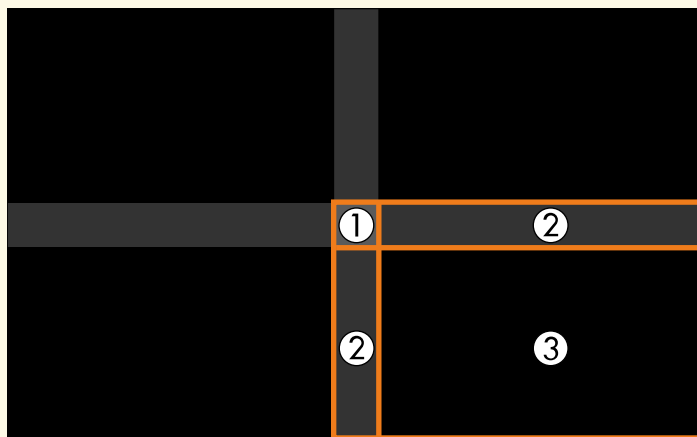

**5** Ajustați tonul de negru.

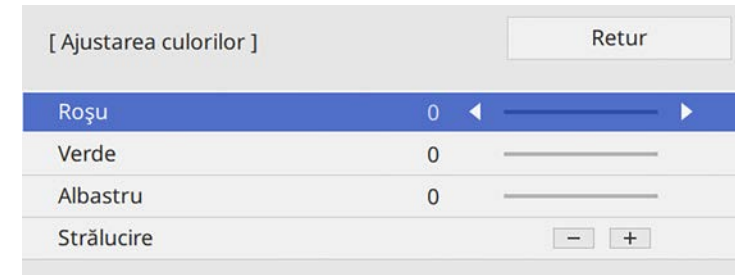

Puteți utiliza butoanele **Strălucire** pentru a ajusta valorile RGB în același timp.

**6** Repetați pașii 4 și 5, după caz, pentru a ajusta suprafețele de ecran rămase.

**7** După ce terminați, apăsați pe [Menu].

### » Linkuri corelate

- "Modificarea zonei de ajustare a nivelului de negru" [p.162](#)

### Modificarea zonei de ajustare a nivelului de negru

Dacă există zone în care culoarea nu corespunde după ajustarea setării **Nivel de negru**, le puteți ajusta manual.



**1** Selectați **Suprafață corecție** în setarea **Nivel de negru** și apăsați pe [Enter].

- 2** Selectați **Start ajustări** și apăsați pe [Enter].  
Liniile de margine indică unde se afișează suprapunerile imaginilor.  
Liniile sunt afișate în funcție de setarea **Combinare margini**.

- 3** Folosiți butoanele cu săgeți pentru a selecta linia de margine pe care doriți să o reglați. Apoi apăsați pe [Enter].  
Linia selectată este afișată în portocaliu.



- 4** Apăsați pe butoanele cu săgeți pentru a ajusta poziția liniei. Apoi apăsați pe [Enter].

- 5** Folosiți butoanele cu săgeți pentru a selecta punctul pe care doriți să îl mutați. Apoi apăsați pe [Enter].  
Punctul selectat este afișat în portocaliu.

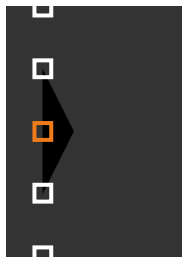

- 6** Folosiți butoanele cu săgeți pentru a deplasa punctul.

- 7** Pentru a continua să deplasați un alt punct, apăsați pe [Esc] și apoi repetați pașii 5 și 6.

- 8** Pentru a ajusta altă linie de margine, apăsați pe [Esc] până când se afișează ecranul ilustrat în pasul 3.

- 9** După ce terminați, apăsați pe [Menu].

## Ajustarea RGBCMY

Puteți ajusta setările **Nuanță**, **Saturație** și **Strălucire** pentru componentele de culoare R (roșu), G (verde), B (albastru), C (cyan), M (magenta) și Y (galben).

Înainte de a începe, porniți toate proiectoarele pentru a putea selecta setările de tonalitate a culorii care corespund ecranului unic.



Puteți modifica numărul de puncte afișate utilizând setarea **Puncte**.

- 1** Apăsați pe butonul [Menu], selectați meniul **Imagine** și apăsați pe [Enter].

Articole utilizate frecvent	Imagine	
Imagine	Mod culoare	Prezentare
Semnal I/O	Strălucire	50
Instalare	Contrast	50
Ecran	Saturare culoare	50
Funcționare	Tentă	50
Gestionare	Claritate	50
Rețea	Balanță de alb	
Creion/Tactil	Contrast dinamic	Oprit
Interactiv	Optimizare imagine	
Memorie	Gamma	0
ECO	RGBCMY	
Setări inițiale/toate	Reset la valorile implicite	
	Sursă	Calculator 1
	Rezoluție	Auto
	Aspect	Auto
	Reglaj semnal analog	
	Reset la valorile implicite	
	Reset setări Imagine	

- 2** Selectați **RGBCMY** și apăsați pe [Enter].

- 3** Selectați culoarea de ajustat și apăsați pe [Enter].

[ RGBCMY ]		Retur		
	Nuanță	Saturație	Strălucire	
R	50	50	50	
G	50	50	50	
B	50	50	50	
C	50	50	50	
M	50	50	50	
Y	50	50	50	

- 4** Efectuați următoarele acțiuni, după cum este necesar, pentru fiecare setare:

- Pentru a ajusta nuanța generală a culorii, cu tentă albăstruiie/verzuie/roșiatică, ajustați setarea **Nuanță**.
- Pentru a ajusta aspectul general viu al culorii, ajustați setarea **Saturație**.
- Pentru a ajusta nivelul general de strălucire a culorii, ajustați setarea **Strălucire**.

[ R ]		Retur	
Nuanță	50	M	Y
Saturație	50		
Strălucire	50		

- 5** După ce terminați, apăsați pe [Menu].

## Scalarea unei imagini

Puteți proiecta aceeași imagine de la mai multe proiectoare și utiliza funcția **Scalare** pentru a le decupa și combina într-o imagine mare (EB-755F/EB-750F).

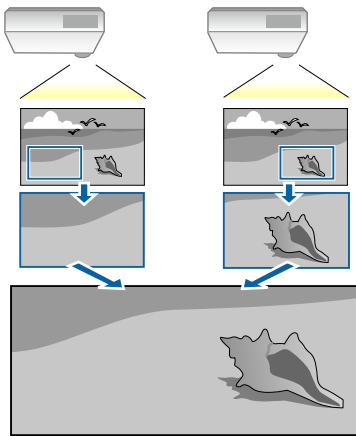

**1** Inserați semnalul de imagine pentru a afișa imaginea.

**2** Apăsați pe butonul [Menu], selectați meniul **Proiecție multiplă** și apăsați pe [Enter].

Articole utilizate frecvent	Proiecție multiplă	
Imagine	ID Projector	Oprit
Semnal I/O	Corectare geometrică	Corectare punct
Instalare	Combinare margini	
Ecran	Scalare	
Funcționare	Uniformitate culori	
Gestionare	Mod iluminare	Normal
Rețea	Potrivire culori	
Proiecție multiplă	RGBCMY	
Memorie	Reset setări Proiecție multiplă	
ECO	Memorie	
Setări inițiale/toate	Salvați memorie	
	Încărcați memorie	
	Redenumire memorie	
	Ștergeți memorie	
	Reset setări Memorie	
	ECO	
	Mod iluminare	Normal

**3** Selectați **Scalare** și apăsați pe [Enter].

Veți vedea acest ecran:

[ Scalare ]	Retur
Scalare	Oprit
Interval detaliu	

**4** Selectați setarea **Scalare** și selectați **Pornit**.

**5** Selectați setarea **Mod scalare** și selectați una dintre aceste opțiuni:

- **Afișare zoom** pentru a menține formatul imaginii când o scalați.

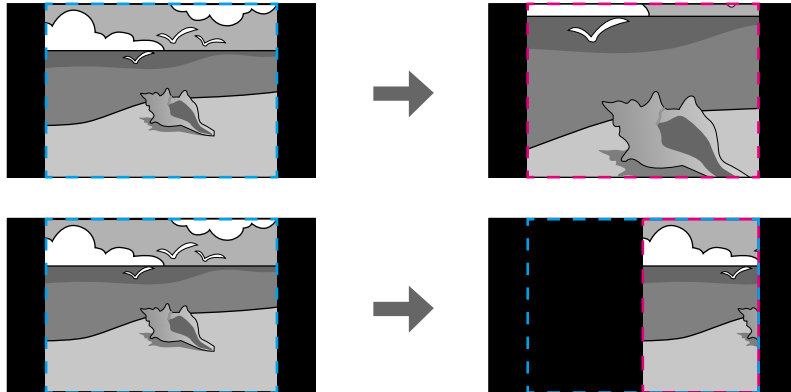

- **Afișare completă** pentru a ajusta imaginea la dimensiunea ecranului proiectorului când scalați imaginea.

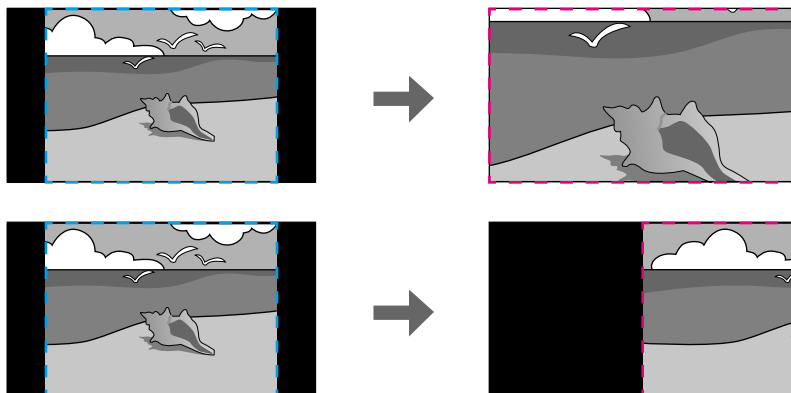

**6** Selectați una sau mai multe dintre următoarele opțiuni de scalare și ajustați după cum considerați necesar:

- - sau +: pentru a scala imaginea simultan pe verticală și pe orizontală.
- **Scalare verticală** pentru a scala imaginea numai pe verticală.

- **Scalare orizontală** pentru a scala imaginea numai pe orizontală.

**7** Selectați setarea **Ajustare detaliu** și utilizați butoanele cu săgeți pentru a regla coordonatele și dimensiunea fiecărei imagini când se afișează pe ecran.

**8** Selectați **Interval detaliu** pentru a previzualiza zona detaliată pe care ați selectat-o.

**9** După ce terminați, apăsați pe [Menu].

Puteți securiza proiectorul pentru a descuraja furtul sau a împiedica utilizarea neintenționată prin setarea următoarelor caracteristici de securitate.

- **Securizare prin parolă** – nu permite persoanelor care nu cunosc parola să utilizeze proiectorul și împiedică modificarea ecranului de pornire și a altor setări.

Această funcție acționează ca o funcție antifurt, deoarece proiectorul nu poate fi utilizat în cazul în care este furat, și vă permite să limitați numărul de persoane care pot utiliza proiectorul.

- **Securizare prin blocarea butoanelor** – blochează comandarea proiecteurului prin utilizarea butoanelor de pe panoul de control.

Această funcție este utilă la evenimente sau spectacole când doriți să dezactivați toate butoanele în timpul proiecției, sau la școli unde doriți să limitați utilizarea butoanelor.

- **Cablu de securitate** – pentru fixarea fizică a proiecteurului într-un anumit loc.

#### ► Linkuri corelate

- "Tipuri de securizare prin parolă" [p.167](#)
- "Blocarea butoanelor proiecteurului" [p.169](#)
- "Instalarea unui cablu de securitate" [p.170](#)

## Tipuri de securizare prin parolă

Puteți configura următoarele tipuri de securizare prin parolă utilizând o singură parolă partajată.

- **Protecție la pornire** împiedică utilizarea proiecteurului fără introducerea în prealabil a unei parole. Atunci când conectați cablul de alimentare și porniți proiectorul pentru prima dată, trebuie să introduceți parola corectă. Parola se aplică, de asemenea, pentru **Pornire directă** și **Pornire automată**.
- **Protecție meniu pentru Logo utilizator** împiedică orice persoană să schimbe ecranul personalizat afișat la pornirea proiectului sau la recepționarea semnalului de intrare. Ecranul personalizat descurajează furtul prin identificarea proprietarului proiecteurului.

- **Protecție meniu pentru Program** nu permite schimbarea setărilor de programare a proiecteurului.
- **Protecție meniu pentru Rețea** nu permite schimbarea setărilor de **Rețea** ale proiecteurului.
- **Protecție meniu pentru Interactiv** nu permite schimbarea setărilor **Interactiv** ale proiecteurului (EB-735Fi/EB-725Wi).

#### ► Linkuri corelate

- "Setarea unei parole" [p.167](#)
- "Selectarea tipurilor de securizare prin parolă" [p.168](#)
- "Introducerea unei parole pentru utilizarea proiecteurului" [p.169](#)

## Setarea unei parole

Pentru a utiliza securizarea prin parolă, trebuie să setați o parolă.



Parola implicită este setată la valoarea „0000”. Schimbați această parolă cu parola dorită.

**1**

Țineți apăsat butonul [Freeze] de pe telecomandă timp de aproximativ 5 secunde.

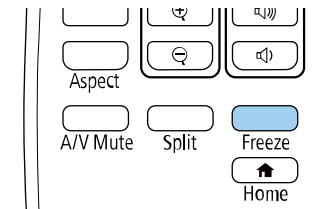

Se va afișa meniul de setări Protejat de parolă.



Dacă funcția Protejat de parolă este deja activată, trebuie să introduceți parola corectă pentru a se afișa meniul de setări Protejat de parolă.

**2** Selectați **Parolă** și apăsați pe [Enter].

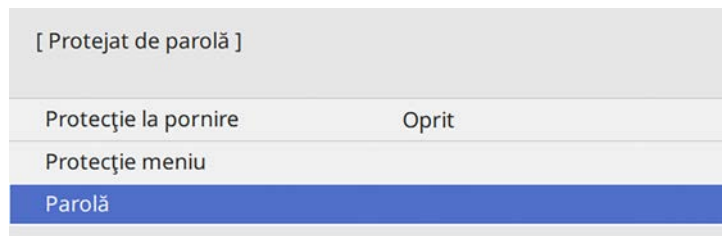

Veți vedea mesajul "Schimbați parola?".

**3** Selectați **Da** și apăsați pe [Enter].

 Dacă selectați **Nu**, se afișează din nou meniul de setări Protejat de parolă.

**4** Țineți apăsat butonul [Num] de pe telecomandă și utilizați butoanele numerice pentru a seta o parolă din 4 cifre.

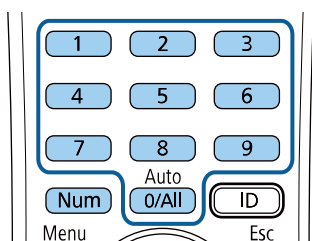

În timp ce este introdusă, parola apare ca \*\*\*\*. După ce introduceți a patra cifră, se afișează un mesaj de confirmare.

**5** Introduceți din nou parola.

Veți vedea mesajul "Parolă acceptată". Dacă reintroduceți parola incorect, este afișat un mesaj care vă cere să reintroduceți parola.

**6** Apăsați pe [Esc] pentru a reveni la meniu.

**7** Notați parola și păstrați-o într-un loc sigur.

## Selectarea tipurilor de securizare prin parolă

După ce setați o parolă, veți vedea acest meniu care vă permite să selectați tipurile de securizare prin parolă pe care doriți să le utilizați.

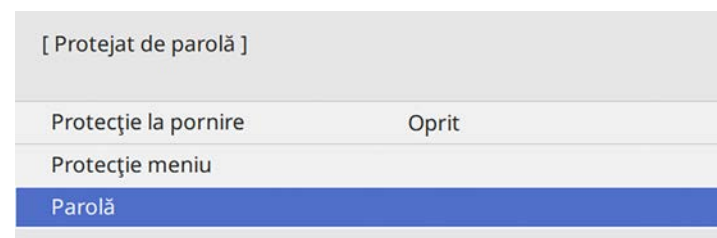

Dacă nu apare acest meniu, țineți apăsat butonul [Freeze] de pe telecomandă timp de 5 secunde până se afișează meniul.

- Pentru a împiedica utilizarea neautorizată a proiecteurului, setați opțiunea **Protecție la pornire** la **Pornit**.
- Pentru a împiedica modificările la setările proiecteurului, selectați setarea **Protecție meniu**, apăsați pe [Enter] și selectați opțiunea după cum este necesar.
- Pentru a împiedica modificările la ecranul Logo utilizator sau la setările de afișare corelate, setați opțiunea **Logo utilizator** la **Pornit**.
- Pentru a împiedica modificările la setările agendei proiecteurului, setați opțiunea **Program** la **Pornit**.
- Pentru a împiedica modificările la setările de rețea ale proiecteurului, setați opțiunea **Rețea** la **Pornit**.
- Pentru a împiedica modificările la setările **Interactiv** ale proiecteurului, setați opțiunea **Interactiv** la **Pornit** (EB-735Fi/EB-725Wi).

Ca metodă suplimentară de descurajare a furtului, puteți lipi pe proiector o etichetă cu textul „Protejat prin parolă”.





Păstrați telecomanda într-un loc sigur; dacă o pierdeți, nu veți mai putea introduce parola.

## Introducerea unei parole pentru utilizarea proiectorului

Când se afișează ecranul pentru parolă, introduceți parola corectă.

[ Parolă ]

Introduceți parola.

Pentru mai multe informații consultați documentația dvs.

- 1 Țineți apăsat butonul [Num] de pe telecomandă și introduceți parola folosind butoanele numerice.

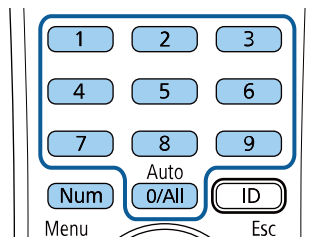

Ecranul pentru parolă se închide.

- 2 Dacă parola este incorectă, se afișează un mesaj și solicitarea de introducere din nou a parolei. Introduceți parola corectă pentru a continua.

### Atenție

- Dacă s-a introdus de trei ori consecutiv o parolă incorectă, se afișează timp de aproximativ 5 minute mesajul "Funcționarea proiectorului va fi blocată." și apoi proiectorul comută în modul Standby. În acest caz, deconectați cablul de alimentare de la priza electrică, apoi reintroduceți-l și reporniți proiectorul. Proiectorul va afișa din nou ecranul pentru introducerea parolei pentru a putea introduce parola corectă.
- Dacă ați uitat parola, rețineți numărul „Solicitați codul: xxxxx” care apare pe ecran și contactați Epson pentru asistență.
- În cazul în care continuați să repetați operația de mai sus și introduceți o parolă incorectă de 30 de ori la rând, se afișează mesajul "Funcționarea proiectorului va fi blocată. Contactați Epson după cum se arată în documentația dvs." și proiectorul nu mai acceptă introducerea parolei. Contactați Epson pentru asistență.

## Blocarea butoanelor proiectorului

Puteți bloca butoanele de pe panoul de control pentru a împiedica orice persoană să utilizeze proiectorul. Proiectorul poate fi operat folosind telecomanda.

- 1** Apăsați pe butonul [Menu], selectați meniul **Gestionare** și apăsați pe [Enter].

Articole utilizate frecvent	Gestionare
Imagine	Buton utilizator Mod iluminare
Semnal I/O	Logo utilizator
Instalare	Șablon utilizator
Ecran	Blocare funcționare Oprit
Funcționare	Uniformitate culori
Gestionare	Mod reîmprospătare
Rețea	Calibrare sursă lumină
Creion/Tactil	Data & oră
Interactiv	Setări agendă
Memorie	Alim. rețea fără fir
ECO	Diagnoză LAN wireless 1
Setări inițiale/toate	Dest. salvare jurnal Memorie USB și internă
	Interval config. lot
	Limbă Română
	Informații
	Afișare jurnale
	Reset setări Gestionare

- 2** Selectați **Blocare funcționare** și apăsați pe [Enter].
- 3** Selectați una dintre următoarele tipuri de blocare și apăsați pe [Enter]:
- Pentru a bloca toate butoanele proiecteurului, selectați **Blocare totală**.
  - Pentru a bloca toate butoanele exceptând butonul de alimentare, selectați **Cu excepția Butonului de pornire/oprire**.

[ Blocare funcționare ]	Retur
Blocare totală	
Cu excepția Butonului de pornire/oprire	
✓ Oprit	

Se va afișa o solicitare de confirmare.

- 4** Selectați **Da** și apăsați pe [Enter].  
Setarea **Blocare funcționare** își produce efectele.

### » Linkuri corelate

- "Deblocarea butoanelor proiecteurului" [p.170](#)

## Deblocarea butoanelor proiecteurului

Dacă butoanele proiecteurului au fost blocate, procedați astfel pentru a le debloca:

- Țineți apăsat butonul [Enter] de pe panoul de control timp de 7 secunde. Se afișează un mesaj și se anulează blocarea.
- Setați opțiunea **Blocare funcționare** la **Oprit** în meniul **Funcționare** al proiecteurului.

## Instalarea unui cablu de securitate

Pentru a descuraja furtul, puteți instala pe proiector un cablu de securitate.

- Utilizați slotul de securitate de pe proiector pentru a atașa un sistem Microsaver Security System de la Kensington.



Pentru mai multe detalii despre sistemul Microsaver Security System, vizitați site-ul web Kensington.

<https://www.kensington.com/>

- Utilizați punctul de atașare a cablului de securitate de pe proiector pentru a atașa un cablu din fire metalice la un dispozitiv de prindere sau o piesă de mobilier grea din încăpere.

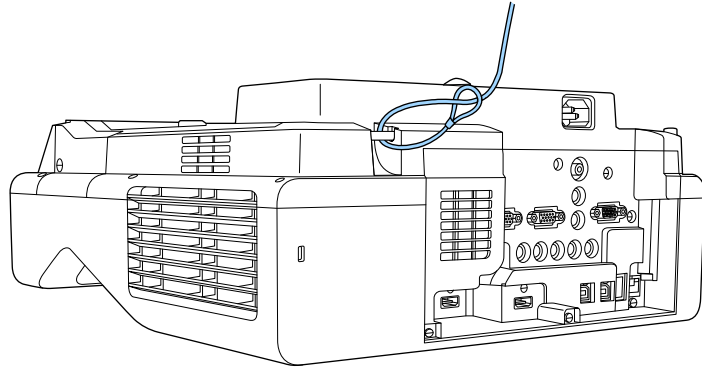

Dacă atașamentul firului de blocare de securitate este livrat cu placa de fixare, îl puteți utiliza pentru a fixa proiectorul. De asemenea, puteți utiliza un cablu de blocare pentru prevenirea furtului disponibil în comerț. Pentru instrucțiuni despre folosirea firului de blocare consultați documentația acestuia.

# Utilizarea proiectorului într-o rețea

Urmați instrucțiunile din aceste secțiuni pentru a configura proiectorul pentru utilizare într-o rețea.

## ► Linkuri corelate

- "Proiecția într-o rețea prin cablu" [p.173](#)
- "Proiecția într-o rețea fără fir" [p.177](#)
- "Proiecția într-o rețea fără fir de pe un dispozitiv mobil (Screen Mirroring)" [p.187](#)
- "HTTP securizat" [p.192](#)
- "Partajare ecran" [p.194](#)

Puteți trimite imagini la proiector printr-o rețea prin cablu. Pentru aceasta, conectați proiectorul la rețea și apoi configurați proiectorul și computerul pentru proiectie în rețea.

După conectarea și configurarea proiectorului conform instrucțiunilor prezentate, descărcați și instalați Epson iProjection (Windows/Mac) de pe următorul site web.

[epson.sn](http://epson.sn)

Software-ul Epson iProjection configurează computerul pentru proiectie în rețea. De asemenea, vă permite să realizați întâlniri interactive prin proiectarea ecranelor computerului utilizatorului printr-o rețea. Pentru instrucțiuni, consultați *Ghid de utilizare Epson iProjection (Windows/Mac)*.

#### » Linkuri corelate

- "Conectarea la o rețea prin cablu" [p.173](#)
- "Selectarea setărilor de rețea prin cablu" [p.173](#)

## Conectarea la o rețea prin cablu

Pentru a conecta proiectorul la o rețea locală (LAN) prin cablu, utilizați un cablu de rețea 100Base-TX sau 10Base-T. Pentru a asigura o transmisie corespunzătoare a datelor, utilizați un cablu ecranat din categoria 5 sau o categorie superioară.

- 1** Conectați un capăt al cablului de rețea la hubul, switch-ul sau routerul de rețea.

- 2** Conectați celălalt capăt al cablului la portul LAN al proiectorului.

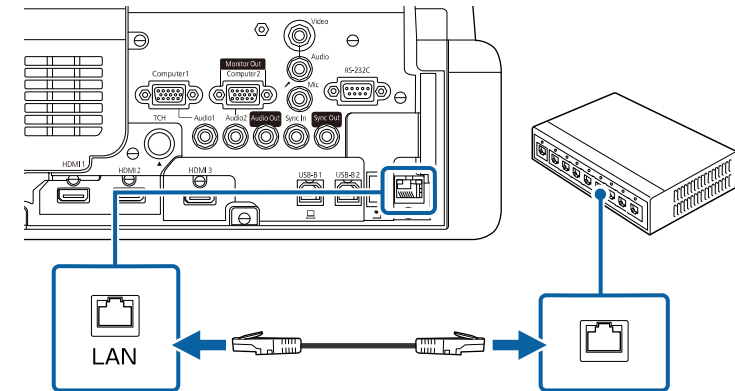

## Selectarea setărilor de rețea prin cablu

Înainte de a putea proiecta imagini de pe computerele din rețea, trebuie să selectați setările de rețea pe proiector.



Asigurați-vă că ați conectat deja proiectorul la rețeaua prin cablu utilizând portul LAN.

**1** Apăsați pe butonul [Menu], selectați meniul **Rețea** și apăsați pe [Enter].

Articole utilizate frecvent	Rețea	
Imagine	Info. rețea locală fără fir	
Semnal I/O	Info. LAN prin cablu	
Instalare	Setări rețea	
Ecran	Reset setări Rețea	
Funcționare	Creion/Tactil	
Gestionare	Autocalibrare	
<b>Rețea</b>	Calibrare manuală	
Creion/Tactil	Unitatea tactilă	
Interactiv	Instalarea proiectoarelor	
Memorie	Trecere cu creionul	Pornit
ECO	Interactivitate PC	
Setări inițiale/toate	Reset setări Creion/Tactil	
	Interactiv	
	Funcția de trasare	Pornit
	Afișare bare de instrumente	Afișează mereu
	Afișare zonă de trasare	
	Confir. golire ecran	Pornit

**2** Selectați **Setări rețea** și apăsați pe [Enter].

**3** Pentru a identifica proiectorul în rețea, selectați **Nume proiector** și introduceți un nume de până la 16 de caractere alfanumerice.

**4** Setări opțiunea **Interfață control prioritate** la **LAN prin cablu**.

**5** Selectați meniul **LAN prin cablu** și apăsați pe [Enter].

[ LAN prin cablu ]	Retur
<b>Setări IP</b>	
Server DNS 1	0.0.0.0
Server DNS 2	0.0.0.0
IPv6	Oprit
Afișare adresă IP	Pornit

**6** Atribuiți setările IP necesare pentru rețea.

- Dacă rețeaua atribuie adrese automat, selectați **Setări IP** pentru a stabili setarea **DHCP** la **Pornit**.
- Dacă trebuie să setați manual adresa, selectați **Setări IP** pentru a seta opțiunea **DHCP** la **Oprit** și apoi introduceți valorile pentru setările **Adresă IP**, **Mască subrețea** și **Adresă Gateway** ale proiectorului.

**7** Pentru a nu permite afișarea adresei IP în ecranul de informații despre rețea, setați opțiunea **Afișare adresă IP** la **Oprit**.

**8** Selectați meniul **Proiecție rețea** și apăsați pe [Enter].

[ Proiecție rețea ]		Retur
Cuvânt cheie proiector	Oprit	
Epson iProjection	Pornit	^
Afișaj SSID	Pornit	
Afișare inf. LAN	Text și cod QR	
Parolă moderator		
Selectarea afișării cuvântului ...	Oprit	
Screen Mirroring	Pornit	^
Întrer. conexiune	Pornit	
Reglare performanțe	1 (Fin)	
Capturare	Dezactivat	
Info. Screen Mirroring	Pornit	
Message Broadcasting	Oprit	
Partajare ecran	Pornit	

**9** Activați setarea **Cuvânt cheie proiector** pentru a activa o parolă de securitate pentru a împiedica accesarea proiecteurului de către persoane care nu se află în aceeași încăpere cu proiectorul.



Când activați această setare, trebuie să introduceți un cuvânt-cheie randomizat afișat de pe un computer, utilizând Epson iProjection, pentru a accesa proiectorul și a partaja ecranul curent.

**10** Setați opțiunea **Epson iProjection** la **Pornit**.

[ Epson iProjection ]		Retur
✓	Pornit	
	Oprit	



**11** Selectați opțiunile după cum este necesar.

- **Afișare inf. LAN** – vă permite să setați formatul de afișare pentru informațiile de rețea ale proiecteurului.
- **Parolă moderator** – vă permite să introduceți o parolă numerică din patru cifre pentru accesarea proiecteurului ca moderator utilizând aplicația Epson iProjection. (Nu există o parolă setată în mod implicit.)
- **Selectarea afișării cuvântului cheie** vă dă posibilitatea să selectați dacă doriți să afișați un cuvânt cheie pentru proiector pe imaginea proiectată atunci când accesați proiectorul utilizând Epson iProjection.

**12** După ce terminați selectarea setărilor, reveniți la ecranul **Setări rețea**, selectați **Setare** și urmați instrucțiunile de pe ecran pentru a salva setările și a ieși din meniuri.

**13** Apăsați pe butonul [LAN] de pe telecomandă.

Setările pentru rețeaua prin cablu sunt finalizate atunci când vedeți adresa IP corectă în ecranul de informații despre rețea.

[ LAN ]	
Nume proiector	: MYNAME
SSID	:
Adresă IP 	: WIRED.DHCP.ID
Adresă IP 	: WIRELESS.DHCP.ID
Cuvânt cheie	: ----
Event ID	: 0434

## » Linkuri corelate

- "Utilizarea tastaturii afișate" [p.221](#)



Puteți trimite imagini la proiector printr-o rețea fără fir.

Pentru aceasta, trebuie să configurați proiectorul și computerul pentru proiecție fără fir.

Puteți conecta proiectorul la rețeaua dvs. fără fir configurând manual conexiunea cu ajutorul meniurilor pentru **Rețea** ale proiectorului.

După configurarea proiectorului, descărcați și instalați software-ul de rețea de pe următorul site web.

[epson.sn](http://epson.sn)

Utilizați software-ul și documentația prezentate mai jos pentru a configura și controla proiecția fără fir.

- Software-ul Epson iProjection (Windows/Mac) vă permite să realizați întruniri interactive cu proiecții de ecrane de calculator ale unor utilizatori dintr-o rețea. Pentru instrucțiuni, consultați *Ghid de utilizare Epson iProjection (Windows/Mac)*.
- Aplicația Epson iProjection (pentru iOS/Android) vă permite să proiectați de pe dispozitive iOS sau Android.  
Puteți descărca aplicația Epson iProjection de la App Store sau de la Google Play. Orice tarife suportate în timpul comunicării cu App Store sau Google Play cad în responsabilitatea clientului.
- Aplicația Epson iProjection (pentru Chromebook) vă permite să proiectați de pe dispozitive Chromebook.  
Puteți descărca software-ul Epson iProjection din Chrome Web Store. Orice tarife suportate în timpul comunicării cu Chrome Web Store cad în responsabilitatea clientului.

## » Linkuri corelate

- "Instrucțiuni pentru lucrul în siguranță cu modulul LAN fără fir încorporat" [p.177](#)
- "Metode de conectare pentru proiecția într-o rețea fără fir" [p.177](#)
- "Instalarea modulului LAN fără fir" [p.178](#)
- "Selectarea manuală a setărilor de rețea fără fir" [p.179](#)
- "Selectarea setărilor de rețea fără fir în Windows" [p.182](#)
- "Selectarea setărilor de rețea fără fir în Mac" [p.182](#)
- "Configurarea securității pentru rețeaua fără fir pentru Modul Punct acces simplu" [p.182](#)

- "Configurarea securității pentru rețeaua fără fir pentru Modul infrastructură" [p.183](#)
- "Folosirea unui cod QR pentru conectarea la un dispozitiv mobil" [p.185](#)
- "Utilizarea unei chei USB pentru conectarea unui calculator Windows" [p.186](#)

## Instrucțiuni pentru lucrul în siguranță cu modulul LAN fără fir încorporat

Acest proiector conține module LAN fără fir încorporat. Asigurați-vă că urmați aceste instrucțiuni importante când utilizați conexiunea LAN fără fir.

### Avertisment

- Nu utilizați dispozitivul în apropierea echipamentelor medicale, cum ar fi stimulatoarele cardiace. În plus, atunci când utilizați dispozitivul, asigurați-vă că nu există niciun echipament medical (cum ar fi stimulatoarele cardiace) în apropiere. Interferențele electromagnetice pot cauza anomalii de funcționare a echipamentelor medicale.
- Interferențele electromagnetice pot cauza echipamentul controlat automat să funcționeze necorespunzător ceea ce poate cauza un accident. Nu utilizați dispozitivul în apropierea oricărui echipament care este controlat automat, cum ar fi uși automate sau alarme de incendiu.

### Atenție

Asigurați-vă că mențineți o distanță de cel puțin 20 de cm între dispozitiv și corp. În caz contrar, v-ar putea afecta sănătatea.

## Metode de conectare pentru proiecția într-o rețea fără fir

Alegeți o conexiune potrivită pentru a conecta calculatorul și proiectorul printr-o rețea în funcție de mediul de rețea.

- Modul Punct de acces simplu vă permite să conectați direct telefoane inteligente, tablete și computere, utilizând proiectorul ca punct de acces. Când utilizați această metodă, conectați proiectorul utilizând **Modul Conectare rapidă** al software-ului Epson iProjection sau utilizați Screen Mirroring.



- Modul infrastructură vă permite să vă conectați la smartphone-uri, tablete sau computere prin intermediul unui punct de acces de rețea fără fir. Când utilizați această metodă, conectați proiectorul utilizând **Modul Conectare avansată** al software-ului Epson iProjection.

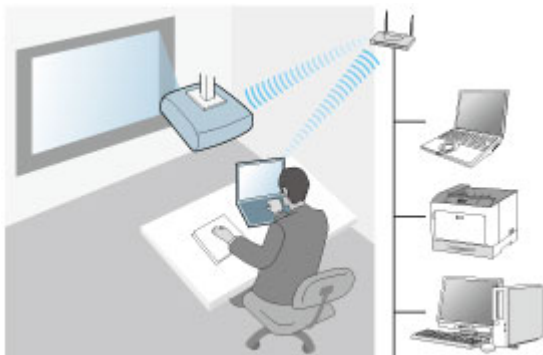

Proiectorul conține un modul LAN fără fir încorporat. Dacă instalați un modul LAN fără fir opțional suplimentar, puteți utiliza ambele metode de conectare concomitent. Când instalați modulul LAN fără fir, setați opțiunea **Punctul acces simplu** la Pornit.

☛ **Rețea > Setări rețea > Punctul acces simplu**

## Instalarea modulului LAN fără fir

Pentru a utiliza conexiuni fără fir suplimentare, instalați modulul LAN fără fir Epson. Nu instalați niciun alt tip de modul LAN fără fir.

### Atenție

Nu deconectați niciodată modulul când indicatorul luminos este albastru sau se aprinde intermitent ori sunteți în cursul unei proiecții fără fir. În caz contrar, puteți să deteriorați modulul sau să pierdeți date.

**1** Scoateți șurubul pentru a deschide capacul modulului LAN fără fir.

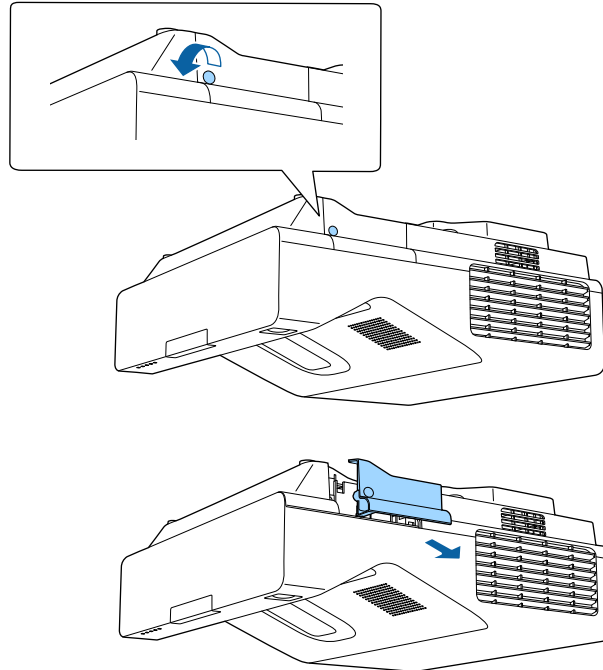

**2** Conectați modulul LAN fără fir la fanta modulului LAN fără fir.

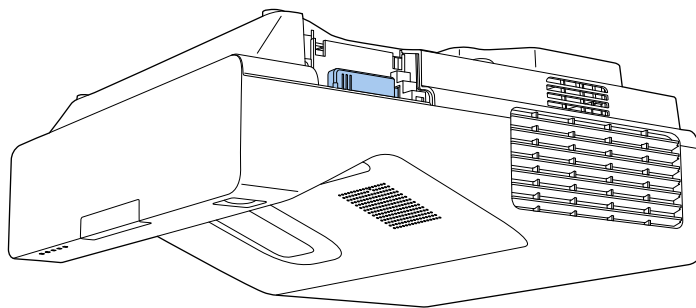

## Selectarea manuală a setărilor de rețea fără fir

Înainte de a putea proiecta imagini din rețeaua fără fir, trebuie să selectați setările de rețea pentru proiector.

**1** Apăsați pe butonul [Menu], selectați meniul **Gestionare** și apăsați pe [Enter].

Articole utilizate frecvent	Gestionare	
Imagine	Buton utilizator	Mod iluminare
Semnal I/O	Logo utilizator	
Instalare	Șablon utilizator	
Ecran	Blocare funcționare	Oprit
Funcționare	Uniformitate culori	
<b>Gestionare</b>	Mod reîmprospătare	
Rețea	Calibrare sursă lumină	
Creion/Tactil	Dată & oră	
Interactiv	Setări agendă	
Memorie	Alim. rețea fără fir	
ECO	Diagnoză LAN wireless	1
Setări inițiale/toate	Dest. salvare jurnal	Memorie USB și internă
	Interval config. lot	
	Limbă	Română
	Informații	
	Afișare jurnale	
	Reset setări Gestionare	

**2** Setezi opțiunea **Alim. rețea fără fir** la **Pornit**.

[ Alim. rețea fără fir ]	Retur
✓ Pornit	
Oprit	

**3** Selectați meniul **Rețea** și apăsați pe [Enter].

Articole utilizate frecvent	Rețea
Imagine	Info. rețea locală fără fir
Semnal I/O	Info. LAN prin cablu
Instalare	Setări rețea
Ecran	Reset setări Rețea
Funcționare	Creion/Tactil
Gestionare	Autocalibrare
<b>Rețea</b>	Calibrare manuală
Creion/Tactil	Unitatea tactilă
Interactiv	Instalarea proiectoarelor
Memorie	Trecere cu creionul Pornit
ECO	Interactivitate PC
Setări inițiale/toate	Reset setări Creion/Tactil
	Interactiv
	Funcția de trasare Pornit
	Afișare bare de instrumente Afișează mereu
	Afișare zonă de trasare
	Confir. golire ecran Pornit

**4** Selectați **Setări rețea** și apăsați pe [Enter].

**5** Pentru a identifica proiectorul în rețea, selectați **Nume proiector** și introduceți un nume de până la 16 de caractere alfanumerice.

**6** Setează opțiunea **Interfață control prioritate** la LAN fără fir.

**7** Selectați metoda de conectare.

- Pentru modul Punct de acces simplu, setați opțiunea **Punctul acces simplu** la **Pornit** și treceți la pasul 12.
- Pentru modul infrastructură, setați opțiunea **Punctul acces simplu** la **Oprit** și treceți la pasul următor.

- Dacă ați instalat modul LAN fără fir opțional și doriți să utilizați ambele metode de conectare concomitent, setați opțiunea **Punctul acces simplu** la **Pornit** și treceți la pasul următor.

[ Punctul acces simplu ]	Retur
✓ Pornit	
Oprit	

**8** Selectați meniul **LAN fără fir** și apăsați pe [Enter].

[ Rețea locală fără fir ]	Retur
Căutare punct de acces	
SSID	
Securitate	Deschisă
Setări IP	
Server DNS 1	0.0.0.0
Server DNS 2	0.0.0.0
IPv6	Oprit
Afișare adresă IP	Pornit

Proiectorul începe să caute puncte de acces.



De asemenea, puteți căuta puncte de acces utilizând manual setarea **Căutare punct de acces**.

**9** Selectați punctul de acces la care doriți să vă conectați.



Dacă este necesar să alocați manual identificatorul SSID, selectați **SSID** pentru a introduce identificatorul SSID.

- 10** Atribuiți setările IP necesare pentru rețea.
- Dacă rețeaua atribuie adrese automat, selectați **Setări IP** pentru a stabili setarea **DHCP** la **Pornit**.
  - Dacă trebuie să setați manual adresa, selectați **Setări IP** pentru a seta opțiunea **DHCP** la **Oprit** și apoi introduceți valorile pentru setările **Adresă IP**, **Mască subrețea** și **Adresă Gateway** ale proiecteurului.
- 11** Pentru a nu permite afișarea adresei IP în ecranul de informații despre rețea, setați opțiunea **Afișare adresă IP** la **Oprit**.
- 12** Selectați meniul **Proiecție rețea** și apăsați pe [Enter].

[ Proiecție rețea ]		Retur
Cuvânt cheie proiector	Oprit	
Epson iProjection	Pornit	^
Afișaj SSID	Pornit	
Afișare inf. LAN	Text și cod QR	
Parolă moderator		
Selectarea afișării cuvântului ...	Oprit	
Screen Mirroring	Pornit	^
Întrer. conexiune	Pornit	
Reglare performanțe	1 (Fin)	
Capturare	Dezactivat	
Info. Screen Mirroring	Pornit	
Message Broadcasting	Oprit	
Partajare ecran	Pornit	

- 13** Activați setarea **Cuvânt cheie proiector** pentru a activa o parolă de securitate pentru a împiedica accesarea proiecteurului de către persoane care nu se află în aceeași încăpere cu proiecteurul.



Când activați această setare, trebuie să introduceți un cuvânt-cheie randomizat afișat de pe un computer, utilizând Epson iProjection, pentru a accesa proiecteurul și a partaja ecranul curent.

- 14** Setați opțiunea **Epson iProjection** la **Pornit**.

[ Epson iProjection ]		Retur
✓	Pornit	
	Oprit	

- 15** Selectați opțiunile după cum este necesar.
- **SSID Display** vă permite să selectați dacă să afișați SSID-ul proiecteurului pe ecranul de informații despre rețea și pe ecranul principal.
  - **Afișare inf. LAN** – vă permite să setați formatul de afișare pentru informațiile de rețea ale proiecteurului.
  - **Parolă moderator** – vă permite să introduceți o parolă numerică din patru cifre pentru accesarea proiecteurului ca moderator utilizând aplicația Epson iProjection. (Nu există o parolă setată în mod implicit.)
  - **Selectarea afișării cuvântului cheie** vă dă posibilitatea să selectați dacă doriți să afișați un cuvânt cheie pentru proiector pe imaginea proiectată atunci când accesați proiecteurul utilizând Epson iProjection.

- 16** După ce terminați selectarea setărilor, reveniți la ecranul **Setări rețea**, selectați **Setare** și urmați instrucțiunile de pe ecran pentru a salva setările și a ieși din meniuri.

- 17** Apăsați pe butonul [LAN] de pe telecomandă.  
Setările pentru rețeaua fără fir sunt finalizate atunci când vedeți adresa IP corectă în ecranul de informații despre rețea.

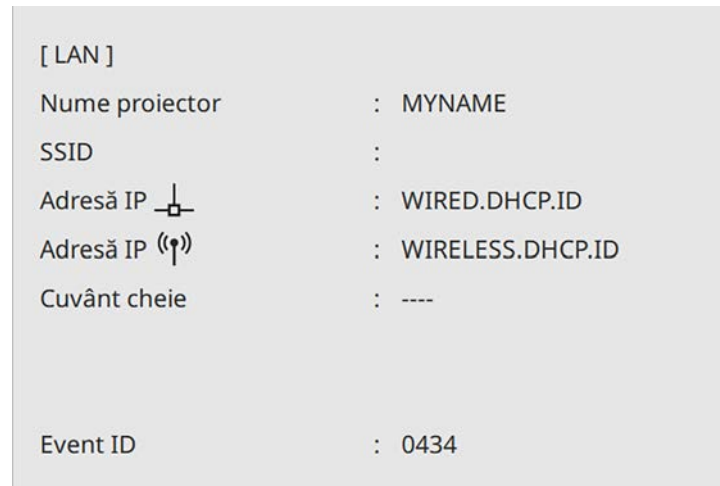

După ce terminați efectuarea setărilor de conectivitate fără fir pentru proiector, trebuie să selectați rețeaua fără fir pe calculator. Apoi, porniți software-ul de rețea pentru a trimite imagini către proiector prin intermediul unei rețele fără fir.

#### » Linkuri corelate

- "Utilizarea tastaturii afișate" [p.221](#)

## Selectarea setărilor de rețea fără fir în Windows

Înainte de a conecta proiectorul, selectați pe calculator rețeaua fără fir corectă.

- 1** Pentru a accesa utilitarul pentru conectivitate fără fir, faceți clic pe pictograma de rețea din bara de activități Windows.

- 2** Atunci când realizați conectarea printr-un punct de acces de rețea fără fir, selectați denumirea rețelei (SSID) la care se conectează proiectorul.

- 3** Faceți clic pe **Conectare**.

## Selectarea setărilor de rețea fără fir în Mac

Înainte de a conecta proiectorul, selectați în Mac rețeaua fără fir corectă.

- 1** Faceți clic pe pictograma Wi-Fi în bara de meniuri din partea de sus a ecranului.
- 2** Atunci când realizați conectarea la dispozitive printr-un punct de acces de rețea fără fir, asigurați-vă că funcția Wi-Fi este activată și selectați denumirea rețelei (SSID) la care se conectează proiectorul.

## Configurarea securității pentru rețeaua fără fir pentru Modul Punct acces simplu

Puteți trimite configura securitatea pentru proiector care va fi utilizată într-o rețea fără fir cu modul punct de acces simplu. Puteți utiliza securitatea WPA2-PSK.



Contactați administratorul rețelei pentru indicații privind introducerea informațiilor corecte.

- 1** Apăsați pe butonul [Menu], selectați meniul **Rețea** și apăsați pe [Enter].
- 2** Selectați **Setări rețea** și apăsați pe [Enter].

- 3** Selectați **Frază de acces**, apăsați pe [Enter] și introduceți o frază de acces care conține între 8 și 63 de caractere.

- 4** După ce terminați introducerea unei fraze de acces, reveniți la ecranul **Setări rețea**, selectați **Setare** și urmați instrucțiunile de pe ecran pentru a salva setările și a ieși din meniuri.

## Configurarea securității pentru rețeaua fără fir pentru Modul infrastructură

Puteți trimite configura securitatea pentru proiector care va fi utilizată într-o rețea fără fir cu modul infrastructură. Configurați unul dintre următoarele tipuri de securitate pentru a se corela cu setările utilizate în rețea:

- Securitate WPA3-PSK
- Securitate WPA2/WPA3-PSK
- Securitate WPA3-EAP
- Securitate WPA2/WPA3-EAP



Contactați administratorul rețelei pentru indicații privind introducerea informațiilor corecte.

- 1** Dacă doriți să configurați securitatea WPA3-EAP sau WPA2/WPA3-EAP, asigurați-vă că fișierul certificatului dvs. digital este compatibil cu tipul de înregistrare a proiectorului și că este plasat direct pe dispozitivul de stocare USB.
- 2** Apăsați pe butonul [Menu], selectați meniul **Rețea** și apăsați pe [Enter].
- 3** Selectați **Setări rețea** și apăsați pe [Enter].
- 4** Selectați meniul **LAN fără fir** și apăsați pe [Enter].

- 5** Selectați meniul **Securitate** și apăsați pe [Enter].

- 6** Selectați setările de securitate pentru corelare cu setările de rețea.

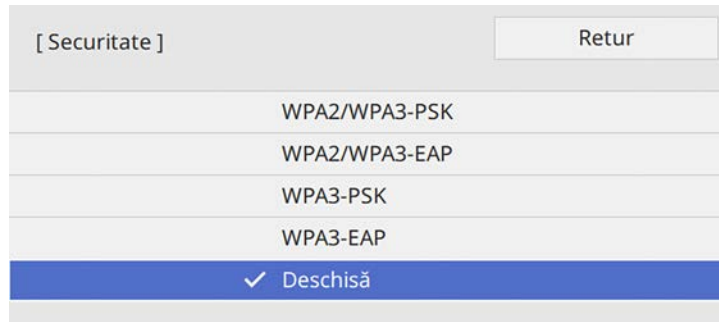

- 7** În funcție de securitatea aleasă, efectuați una din următoarele acțiuni.

- **WPA3-PSK** sau **WPA2/WPA3-PSK**: Selectați **Frază de acces**, apăsați pe [Enter] și introduceți o frază de acces care conține între 8 și 63 de caractere. Apoi treceți la pasul 16.
- **WPA3-EAP** sau **WPA2/WPA3-EAP**: Selectați **Tip EAP** și apăsați pe [Enter].

- 8** Selectați protocolul pentru autentificare drept setarea **Tip EAP**.

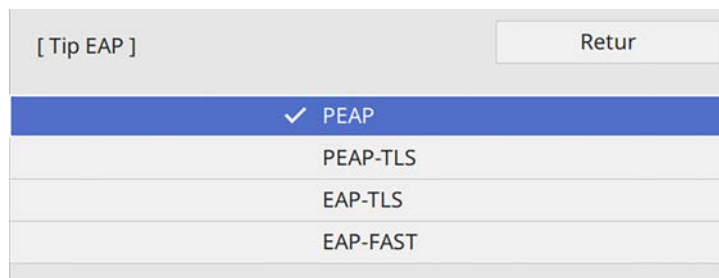

- 9** Pentru a vă importa certificatul, selectați tipul certificatului și apăsați pe [Enter].

- **Certificat client** pentru tipul **PEAP-TLS** sau **EAP-TLS**
- **Certificat CA** pentru toate tipurile EAP



De asemenea, puteți înregistra certificate digitale utilizând browserul web. Cu toate acestea, asigurați-vă că vă înregistrați o singură dată, în caz contrar riscând ca certificatul să nu fie instalat corect.

- 10** Selectați **Salvare** și apăsați pe [Enter].
- 11** Urmăriți instrucțiunile de pe ecran pentru a conecta un dispozitiv de stocare USB la portul USB-A al proiecteurului.
- 12** Apăsați pe [Enter] pentru a afișa lista de certificate.
- 13** Selectați certificatul de importat utilizând lista afișată.  
Se va afișa un mesaj solicitându-vă să introduceți parola pentru certificat.
- 14** Introduceți o parolă și apăsați pe [Enter].  
Certificatul este importat și apare un mesaj de finalizare.
- 15** Selectați setările EAP după cum este necesar.
- **Nume utilizator** vă permite să introduceți un nume de utilizator format din maxim 64 de caractere alfanumerice. La importul unui certificat client, numele pe care a fost emis certificatul este setat automat.
  - **Parolă** vă permite să introduceți o parolă formată din maxim 64 de caractere alfanumerice atunci când se utilizează tipul **PEAP** sau **EAP-FAST**.
  - **Verificare certificat server** vă permite să selectați dacă se verifică sau nu certificatul serverului atunci când este setat un certificat CA.
  - **Nume server Radius** vă permite să introduceți numele serverului de verificat.
- 16** După ce terminați efectuarea setărilor, reveniți la ecranul **Setări rețea**, selectați **Setare** și urmați instrucțiunile de pe ecran pentru a salva setările și a ieși din meniuri.



## » Linkuri corelate

- "CertIFICATE client și CA suportate" p.185

### Certificate client și CA suportate

Puteți înregistra aceste tipuri de certificate digitale.

#### Certificat client (PEAP-TLS/EAP-TLS)

Specificație	Descriere
Format	PKCS#12
Extensie	PEM, P12
Criptare	RSA
Hașurări	MD5/SHA-1/SHA-256/SHA-384/SHA-512
Lungime cheie	512/1024/2048/4096 biți
Parolă	Până la 64 de caractere alfanumerice; obligatoriu

#### Certificat CA (PEAP/PEAP-TLS/EAP-TLS/EAP-FAST)

Specificație	Descriere
Format	X509v3
Extensie	DER/CER/PEM
Criptare	RSA
Hașurări	MD5/SHA-1/SHA-256/SHA-384/SHA-512
Lungime cheie	512/1024/2048/4096 biți
Codificare	BASE64/Binary

## Folosirea unui cod QR pentru conectarea la un dispozitiv mobil

După efectuarea pe proiector a setărilor pentru rețeaua fără fir, puteți să afișați un cod QR pe ecran și puteți utiliza acest cod pentru a conecta un dispozitiv mobil prin intermediul aplicației Epson iProjection (pentru iOS/Android).



- Asigurați-vă că ați instalat cea mai recentă versiune a aplicației Epson iProjection pe dispozitivul dvs.
- Puteți descărca gratuit aplicația Epson iProjection din App Store sau Google Play. Orice tarife suportate în timpul comunicării cu App Store sau Google Play cad în responsabilitatea clientului.
- Atunci când utilizați Epson iProjection în modul de conectare Rapid, vă recomandăm să efectuați setări de securitate.

- 1** Apăsați pe butonul [LAN] de pe telecomandă.  
Se afișează codul QR pe suprafața proiectată.



- Dacă nu vedeți codul QR, configurați setarea **Afișare inf. LAN** la **Text și cod QR** în meniul **Rețea** al proiecteurului.  
**☛ Rețea > Setări rețea > Proiecție rețea > Epson iProjection > Afișare inf. LAN**
- Pentru a ascunde codul QR, apăsați pe [Esc].
- Când codul QR este ascuns, apăsați pe [Enter] pentru a afișa codul.

- 2** Porniți aplicația Epson iProjection pe dispozitivul dvs. mobil.

- 3** Citiți codul QR proiectat folosind Epson iProjection pentru a efectua conectarea la proiector.



Pentru a citi în mod corect codul QR, asigurați-vă că vă aflați paralel cu ecranul și că țineți dispozitivul suficient de aproape de codul proiectat, pentru ca acest cod să se încadreze în vizorul cititorului de coduri QR al dispozitivului mobil. Dacă vă aflați prea departe de ecran, este posibil să nu puteți citi codul.

La stabilirea unei conexiuni, selectați meniul **Contents** din  și selectați fișierul pe care doriți să îl proiectați.

## Utilizarea unei chei USB pentru conectarea unui calculator Windows

Vă puteți configura unitatea flash USB drept cheie USB pentru a conecta rapid proiectorul la un computer Windows care suportă o rețea locală fără fir. După crearea cheii USB, puteți proiecta repede imagini de la proiectorul din rețea.

- 1** Configurați cheia USB folosind **Instrument configurare cheie USB** al software-ului Epson iProjection (pentru Windows/Mac).



Pentru instrucțiuni, consultați *Ghid de utilizare Epson iProjection (Windows/Mac)*.

- 2** Asigurați-vă că modulul LAN fără fir este instalat sau încorporat în proiectorul dvs.
- 3** Porniți proiectorul.
- 4** Apăsați pe butonul [LAN] de pe telecomandă.  
Veți vedea ecranul cu informații despre rețea. Verificați dacă se afișează SSID și adresa IP.
- 5** Conectați cheia USB la portul USB-A al proiectorului.

Veți vedea un mesaj proiectat, conform căruia actualizarea informațiilor rețelei este finalizată.

- 6** Scoateți cheia USB.
- 7** Conectați cheia USB la un port USB al calculatorului.
- 8** Urmați instrucțiunile de pe ecran pentru a instala aplicația necesară.



- Dacă se afișează mesajul Paravan de protecție Windows, faceți clic pe **Da** pentru a dezactiva paravanul de protecție.
- Trebuie să aveți autoritate de administrator pentru a instala software-ul.
- Dacă aplicația nu este instalată automat, faceți dublu clic pe **MPPLaunch.exe** în cheia USB.

După câteva minute, proiectorul afișează imaginea calculatorului.

- 9** După ce terminați proiecția fără fir, selectați opțiunea **Eliminare în siguranță a unui dispozitiv hardware** din bara de acțiuni Windows, apoi deconectați cheia USB de la calculator.



Este posibil să trebuiască să reporniți calculatorul pentru a reactiva conexiunea LAN fără fir.

### » Linkuri corelate

- "Obținerea celei mai recente versiuni a documentelor" [p.10](#)

Puteți trimite imagini către proiector de pe dispozitive mobile, cum ar fi laptopuri, telefoane smartphone și tablete utilizând tehnologia Miracast.

Puteți conecta simultan două dispozitive care utilizează tehnologia Miracast. Proiectorul detectează sursele de intrare ca Screen Mirroring1 și Screen Mirroring2. Trebuie să setați opțiunea **Întrer. conexiune** la **Oprit**.

☛ **Rețea > Setări rețea > Proiecție rețea > Screen Mirroring > Întrer. conexiune**

Dacă dispozitivul dvs. suportă tehnologia Miracast, nu este necesar să instalați niciun software suplimentar. La utilizarea unui calculator Windows, asigurați-vă că aveți la dispoziție adaptorul necesar pentru conexiunea Miracast.

Rețineți următoarele limitări la utilizarea caracteristicilor Screen Mirroring.

- Nu puteți reda o imagine întrețesută.
- Puteți reda audio salvat doar cu codecul audio LPCM sau AAC-LC.
- Nu puteți reda audio multicanal prin 3ch (canal 3).
- Este posibil să nu puteți proiecta imagini în funcție de rezoluție și rata de cadru.
- Nu puteți reda video 3D.
- Puteți reda doar filme salvate folosind codecul de filme H.264 sau H.265. (H.265 acceptă doar profilul principal.)
- Este posibil să nu puteți vizualiza conținuturi protejate prin legea drepturilor de autor printr-o conexiune Miracast, în funcție de dispozitiv.
- Nu modificați setările proiectorului **Screen Mirroring** în timpul proiecției prin Screen Mirroring. Prin aceasta puteți provoca deconectarea proiectorului, iar reconecta poate dura un timp.

☛ **Rețea > Setări rețea > Proiecție rețea > Screen Mirroring**

- Nu opriți proiectorul direct de la întrerupător în timpul proiecției prin Screen Mirroring.



Dispozitivele mobile cu sistem de operare Android sau Windows 8.1 sau alte versiuni ulterioare suportă în principal Miracast. Suportul pentru Miracast variază în funcție de dispozitivul mobil. Consultați manualul dispozitivului mobil pentru detalii.

## » Linkuri corelate

- "Selectarea setărilor pentru funcția Screen Mirroring" [p.187](#)
- "Conectarea utilizând Screen Mirroring cu funcția Miracast" [p.189](#)
- "Conectarea prin caracteristica Screen Mirroring în Windows 10" [p.190](#)
- "Conectarea prin caracteristica Screen Mirroring în Windows 8.1" [p.190](#)

## Selectarea setărilor pentru funcția Screen Mirroring

Trebuie să selectați setările **Screen Mirroring** pentru proiector pentru proiecției de imagini de pe dispozitivul dvs. mobil.



Dacă utilizați Windows 10, puteți transmite imaginile utilizând următoarele conexiuni:

- Transmiterea imaginilor de la dispozitiv direct la proiector
- Transmiterea imaginilor prin rețeaua locală

Când transmiteți imaginile prin rețeaua locală, conexiunea este mai stabilă și mai securizată. Efectuați unul dintre pașii următori pentru a conecta proiectorul la o rețea locală.

- Conectați un cablu LAN.
- Selectați setarea **Rețea locală fără fir** pentru a vă conecta la punct de acces fără fir.

Pentru a vă conecta la punctul de acces fără fir, trebuie să instalați modulul LAN fără fir opțional.

- 1** Apăsați pe butonul [Menu], selectați meniul **Gestionare** și apăsați pe [Enter].

Articole utilizate frecvent	Gestionare
Imagine	Buton utilizator Mod iluminare
Semnal I/O	Logo utilizator
Instalare	Șablon utilizator
Ecran	Blocare funcționare Oprit
Funcționare	Uniformitate culori
Gestionare	Mod reîmprospătare
Rețea	Calibrare sursă lumină
Creion/Tactil	Data & oră
Interactiv	Setări agendă
Memorie	Alim. rețea fără fir
ECO	Diagnoză LAN wireless 1
Setări inițiale/toate	Dest. salvare jurnal Memorie USB și internă
	Interval config. lot
	Limbă Română
	Informații
	Afișare jurnale
	Reset setări Gestionare

- 2** Setați opțiunea **Alim. rețea fără fir** la **Pornit**.

[ Alim. rețea fără fir ]	Retur
✓ Pornit	
Oprit	

- 3** Selectați meniul **Rețea** și apăsați pe [Enter].

Articole utilizate frecvent	Rețea
Imagine	Info. rețea locală fără fir
Semnal I/O	Info. LAN prin cablu
Instalare	Setări rețea
Ecran	Reset setări Rețea
Funcționare	Creion/Tactil
Gestionare	Autocalibrare
Rețea	Calibrare manuală
Creion/Tactil	Unitatea tactilă
Interactiv	Instalarea proiectoarelor
Memorie	Trecere cu creionul Pornit
ECO	Interactivitate PC
Setări inițiale/toate	Reset setări Creion/Tactil
	Interactiv
	Funcția de trasare Pornit
	Afișare bare de instrumente Afișează mereu
	Afișare zonă de trasare
	Confir. golire ecran Pornit

- 4** Selectați **Setări rețea** și apăsați pe [Enter].

- 5** Selectați **Interfață control prioritate** și apăsați pe [Enter].

- 6** Alegeți una dintre următoarele opțiuni:

- Dacă transmiteți date prin rețeaua locală utilizând LAN prin cablu, selectați **LAN prin cablu**.
- Dacă transmiteți date direct sau prin punctul de acces fără fir, selectați **LAN fără fir**.
- Dacă dispozitivul acceptă numai transmiterea directă a datelor, selectați **LAN fără fir**.

- 7** Setează opțiunea **Punctul acces simplu** la **Pornit**.

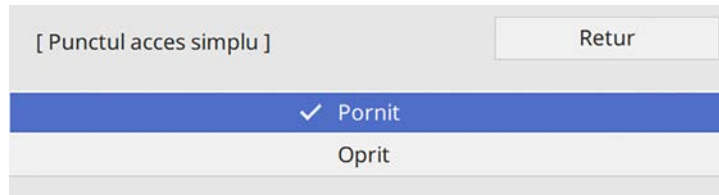

- 8** Reveniți la ecranul **Setări rețea** și selectați **Proiecție rețea**.

- 9** Setează opțiunea **Screen Mirroring** la **Pornit**.

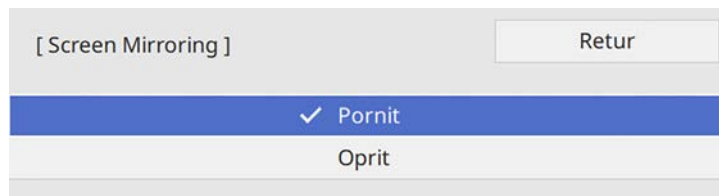

- 10** Selectați opțiunile după cum este necesar.

- **Întrepr. Conexiune** vă permite să selectați conectarea la alt dispozitiv mobil în timpul proiecției cu Screen Mirroring sau pentru a vă conecta exclusiv la un singur dispozitiv. Dacă doriți să utilizați două surse Screen Mirroring, setați această opțiune la **Oprit**.
- Opțiunea **Reglare performanțe** vă permite să reglați viteza/calitatea caracteristicii Screen Mirroring. Selectați o valoare mică pentru a îmbunătăți calitatea și un număr mare pentru a mări viteza.
- **Capturare** vă permite să capturați imaginea proiectată și să o lipiți pe o pagină în Modul tablă albă (EB-735Fi/EB-725Wi). Dacă selectați **Activat**, caracteristica HDCP Codec și H.265 sunt dezactivate și este posibil să nu puteți proiecta conținut prin caracteristica HDCP și H.265.
- **Inf. Screen Mirroring** afișează informații despre conexiune când proiectați de la o sursă Screen Mirroring.

- 11** După ce terminați selectarea setărilor, reveniți la ecranul **Setări rețea**, selectați **Setare** și urmați instrucțiunile de pe ecran pentru a salva setările și a ieși din meniuri.

## Conectarea utilizând Screen Mirroring cu funcția Miracast

Dacă dispozitivul dvs. mobil, cum ar fi smartphone-ul, acceptă funcția Miracast, îl puteți conecta la proiector fără fir pentru a proiecta imagini. Atunci când vă conectați utilizând Screen Mirroring, puteți reda sunet prin intermediul sistemului de difuzoare al proiectorului.

- 1** Selectați setarea **Screen Mirroring** pe proiector, dacă este necesar.
- 2** Apăsați pe butonul [LAN] de pe telecomandă pentru a comuta la sursa Screen Mirroring.  
Veți vedea ecranul cu informații despre rețea.
- 3** Pe dispozitivul dvs. mobil, utilizați funcția Miracast pentru a căuta proiectorul.  
Veți vedea o listă cu dispozitivele disponibile.
- 4** Din listă, selectați parametrul Nume proiector al proiectorului.
- 5** Dacă vedeți ecranul de introducere a codului PIN pe dispozitivul dvs. mobil, introduceți codul PIN afișat în ecranul cu informații despre rețea sau în partea din stânga sus a imaginii proiectate.  
Proiectorul va afișa imaginea de pe dispozitivul mobil.



Stabilirea conexiunii poate dura un anumit timp. În timpul conectării, nu deconectați cablul de alimentare al proiectorului. În caz contrar, dispozitivul dvs. va „îngheța” sau va funcționa incorect.

În funcție de dispozitivul mobil, este posibil să trebuiască să ștergeți un dispozitiv atunci când realizați conectarea. Urmați instrucțiunile de pe ecranul dispozitivului dvs.

## Conectarea prin caracteristica Screen Mirroring în Windows 10

Efectuând conectarea prin caracteristica Screen Mirroring, vă puteți configura calculatorul pentru proiecție fără fir și puteți reda sunet prin sistemul audio al proiectorului.

- 1** Selectați setarea **Screen Mirroring** pe proiector, dacă este necesar.
- 2** Apăsați pe butonul [LAN] de pe telecomandă pentru a comuta la sursa Screen Mirroring.  
Veți vedea ecranul cu informații despre rețea.
- 3** Afișați **Centrul de acțiune** și apoi selectați **Conectare**.

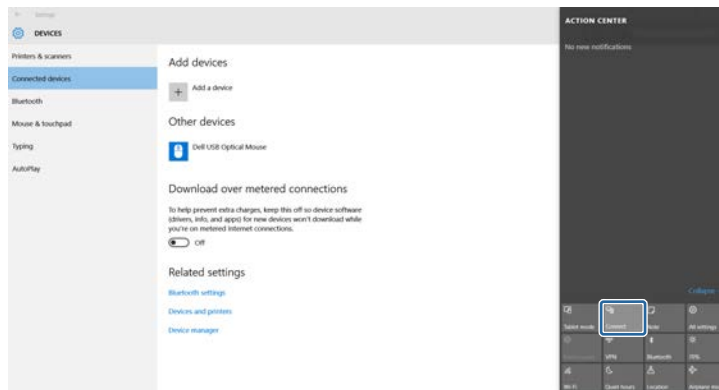

Veți vedea o listă cu dispozitivele disponibile.

- 4** Din listă, selectați parametrul Nume proiector al proiectorului.

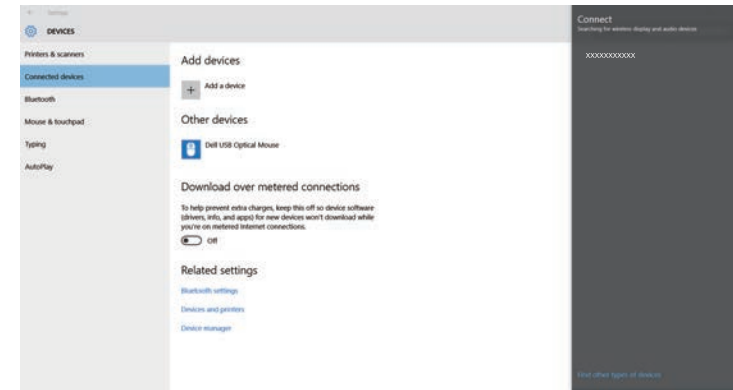

- 5** Dacă vedeți ecranul de introducere a codului PIN pe computerul dvs., introduceți codul PIN afișat în ecranul cu informații despre rețea sau în partea din dreapta jos a imaginii proiectate.  
Proiectorul va afișa imaginea de la calculator.



Stabilirea conexiunii poate dura un anumit timp. În timpul conectării, nu deconectați cablul de alimentare al proiectorului. În caz contrar, dispozitivul dvs. va „îngheța” sau va funcționa incorect.

## Conectarea prin caracteristica Screen Mirroring în Windows 8.1

Puteți configura calculatorul pentru proiecția fără fir cu ajutorul funcției Butoane din Windows 8.1. Atunci când vă conectați utilizând Screen Mirroring, puteți reda sunet prin intermediul sistemului de difuzoare al proiectorului.

- 1 Selectați setarea **Screen Mirroring** pe proiector, dacă este necesar.
- 2 Apăsați pe butonul [LAN] de pe telecomandă pentru a comuta la sursa Screen Mirroring.  
Veți vedea ecranul cu informații despre rețea.
- 3 Pe calculator, selectați **Dispozitive** din opțiunea Butoane și selectați **Proiectare**.



- 4 Selectați opțiunea **Adăugați un ecran fără fir**.

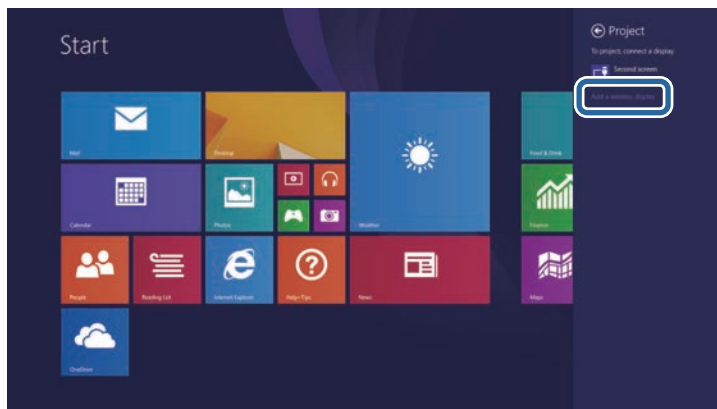

Veți vedea o listă cu dispozitivele disponibile.

- 5 Din listă, selectați parametrul Nume proiector al proiectorului.

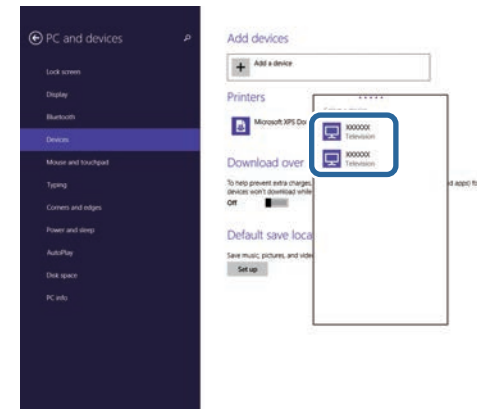

- 6 Dacă vedeți ecranul de introducere a codului PIN pe computerul dvs., introduceți codul PIN afișat în ecranul cu informații despre rețea sau în partea din dreapta jos a imaginii proiectate.  
Proiectorul va afișa imaginea de la calculator.



Stabilirea conexiunii poate dura un anumit timp. În timpul conectării, nu deconectați cablul de alimentare al proiectorului. În caz contrar, dispozitivul dvs. va „îngheța” sau va funcționa incorect.

Puteți utiliza protocolul HTTPS pentru a crește nivelul de securitate dintre proiector și un browser web care comunică cu acesta. Pentru aceasta, creați un certificat de server, instalați-l pe proiector și activați setarea **HTTP securizat** din meniurile proiectorului pentru a verifica gradul de încredere oferit de browserul web.

Chiar dacă nu instalați un certificat de server, proiectorul crează automat un certificat cu semnătură proprie și permite comunicarea. Cu toate acestea, deoarece acest certificat cu semnătură proprie nu poate verifica gradul de încredere de pe un browser web, în momentul accesării proiectorului de pe un browser web, veți vedea un avertisment privind gradul de încredere al serverului. Acest avertisment nu împiedică comunicarea.

» **Linkuri corelate**

- "Importul unui certificat de server web folosind meniurile" [p.192](#)

## Importul unui certificat de server web folosind meniurile

Puteți crea un certificat de server web propriu și îl puteți importa utilizând meniurile proiectorului și o unitate flash USB.



De asemenea, puteți înregistra certificate digitale din browserul web. Cu toate acestea, asigurați-vă că vă înregistrați o singură dată, în caz contrar riscând ca certificatul să nu fie instalat corect.

- 1** Asigurați-vă că fișierul certificatului dvs. digital este compatibil cu înregistrarea proiectorului și că este plasat direct pe dispozitivul de stocare USB.
- 2** Apăsați pe butonul [Menu], selectați meniul **Rețea** și apăsați pe [Enter].
- 3** Selectați **Setări rețea** și apăsați pe [Enter].

- 4** Selectați meniul **Control proiector** și apăsați pe [Enter].

[ Control proiector ]		Retur
PJLink	Oprit	▼
SNMP	Oprit	▼
AMX Device Discovery	Oprit	
Crestron Connected	Oprit	
Control4 SDDP	Oprit	
HTTP securizat	Pornit	▲
Certificat server web		

- 5** Setați opțiunea **HTTP securizat** la **Pornit**.
- 6** Selectați **Certificat server web** și apăsați pe [Enter].
- 7** Selectați **Salvare** și apăsați pe [Enter].
- 8** Urmați instrucțiunile de pe ecran pentru a conecta un dispozitiv de stocare USB la portul USB-A al proiectorului.
- 9** Apăsați pe [Enter] pentru a afișa lista de certificate.
- 10** Selectați certificatul de importat utilizând lista afișată.  
Se va afișa un mesaj solicitându-vă să introduceți parola pentru certificat.
- 11** Introduceți o parolă și apăsați pe [Enter].  
Certificatul este importat și apare un mesaj de finalizare.

» **Linkuri corelate**

- "Certificate de server web suportate" [p.193](#)



## Certificate de server web suportate

Puteți înregistra aceste tipuri de certificate digitale.

### Certificat server web (HTTP securizat)

Specificație	Descriere
Format	PKCS#12
Extensie	PFX, P12
Criptare	RSA
Hașurări	MD5/SHA-1/SHA-256/SHA-384/SHA-512
Lungime cheie	512/1024/2048/4096 biți
Nume comun	Nume gazdă rețea
Organizație	Opțional
Parolă	Până la 64 de caractere alfanumerice; obligatoriu

Puteți primi imagini partajate de la alte proiectoare conectate la aceeași rețea. Acest lucru vă permite să vizualizați imagini de la alte proiectoare în același timp.



Nu puteți distribui imagini către alte proiectoare.

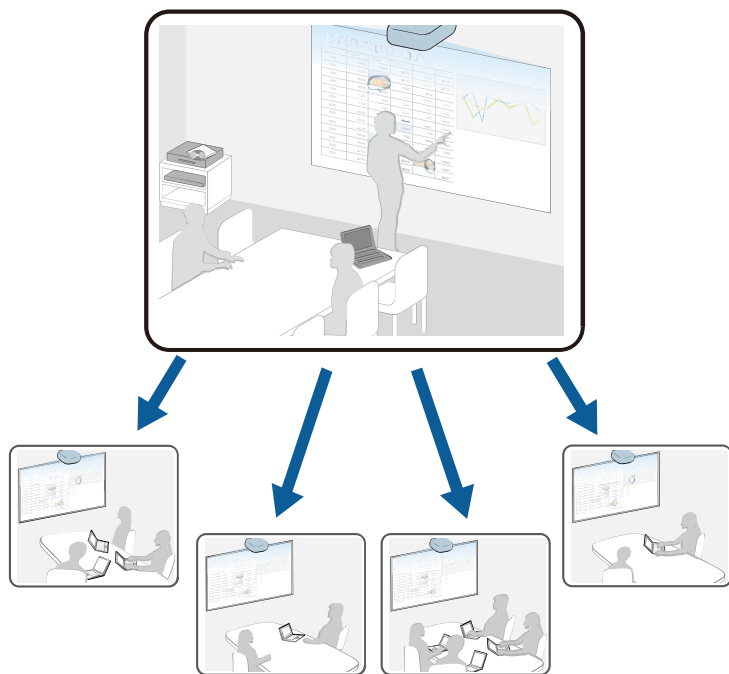

Rețineți următoarele limitări la utilizarea caracteristicilor Partajare ecran.

- Puteți partaja ecranul cu proiectoarele care acceptă funcția de partajare a ecranului.
- Dacă versiunea de firmware dintre proiectoarele care partajează ecranul nu este aceeași, poate fi necesar să actualizați firmware-ul proiectorului pentru a partaja ecranul dvs.

- Nu puteți modifica setările **Rețea** ale proiectorului în timpul Partajării ecranului.

### » Linkuri corelate

- "Recepționarea imaginilor de pe ecranul partajat" p.194
- "Desenare pe imagini ecran partajat" p.194

## Recepționarea imaginilor de pe ecranul partajat

Înainte de a primi ecranul, trebuie să selectați setările pe proiector.

- Conectați proiectorul la aceeași rețea în care se află și proiectorul care își partajează imaginile.
- Asigurați-vă că niciun computer nu se conectează la proiector utilizând software-ul Epson iProjection.
- Asigurați-vă că setarea **Partajare ecran** este setată la **Pornit**.  
**☛ Rețea > Setări rețea > Proiecție rețea > Partajare ecran**

Când celălalt proiector începe ecranul de partajare, imaginea ecranului partajat este afișată automat.

Dacă nu, apăsați pe butonul [LAN] de pe telecomandă.

Pentru a elimina imaginea recepționată în timpul proiecției, apăsați pe butonul [Esc].



- Nu puteți primi imagini de ecran partajate atunci când proiectați imagini Epson iProjection în sursa LAN.
- Dacă nu aveți adresa IP a proiectorului dvs., apăsați butonul [Home] și selectați **Partajare ecran**. Puteți verifica adresa IP afișată pe ecranul ghidului.

## Desenare pe imagini ecran partajat

Puteți utiliza pe imagini partajate folosind bara de instrumente interactivă (EB-735Fi/EB-725Wi). Desenele sunt de asemenea partajate între proiectoare.

Bara de instrumente este prezentată în ilustrația următoare.



- De asemenea, puteți să utilizați mini-caseta de instrumente, apăsând pe butonul de pe partea laterală a creionului oriunde în zona de desenare. Puteți comuta tipul de creion sau radieră de pe mini-caseta de instrumente.
- Când efectuați operații tactile cu degetul, nu puteți afișa mini cutia de instrumente.

Consultați Bara de instrumente pentru modul de adnotare pentru funcțiile fiecărui instrument.



- Nu puteți trasa pe imagini partajate atunci când imaginea partajată este proiectată ca parte a unei imagini Split Screen.
- Când trasați pe imagini Split Screen, nu puteți utiliza instrumentul de evidențiere și funcția **Elimină tot conținutul trasat**.

## » Linkuri corelate

- "Bara de instrumente a modului Adnotare" [p.111](#)

# Monitorizarea și controlarea proiectorului

Urmați instrucțiunile din aceste secțiuni pentru a monitoriza și controla proiectorul într-o rețea.

## ► Linkuri corelate

- "Epson Projector Management" [p.197](#)
- "Controlarea unui proiector conectat în rețea utilizând un browser Web" [p.198](#)
- "Înregistrarea certificatelor digitale de la un browser web" [p.207](#)
- "Configurarea alertelor prin e-mail referitoare la proiector" [p.208](#)
- "Configurarea monitorizării utilizând software-ul SNMP" [p.209](#)
- "Utilizarea comenzilor ESC/VP21" [p.210](#)
- "Asistența PjLink" [p.211](#)
- "Definiții Canal Art-Net" [p.212](#)
- "Asistență Crestron Connected" [p.215](#)
- "Setarea planificărilor de evenimente pentru proiector" [p.216](#)

Software-ul Epson Projector Management (numai pentru Windows) vă permite să monitorizați și să controlați proiectorul în rețea. Pentru instrucțiuni, consultați *Ghid de utilizare pentru Epson Projector Management*.

Puteți descărca software-ul Epson Projector Management de pe următorul site Web.

[epson.sn](http://epson.sn)

După ce ați conectat proiectorul la rețea, puteți să selectați setările proiectorului și să controlați proiecția utilizând un browser Web compatibil. Puteți astfel să accesați proiectorul de la distanță.

În modul Redare conținut, puteți edita de asemenea liste de redare (EB-755F/EB-750F).



- Asigurați-vă că proiectorul și calculatorul sunt conectate la rețea. Dacă vă conectați fără fir, conectați-vă la dispozitive prin intermediul unui punct de acces pentru rețea fără fir.
- Puteți folosi următoarele browsere web.
  - Internet Explorer 11 sau ulterior (Windows)
  - Microsoft Edge (Windows)
  - Safari (Mac, iOS)
  - Chrome (Android)
- Când folosiți browserul web, nu realizați conexiuni folosind un server proxy. Nu puteți să selectați toate setările din meniurile proiectorului și să controlați toate funcțiile proiectorului utilizând un browser Web.
- Dacă setați opțiunea **Mod standby** la **Comunicare act.** în meniul **Funcționare** al proiectorului, puteți utiliza un browser Web pentru a selecta setări și a controla proiecția chiar dacă proiectorul este în modul Standby (când alimentarea este oprită).
- De asemenea, puteți controla proiectorul utilizând un browser Web prin aplicația Epson iProjection (iOS/Android).

## Atenție

În modul Redare conținut, nu scoateți unitatea flash USB din proiector și nu deconectați cablul de alimentare al proiectorului în următoarele situații (EB-755F/EB-750F). Datele salvate pe unitatea flash USB pot fi deteriorate.

- Când se afișează ecranul Liste de redare
- Când se afișează ecranul Dispozitiv de memorie USB

- 1** Asigurați-vă că proiectorul este pornit.
- 2** Asigurați-vă că dispozitivul sau calculatorul este conectat în aceeași rețea ca și proiectorul.

- 3** Lansați browserul web pe calculator sau dispozitiv.

- 4** Accesați ecranul Epson Web Control introducând adresa IP a proiectorului în caseta pentru adresă a browserului. Când introduceți o adresă IPv6, scrieți adresa între paranteze drepte, [ și ].

Se afișează ecranul Epson Web Control.

- În modul normal

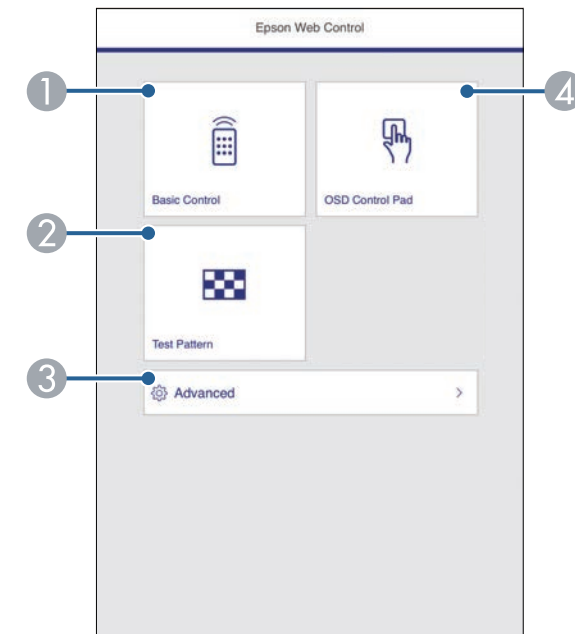

- 1** Controlează proiectorul de la distanță.
- 2** Afișează un șablon de test.
- 3** Configurează setări detaliate ale proiectorului.
- 4** Operează setările din meniul proiectorului cu ajutorul degetului dvs. sau al mouse-ului.

- În modul Redare conținut (EB-755F/EB-750F)

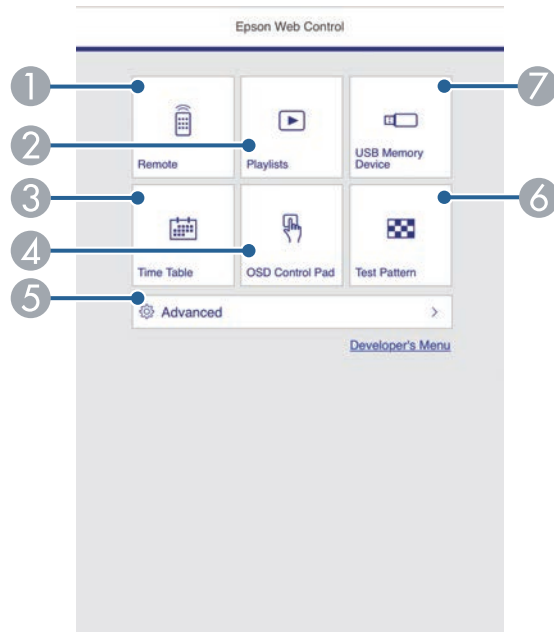

- 1 Controlează proiectorul de la distanță.
- 2 Selectează lista de redare pe care doriți să o redați și vă permite să creați sau să editați liste de redare.
- 3 Afișează ecranul Orar.
- 4 Operează setările din meniul proiectorului cu ajutorul degetului dvs. sau al mouse-ului.
- 5 Configurează setări detaliate ale proiectorului.
- 6 Afișează un șablon de test.
- 7 Înregistrează sau șterge datele pentru o listă de redare de pe unitatea flash USB.



- Este posibil să fie necesar să vă conectați pentru a accesa opțiunile din ecranul Epson Web Control. Dacă apare o fereastră de autentificare, introduceți numele de utilizator și parola dvs.
- Când accesați opțiunea **Control de bază**, numele de utilizator este **EPSONREMOTE**, iar parola implicită este **guest**.
- Când accesați alte opțiuni, numele de utilizator este **EPSONWEB**, iar parola implicită este **admin**.
- Puteți schimba parola din meniul **Rețea** al proiectorului.
  - ☛ **Rețea > Setări rețea > Parolă Remote**
  - ☛ **Rețea > Setări rețea > Parolă control web**

## » Linkuri corelate

- "Opțiuni pentru control web" [p.199](#)

## Opțiuni pentru control web

### Control de bază

Opțiunile de pe ecranul **Control de bază** vă permit să selectați sursa de intrare și să controlați proiectorul.

- 5** Selectați opțiunea corespunzătoare funcției proiectorului pe care doriți să o controlați.



- Dacă apare o fereastră de autentificare, introduceți numele de utilizator și parola dvs. (Numele de utilizator este **EPSONREMOTE**, iar parola implicită este **guest**.)
- Puteți schimba parola din meniul **Rețea** al proiectorului.  
**Rețea > Setări rețea > Parolă Remote**

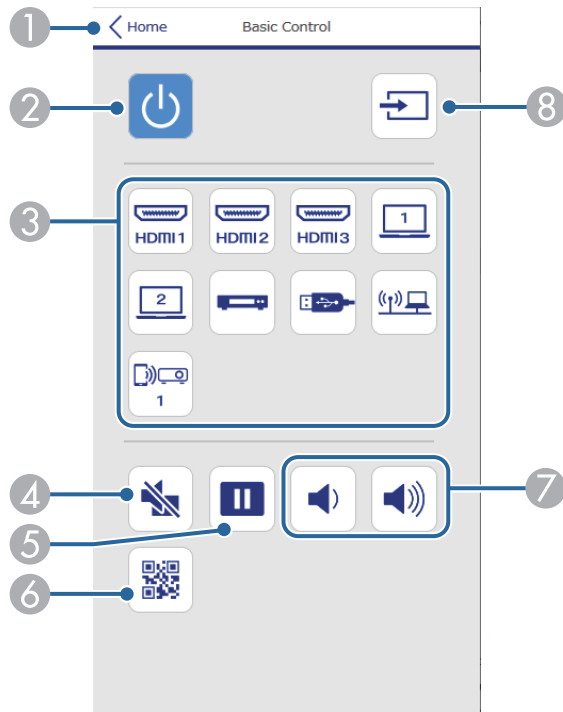

- 1 Se revine la ecranul Epson Web Control.
- 2 Pornește și oprește proiectorul.
- 3 Selectează sursa de intrare.
- 4 Pornește sau oprește temporar semnalele audio și video.
- 5 Blochează sau deblochează proiectarea imaginilor.
- 6 Afișează codul QR.

- 7 Reglează volumul boxei.
- 8 Caută surse.

## Consolă de control OSD

Opțiunile de pe ecranul **Consolă de control OSD** afișează meniurile de setare ale proiectorului și vă permit să le selectați mișcând degetul sau mouse-ul pe pad.

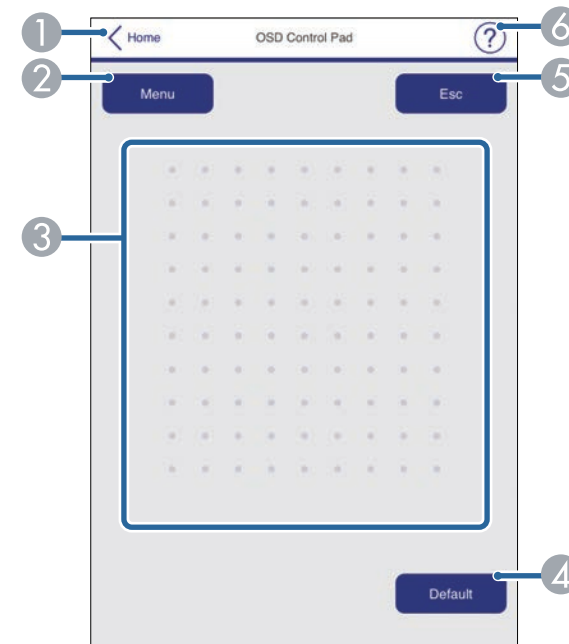

- 1 Se revine la ecranul Epson Web Control.
- 2 Afișează meniurile de setări ale proiectorului.
- 3 Folosiți degetul sau mouse-ul pentru a naviga în meniuri.
- 4 Resetează la valoarea implicită a setării selectate.
- 5 Revine la meniul anterior.
- 6 Afișează subiectele de ajutor.



## Șablon de test

Ecranul **Șablon de test** afișează modelele de test disponibile și vă permite să selectați pentru a-l proiecta.

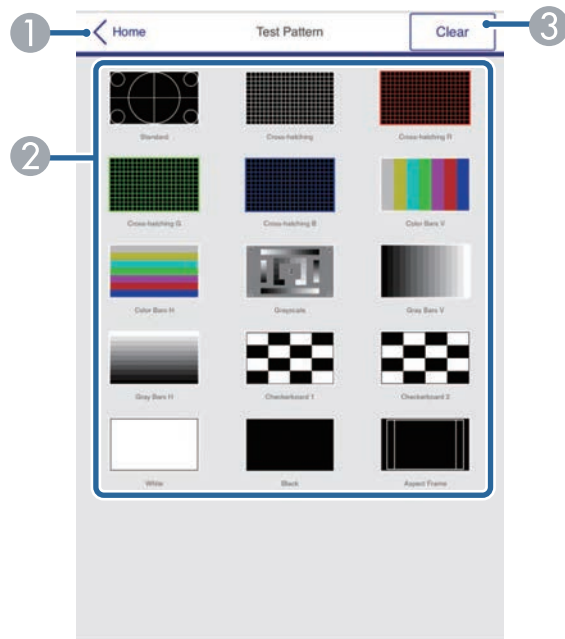

- 1 Se revine la ecranul Epson Web Control.
- 2 Afișează șabloanele de test disponibile; selectează pentru a proiecta un șablon de test. (Șabloanele de test disponibile pot varia în funcție de modelul proiectorului.)
- 3 Dezactivează afișarea șablonului de test.

## Avansat

Ecranul **Avansat** vă permite să selectați setările proiectorului.



Dacă ați setat **Parolă control web** implicită, pe ecran se va afișa un mesaj prin care vi se solicită să modificați parola, înainte de a putea accesa ecranul Avansat. Respectați instrucțiunile afișate pe ecran pentru a schimba parola.

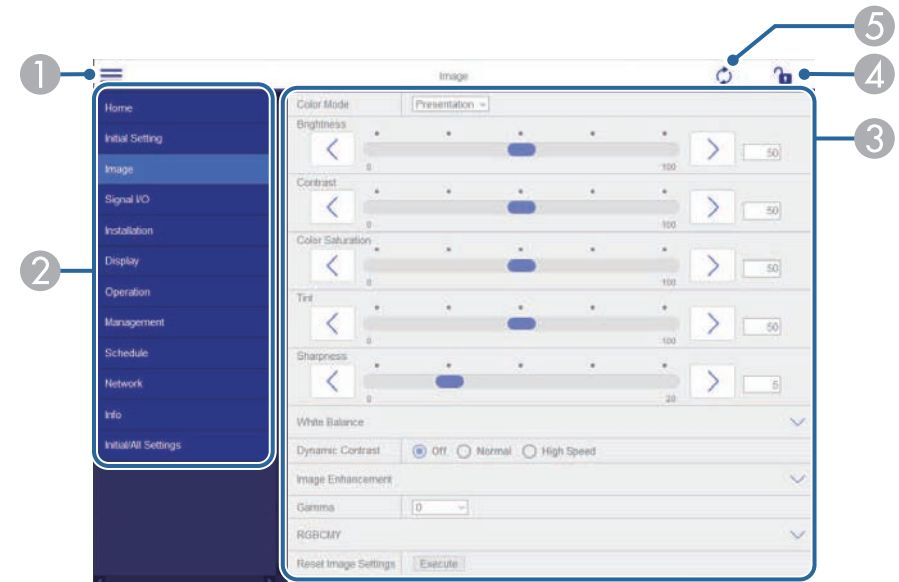

- 1 Deschide meniurile.
- 2 Afișează numele meniului pe care l-ați selectat.
- 3 Specifică setările proiectorului. (Șabloanele de test disponibile pot varia în funcție de modelul proiectorului.)
- 4 Blochează/deblochează setările proiectorului.
- 5 Actualizează setările proiectorului.



Nu puteți modifica următoarele setări utilizând Epson Web Control:

- **EDID** (EB-755F/EB-750F/EB-735Fi/EB-735F)
- **USB Display**
- **Conexiune HDMI**
- **Instalare fixă**
- **Ghid de instalare la montarea cu placă de fixare**
- **Reglaj automat ecran** (EB-735Fi/EB-725Wi)
- **Mutare imagine**
- **Conectare ELPCB02**  
(EB-735Fi/EB-735F/EB-725Wi/EB-725W/EB-720)
- **Unitatea tactilă** (EB-735Fi/EB-725Wi)
- **Afișare șablon**
- **Setarea Split Screen**
- **Redare conținut** (EB-755F/EB-750F)
- **Buton utilizator**
- **Logo utilizator**
- **Șablon utilizator**
- **Limbă**
- **Afișare jurnale**
- **Căutare punct de acces**
- **Crestron Connected**
- **Meniul Creion/Tactil** (EB-735Fi/EB-725Wi)
- **Test de imprimare** (EB-735Fi/EB-725Wi)
- **Verificare conexiune** (EB-735Fi/EB-725Wi)
- **Trimitere test de e-mail** (EB-735Fi/EB-725Wi)
- **Event ID**
- **Nivel antenă**
- **Meniu ECO**
- **Reset setări rețea**
- **Actualizare firmware**



Puteți selecta următoarele setări numai utilizând Epson Web Control.

- **Parolă monitor** (cel mult 16 caractere alfanumerice)
- **Setări IPv6** (manuale)
- **Port HTTP** (numărul de port utilizat pentru Control Web, cu excepția portului 80 (implicit), 843, 3620, 3621, 3625, 3629, 4352, 4649, 5357, 10000, 10001, 41794)

## La distanță (numai în modul Redare conținut)

Opțiunile de pe ecranul **La distanță** vă permit să selectați sursa de intrare, să controlați proiectorul și să începeți să proiectați liste de redare.

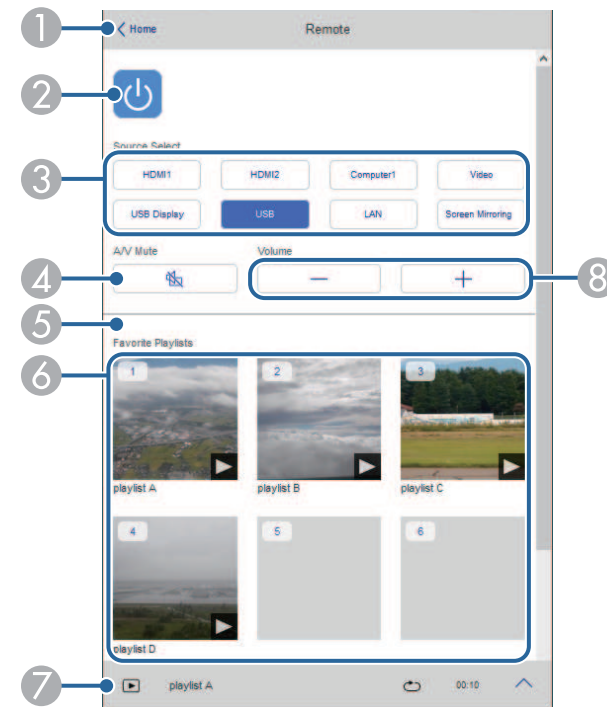

- 1 Se revine la ecranul Epson Web Control.
- 2 Pornește și oprește proiectorul.

- 3 Selectează sursa de intrare.
- 4 Pornește sau oprește temporar semnalele audio și video.
- 5 Activează sau dezactivează **Efect de suprapunere** pentru a adăuga efecte de culoare și formă la o listă de redare.  
La activare, se afișează ecranul **Efecte**. Puteți adăuga filtre predefinite de culori și efecte de formă la o listă de redare. De asemenea, puteți crea un efect personalizat.  
Setarea este afișată numai când sursa curentă este alta decât USB.
- 6 Afișează listele de redare preferate. Selectați o listă de redare pentru a începe proiectarea.
- 7 Afișează informații pentru lista de redare proiectată.  
Pictogramele indică setările listei de redare.  
🌀 : Au fost aplicate efecte de suprapunere  
🔄 : Redarea repetată a fost aplicată  
📏 : Lungimea listei de redare  
Selectați săgeata din partea stângă jos pentru a afișa următorul ecran.
- 8 Reglează volumul boxei.

ECRAN AFIȘAT ÎN TIMPUL PROIECTĂRII LISTEI DE REDARE (NUMAI ÎN MODUL REDARE CONȚINUT)

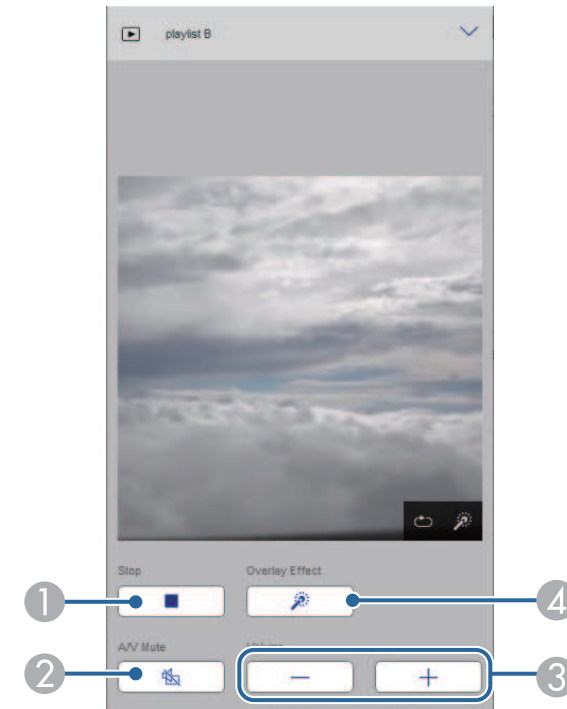

- 1 Oprește proiecția.
- 2 Pornește sau oprește temporar semnalele audio și video. Cu toate acestea, sunetul și video continuă să ruleze astfel încât nu puteți relua proiecția din punctul în care ați activat această funcție.
- 3 Reglează volumul boxei.
- 4 Deschide ecranul **Efecte**. Puteți selecta efecte prestabilite sau puteți selecta filtre individuale de luminozitate, culoare și efect.

## Listă de redare (numai în modul Redare conținut)

Opțiunile din ecranul **Listă de redare** vă permit să selectați lista de redare pe care doriți să o redați din listă și să creați sau să editați liste de redare.

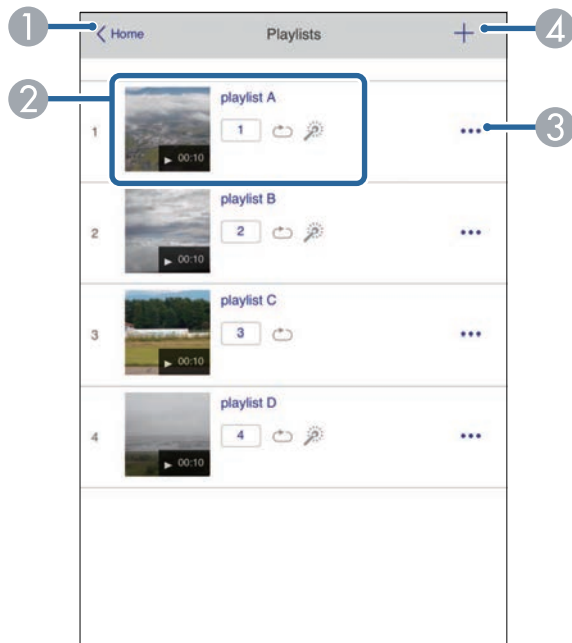

- 1 Se revine la ecranul Epson Web Control.
- 2 Începe proiecția listei de redare.  
Pictogramele indică setările listei de redare.  
1: Număr alocat listelor de redare preferate  
☺: Redarea repetată a fost aplicată  
🌀: Au fost aplicate efecte de suprapunere
- 3 Deschide meniul care vă permite să editați, să copiați, să vă înregistrați în favorite sau să ștergeți lista de redare.  
Când selectați Editare sau Duplicare, este afișat ecranul de editare a listei de redare.

- 4 Deschide ecranul de creare liste de redare unde puteți crea o nouă listă de redare.

## Creați sau editați ecranul listei de redare (numai în modul Redare conținut)

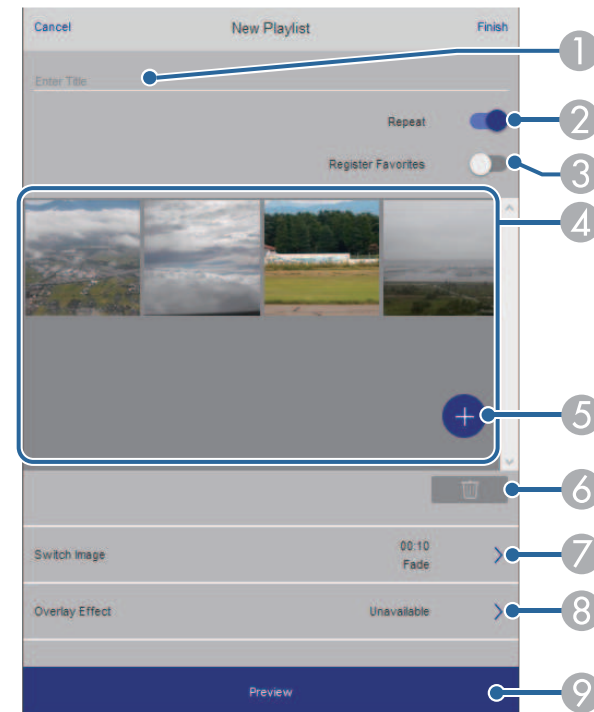

- 1 Editați numele listei de redare.
- 2 Selectează activarea redării repetate sau nu.
- 3 Înregistrează lista de redare ca favorită.  
Când înregistrați favorite, puteți porni rapid redarea listei de redare favorită folosind ecranul **La distanță** sau telecomanda.
- 4 Afișează imaginile sau filmele pe care le-ați adăugat la lista de redare. Lista de redare redă imaginile sau filmele în ordine.

- 5 Adăugă imagini sau filme la lista de redare.
- 6 Șterge imagini sau filme din listă.
- 7 Deschide ecranul **Comutare imagine**.  
Puteți specifica intervalul de timp pentru a trece la următorul fișier imagine.  
Puteți selecta, de asemenea, un efect de tranziție.
- 8 Deschide ecranul **Efecte**.  
Puteți adăuga filtre predefinite de culori și efecte de formă la o listă de redare.  
De asemenea, puteți crea un efect personalizat.
- 9 Previzualizează lista de redare.

## Dispozitiv de memorie USB (numai în modul Redare conținut)

Opțiunile de pe ecranul **Dispozitiv de memorie USB** vă permit să încărcați date pentru o listă de redare pe unitatea flash USB sau să ștergeți datele de pe unitatea flash USB.



Nu puteți încărca fișierele .mp4 și .mov.

Dacă doriți să adăugați fișiere .mp4 și .mov la lista de redare, utilizați software-ul Epson Projector Content Manager sau aplicația Epson Creative Projection.



- 1 Se revine la ecranul Epson Web Control.
- 2 Copiază imaginile sau filmele pe care vrei să le adaugi în listele de redare de pe o unitate flash USB.
- 3 Șterge imaginile sau filmele de pe unitatea flash USB.

## Orar (numai în modul Redare conținut)

Opțiunile de pe ecranul **Orar** vă permit să activați sau să dezactivați funcțiile specificate ale orarului.

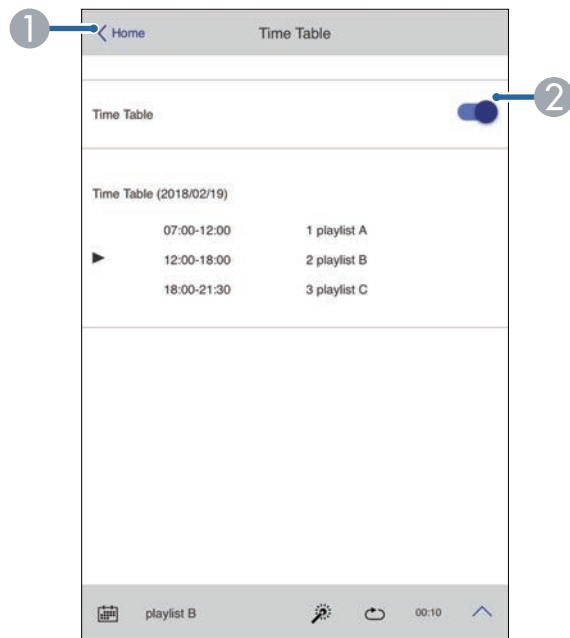

- 1 Se revine la ecranul Epson Web Control.
- 2 Activează sau dezactivează orarul.



Puteți specifica momentul în care fiecare listă de redare începe și se termină folosind funcția de orar în software-ul Epson Projector Content Manager.

Pentru detalii, consultați *Ghid de utilizare a Epson Projector Content Manager*.

Puteți înregistra în proiector certificate digitale pentru a asigura securitatea fișierelor prezentărilor dvs.



De asemenea, puteți înregistra certificatele digitale în meniul **Rețea** al proiectorului. Cu toate acestea, asigurați-vă că vă înregistrați o singură dată, în caz contrar riscând ca certificatul să nu fie instalat corect.

☛ **Rețea > Setări rețea > Rețea locală fără fir > Certificat client**

☛ **Rețea > Setări rețea > Rețea locală fără fir > Certificat CA**

☛ **Rețea > Setări rețea > Control proiector > HTTP securizat > Certificat server web**

- 1** Asigurați-vă că fișierul certificatului digital este compatibil cu înregistrarea proiectorului.
- 2** Asigurați-vă că proiectorul este pornit.
- 3** Porniți browserul Web pe un calculator sau dispozitiv conectat la rețea.
- 4** Accesați ecranul Epson Web Control introducând adresa IP a proiectorului în caseta pentru adresă a browserului.
- 5** Selectați **Avansat**.



- Pentru a vedea ecranul Avansat este posibil să trebuiască să vă autentificați. Dacă este afișat un ecran de conectare, introduceți numele de utilizator și parola. (Numele de utilizator este **EPSONWEB**, iar parola implicită este **admin**.)
- Puteți schimba parola din meniul **Rețea** al proiectorului.  
☛ **Rețea > Setări rețea > Parolă control web**

- 6** Selectați  pentru a deschide meniurile, selectați **Rețea** și selectați **Certificat**.

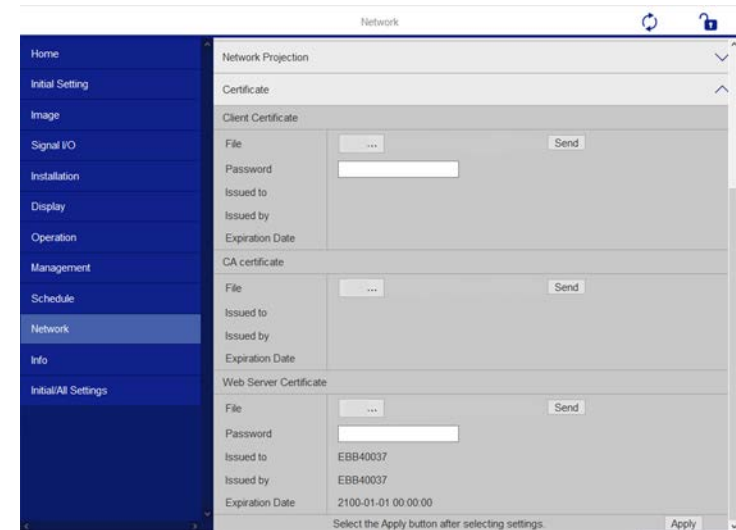

- 7** Selectați fișierul certificat pe care doriți să îl înregistrați.
- 8** Introduceți parola în caseta **Parolă**, după care faceți clic pe **Trimite**.
- 9** După ce terminați de înregistrat certificatul, faceți clic pe **Aplică** pentru a finaliza modificările și înregistrarea.

Puteți configura proiectorul să trimită alerte prin e-mail în rețea în cazul unor probleme la proiector.

Dacă setați opțiunea **Mod standby** la **Comunicare act.** în meniul **Funcționare** al proiectorului, puteți primi alertele prin e-mail chiar dacă proiectorul este în modul Standby (când alimentarea este oprită).

- 1 Apăsați pe butonul [Menu], selectați meniul **Rețea** și apăsați pe [Enter].
- 2 Selectați **Setări rețea** și apăsați pe [Enter].
- 3 Selectați meniul **Notificare poștă** și apăsați pe [Enter].

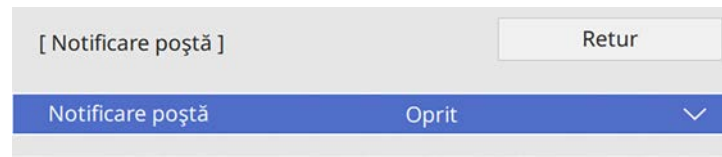

- 4 Setați opțiunea **Notificare poștă** la **Pornit**.
- 5 Introduceți adresa IP pentru opțiunea **Server SMTP**.



Nu utilizați „127.x.x.x” (unde x este un număr cuprins între 0 și 255) pentru **Server SMTP**.

- 6 Selectați un tip de **Autentificare** pentru serverul SMTP.
- 7 Selectați un număr cuprins între 0 și 65535 în **Număr port** pentru serverul SMTP (implicit: 25).
- 8 Introduceți un **Nume utilizator** pentru serverul SMTP.
- 9 Introduceți o **Parolă** pentru serverul SMTP.
- 10 Introduceți adresa de e-mail pentru expeditor în câmpul **De la**.

- 11 Alegeți un câmp de adresă, introduceți adresa de e-mail și selectați alertele pe care doriți să le primiți. Repetați pașii de mai sus pentru maximum 3 adrese.



Adresa dvs. de e-mail poate avea maximum 64 de caractere alfanumerice.

- 12 După ce terminați selectarea setărilor, reveniți la ecranul **Setări rețea**, selectați **Setare** și urmați instrucțiunile de pe ecran pentru a salva setările și a ieși din meniuri.



Dacă o problemă critică determină închiderea proiectorului, este posibil să nu primiți o alertă prin e-mail.

## » Linkuri corelate

- "Mesaje de alertă prin e-mail referitoare la proiectorul conectat în rețea" [p.208](#)

## Mesaje de alertă prin e-mail referitoare la proiectorul conectat în rețea

Atunci când apare o problemă la proiectorul conectat în rețea și ați selectat primirea de alerte prin e-mail, veți primi un e-mail conținând următoarele informații:

- Adresa de e-mail setată în **De la** drept expeditor al e-mailului
- **Epson Projector** în linia de subiect
- Numele proiectorului la care a apărut problema
- Adresa IP a proiectorului afectat
- Informații detaliate despre problema apărută



Administratorii rețelei pot instala pe computerele din rețea software-ul SNMP (Simple Network Management Protocol) pentru a putea monitoriza proiectoarele. Dacă rețeaua dvs. utilizează acest software, puteți configura proiectorul pentru monitorizare SNMP.

- 1 Apăsați pe butonul [Menu], selectați meniul **Rețea** și apăsați pe [Enter].
- 2 Selectați **Setări rețea** și apăsați pe [Enter].
- 3 Selectați meniul **Control proiector** și apăsați pe [Enter].

[ Control proiector ]		Retur
PJLink	Oprit	▼
SNMP	Oprit	▼
AMX Device Discovery	Oprit	
Crestron Connected	Oprit	
Control4 SDDP	Oprit	
HTTP securizat	Pornit	▲
Certificat server web		

- 4 Setați opțiunea **SNMP** la **Pornit**.
- 5 Introduceți până la două adrese IP pentru primire de notificări SNMP utilizând valori între 0 și 255 pentru fiecare câmp de adresă.



Nu utilizați aceste adrese: 224.0.0.0 până la 255.255.255.255 (unde x este un număr cuprins între 0 și 255). Acest proiector suportă agent SNMP versiunea 1 (SNMPv1).

- 6 Introduceți **Nume comunit**. SNMP cu o lungime de până la 32 de caractere alfanumerice.

- 7 După ce terminați selectarea setărilor, reveniți la ecranul **Setări rețea**, selectați **Setare** și urmați instrucțiunile de pe ecran pentru a salva setările și a ieși din meniuri.

Puteți controla proiectorul de pe un dispozitiv extern utilizând ESC/VP21.

## ► Linkuri corelate

- "Lista de comenzi ESC/VP21" [p.210](#)
- "Amplasarea cablurilor" [p.210](#)

## Lista de comenzi ESC/VP21

Când comanda de deschidere ON este transmisă proiectorului, acesta se deschide și intră în modul de încălzire. Când proiectorul pornește, se returnează un simbol două puncte „:” (3 Ah).

Când este introdusă o comandă, proiectorul execută comanda și transmite un semnal tip ":", iar apoi acceptă comanda următoare.

În cazul în care comanda procesată se încheie anormal, este transmis un mesaj de eroare și apoi semnalul tip „:”.

Puteți consulta comenzile disponibile în *Specificațiile* proiectorului.

## ► Linkuri corelate

- "Obținerea celei mai recente versiuni a documentelor" [p.10](#)

## Amplasarea cablurilor

### Conexiune serială

- Formă conector: D-Sub 9-pini (tată)
- Nume port intrare proiector: RS-232C
- Tip cablu: cablu încrucișat (pentru modem cu împământare)

În următoarea ilustrație, partea proiectorului este afișată în stânga, iar partea computerului este afișată în dreapta:

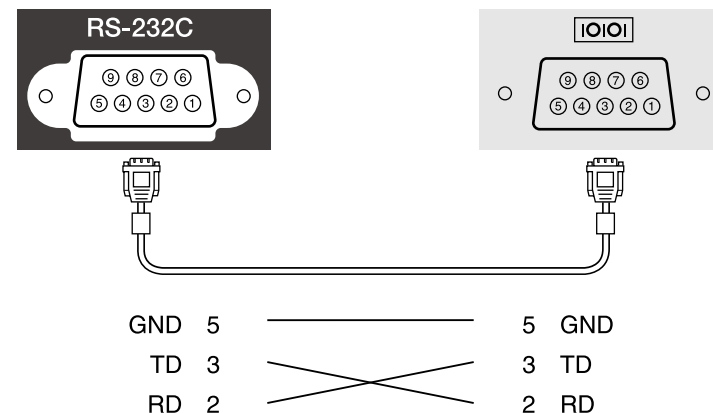

Denumire semnal	Funcție
GND	Împământare cablu de semnal
TD	Transmisie date
RD	Recepție date

### Protocol de comunicare

- Viteză implicită: 9600 bps
- Lungime date: 8 biți
- Paritate: fără
- Bit de oprire: 1 bit
- Control flux: fără

PjLink a fost stabilit de JBMIA (Japan Business Machine and Information System Industries Association) ca un protocol standard pentru controlul proiectoarelor compatibile cu o rețea, ca parte a eforturilor de standardizare a protocoalelor de control al proiectoarelor.

Proiectorul respectă standardul PjLink Class2 stabilit de JBMIA.

Numărul portului utilizat pentru funcția de căutare PjLink este 4352 (UDP).

Trebuie să efectuați câteva setări de rețea înainte de a putea utiliza PjLink.

Acesta respectă toate comenzile, cu excepția următoarelor comenzi definite de PjLink Class2, acordul fiind confirmat prin verificarea adaptării la standardul PjLink.

<http://pjlink.jbmia.or.jp/english/>

- Comenzi incompatibile  
Puteți consulta comenzile incompatibile în *Specificațiile* proiecteurului.
- Porturi de intrare și numărul sursei de intrare corespunzătoare

Nume port de intrare	Număr sursă de intrare
Calculator 1	11
Calculator 2	12
Video	21
HDMI1	32
HDMI2	33
HDMI3	36
USB	41
LAN	52
USB Display	53
Screen Mirroring1	57
Screen Mirroring2	58

- Numele producătorului afișat pentru „Interogare nume producător”  
**EPSON**
- Numele modelului afișat pentru "Interogare nume produs"

- EPSON 755F/750F
- EPSON 735Fi
- EPSON 735F
- EPSON 725Wi
- EPSON 725W
- EPSON 720

#### ► Linkuri corelate

- "Obținerea celei mai recente versiuni a documentelor" [p.10](#)

Art-Net este un protocol de comunicare Ethernet bazat pe protocolul TCP/IP. Puteți controla proiectorul utilizând un controler DMX sau un sistem de aplicație (EB-755F/EB-750F).

Tabelul următor ilustrează definițiile canalelor utilizate pentru a controla proiectorul în Art-Net.

Canal/Funcție	Funcționare	Parametri	Valoare implicită	Descriere
1 Ajustare lumină (slăbire)	De la 0% la 100%	De la 0 la 255	0	Reglează luminozitatea imaginilor.
2 Control obturator	Deschidere obturator	De la 0 la 63	128	Activează/dezactivează A/V Mute.
	Nefuncțional	De la 64 la 191		
	Închidere obturator	De la 192 la 255		
3 Comutare sursă	Nefuncțional	De la 0 la 7	0	Comută la sursa specificată.
	HDMI1	De la 8 la 15		
	HDMI2	De la 16 la 23		
	HDMI3	De la 24 la 31		
	Nefuncțional (DVI-D)	De la 32 la 39		
	Nefuncțional (Display Port)	De la 40 la 47		
	Nefuncțional (SDI)	De la 48 la 55		
	Calculator 1	De la 56 la 63		
	Calculator 2	De la 64 la 71		
	Nefuncțional (BNC)	De la 72 la 79		
	LAN	De la 80 la 87		
	Screen Mirroring1	De la 88 la 95		

Canal/Funcție	Funcționare	Parametri	Valoare implicită	Descriere			
	Screen Mirroring2	De la 96 la 103					
	USB Display	De la 104 la 111					
	USB	De la 112 la 119					
	Fără funcționare (reflector)	De la 120 la 127					
	Video	De la 128 la 135					
	Nefuncțional	De la 136 la 143					
	Nefuncțional	De la 144 la 255					
	7 Zoom	Tele/Wide Electronic			De la 0 la 255	255	Mărește imaginea utilizând cantitatea de mișcare specificată.
	10 Redare conținut	Nefuncțional			De la 0 la 3	0	Redă lista de redare specificată.
Listă de redare 1		De la 4 la 7					
Listă de redare 2		De la 8 la 11					
Listă de redare 3		De la 12 la 15					
Listă de redare 4		De la 16 la 19					
Listă de redare 5		De la 20 la 23					
Listă de redare 6		De la 24 la 27					
Listă de redare 7		De la 28 la 31					
Listă de redare 8		De la 32 la 35					
Listă de redare 9		De la 36 la 39					

Canal/Funcție	Funcționare	Parametri	Valoare implicită	Descriere
	Listă de redare 10	De la 40 la 43		
	Listă de redare 11	De la 44 la 47		
	Listă de redare 12	De la 48 la 51		
	Listă de redare 13	De la 52 la 55		
	Listă de redare 14	De la 56 la 59		
	Listă de redare 15	De la 60 la 63		
	Listă de redare 16	De la 64 la 67		
	Listă de redare 17	De la 68 la 71		
	Listă de redare 18	De la 72 la 75		
	Listă de redare 19	De la 76 la 79		
	Listă de redare 20	De la 80 la 83		
	Listă de redare 21	De la 84 la 87		
	Listă de redare 22	De la 88 la 91		
	Listă de redare 23	De la 92 la 95		
	Listă de redare 24	De la 96 la 99		
	Listă de redare 25	De la 100 la 103		
	Listă de redare 26	De la 104 la 107		
	Listă de redare 27	De la 108 la 111		
	Listă de redare 28	De la 112 la 115		
	Listă de redare 29	De la 116 la 119		
	Listă de redare 30	De la 120 la 123		

Canal/Funcție	Funcționare	Parametri	Valoare implicită	Descriere
	Listă de redare 31	De la 124 la 127		
	Listă de redare 32	De la 128 la 131		
	Listă de redare 33	De la 132 la 135		
	Listă de redare 34	De la 136 la 139		
	Listă de redare 35	De la 140 la 143		
	Listă de redare 36	De la 144 la 147		
	Listă de redare 37	De la 148 la 151		
	Listă de redare 38	De la 152 la 155		
	Listă de redare 39	De la 156 la 159		
	Listă de redare 40	De la 160 la 163		
	Listă de redare 41	De la 164 la 167		
	Listă de redare 42	De la 168 la 171		
	Listă de redare 43	De la 172 la 175		
	Listă de redare 44	De la 176 la 179		
	Listă de redare 45	De la 180 la 183		
	Listă de redare 46	De la 184 la 187		

Canal/Funcție	Funcționare	Parametri	Valoare implicită	Descriere
	Listă de redare 47	De la 188 la 191		
	Listă de redare 48	De la 192 la 195		
	Listă de redare 49	De la 196 la 199		
	Listă de redare 50	De la 200 la 203		
	Nefuncțional	De la 204 la 255		
11 Control alimentare	Oprire	De la 0 la 63	128	Pornește și oprește proiectorul.
	Nefuncțional	De la 64 la 191		
	Pornire	De la 192 la 255		
12 Corectare geometrică	Nefuncțional	De la 0 la 15	255	Corectează forma imaginii.
	Corecție T-H/V	De la 16 la 31		
	Quick Corner	De la 32 la 47		
	Corectare punct	De la 48 la 63		
	Corectare arc	De la 64 la 79		
	Nefuncțional	De la 80 la 95		
	Încărcați memorie1	De la 96 la 111		Încarcă setările formei imaginii din memorie.
	Încărcați memorie2	De la 112 la 127		
	Încărcați memorie3	De la 128 la 143		

Canal/Funcție	Funcționare	Parametri	Valoare implicită	Descriere
	Nefuncțional	De la 144 la 255		
13 Blocare	Nu se poate controla	De la 0 la 127	0	Activează/dezactivează operațiunile Art-Net.
	Se poate controla	De la 128 la 255		



În cazul în care controlați proiectorul utilizând Art-Net și îl operați prin intermediul telecomenzii, setările făcute de controlerul DMX sau software-ul aplicației pot diferi de starea curentă a proiectorului. În cazul în care doriți să aplicați toate comenzile canalului la proiector, setați Canalul 13 la „Nu se poate controla”, apoi resetați la „Se poate controla”.

Dacă utilizați sistemul de monitorizare și control în rețea Crestron Connected, puteți configura proiectorul pentru utilizare în sistem. Crestron Connected vă permite să controlați și să monitorizați proiectorul cu ajutorul unui browser web.



- Nu puteți utiliza funcția Message Broadcasting pentru Epson Projector Management când utilizați sistemul Crestron Connected.
- Dacă setați opțiunea **Mod standby** la **Comunicare act.** în meniul **Funcționare** al proiectorului, puteți controla proiectorul chiar dacă acesta este în modul standby (atunci când alimentarea este oprită).

Pentru informații suplimentare privind sistemul Crestron Connected, accesați site-ul web Crestron.

<https://www.crestron.com/products/line/crestron-connected>

Pentru a monitoriza dispozitive în sistem, puteți utiliza aplicațiile Crestron RoomView Express sau Crestron Fusion furnizate de Crestron. Puteți să comunicați cu biroul de asistență și să trimiteți mesaje de urgență. Pentru detalii, consultați următorul site web.

<http://www.crestron.com/getroomview>

Acest manual descrie modul de efectuare a operațiilor pe computer utilizând un browser web.

#### » Linkuri corelate

- "Configurarea asistenței pentru sistemul Crestron Connected" p.215

## Configurarea asistenței pentru sistemul Crestron Connected

Pentru a configura proiectorul în vederea monitorizării și a controlului cu ajutorul unui sistem Crestron Connected, asigurați-vă că proiectorul și calculatorul sunt conectate la rețea. Dacă vă conectați fără fir, conectați-vă la dispozitive prin intermediul unui punct de acces pentru rețea fără fir.

**1** Apăsați pe butonul [Menu], selectați meniul **Rețea** și apăsați pe [Enter].

**2** Selectați **Setări rețea** și apăsați pe [Enter].

**3** Selectați meniul **Control proiector** și apăsați pe [Enter].

[ Control proiector ]		Retur
PJLink	Oprit	▼
SNMP	Oprit	▼
AMX Device Discovery	Oprit	
Crestron Connected	Oprit	
Control4 SDDP	Oprit	
HTTP securizat	Pornit	▲
Certificat server web		

**4** Setați opțiunea **Crestron Connected** la **Pornit** pentru a permite detectarea proiectorului.

**5** După ce terminați selectarea setărilor, reveniți la ecranul **Setări rețea**, selectați **Setare** și urmați instrucțiunile de pe ecran pentru a salva setările și a ieși din meniuri.

**6** Opriți proiectorul și apoi porniți-l din nou pentru a activa setarea.

**7** Porniți browserul Web pe un calculator sau dispozitiv conectat la rețea.

**8** Accesați ecranul Epson Web Control introducând adresa IP a proiectorului în caseta pentru adresă a browserului.

**9** Selectați setările pentru **Crestron Connected**. Pentru detalii, consultați site-ul Crestron Web.

Puteți planifica apariția automată a maximum 30 de evenimente pentru proiector, precum pornirea sau oprirea proiectorului ori comutarea sursei de intrare. Proiectorul efectuează evenimentele selectate la datele și orele specificate în planificarea configurată.

## Avertisment

Nu așezați obiecte inflamabile în fața lentilei. Dacă planificați pornirea automată a proiectorului, obiectele inflamabile din fața obiectivului pot lua foc.



- Dacă setați **Protecție meniu** pentru **Program** la **Pornit**, opriți-o mai întâi.
- **Calibrare sursă lumină** nu pornește dacă nu utilizați proiectorul în mod continuu pentru mai mult de 20 de minute sau dacă opriți în mod frecvent proiectorul prin oprirea alimentării de la priză. Setati ca evenimentele **Calibrare sursă lumină** să se producă doar după fiecare 100 de ore de utilizare.

- 1** Setati data și ora în meniul **Data și oră** din meniul **Gestionare** al proiectorului.
- 2** Apăsați pe butonul [Menu], selectați meniul **Gestionare** și apăsați pe [Enter].
- 3** Selectați **Setări agendă** și apăsați pe [Enter].
- 4** Selectați **Program** și apăsați pe [Enter].

- 5** Selectați **Adăugare nou** și apăsați pe [Enter].

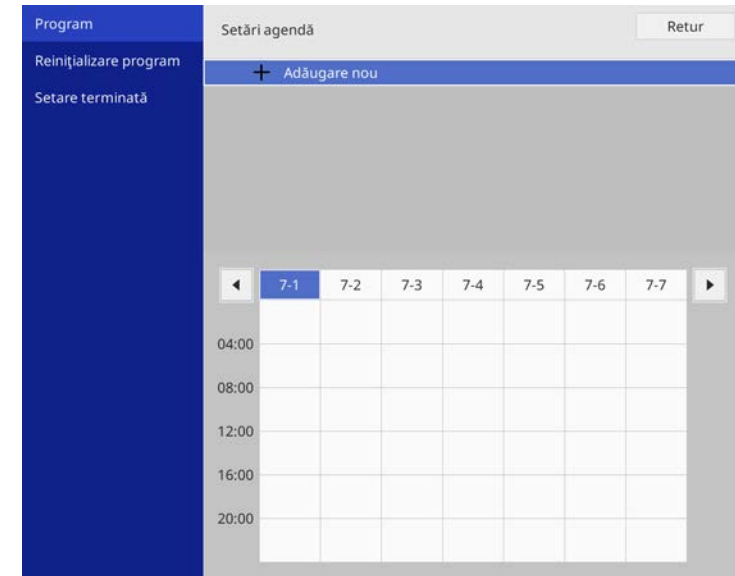



**6** Selectați detaliile evenimentului pe care doriți să îl efectuați.

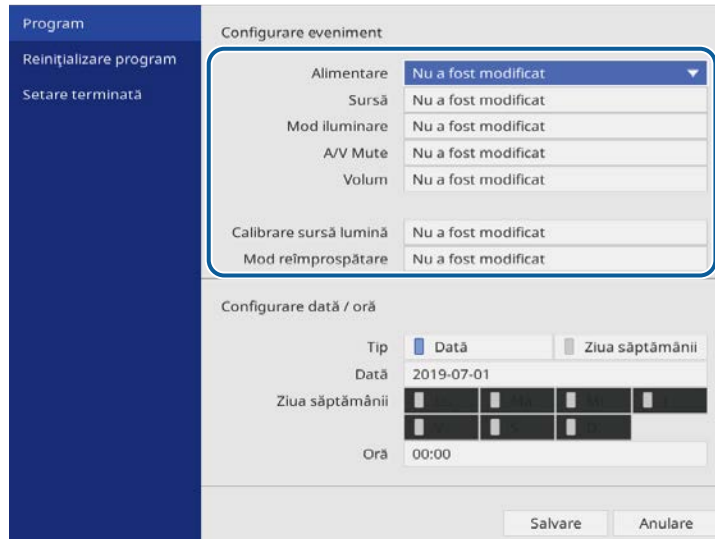



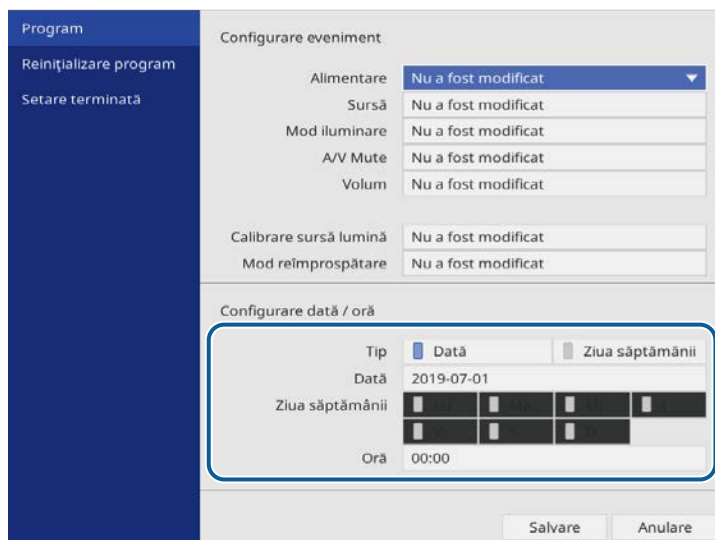



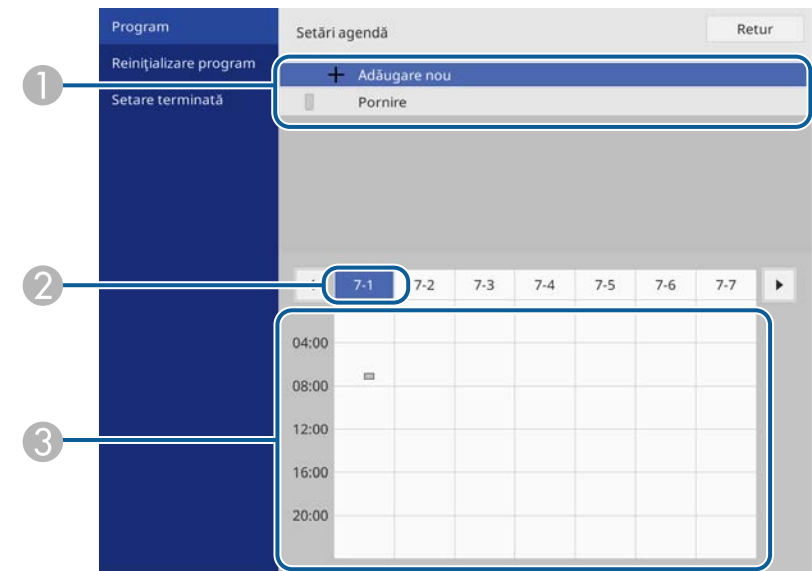

**7** Selectați data și ora la care doriți să se producă evenimentul.



**8** Selectați **Salvare** și apăsați pe [Enter].

Evenimentele planificate se afișează pe ecran împreună cu pictogramele de stare a evenimentelor.



- 1  : program valid
  - 2  : program normal
  - 3  : program nevalid
- 2 Data selectată în prezent (evidențiată)
  - 3  : program o singură dată
  -  : program normal
  -  : program standby (activează sau dezactivează comunicarea în standby)
  -  : program nevalid

**9** Pentru a edita un eveniment planificat, selectați planificarea și apăsați pe [Enter].

- 10** Selectați o opțiune din meniul afișat.
- **Pornit** sau **Oprit** vă permite să activați sau să dezactivați evenimentul selectat.
  - Opțiunea **Editare** vă permite să modificați detaliile evenimentului sau data și ora.
  - **Ștergere** vă permite să eliminați evenimentul planificat dintr-o listă.

- 11** Selectați **Setare terminată**, apoi **Da**.

Pentru a șterge toate evenimentele planificate, selectați **Reinițializare program**.

» **Linkuri corelate**

- "Selectarea tipurilor de securizare prin parolă" [p.168](#)

# Ajustarea setărilor din meniuri

Urmați instrucțiunile din aceste secțiuni pentru a accesa sistemul de meniuri al proiectorului și a modifica setările proiectorului.

## ► Linkuri corelate

- "Utilizarea meniurilor proiectorului" [p.220](#)
- "Utilizarea tastaturii afișate" [p.221](#)
- "Setări pentru calitatea imaginii - meniul Imagine" [p.222](#)
- "Setări pentru semnalul de intrare - meniul Semnal I/O" [p.225](#)
- "Setări pentru instalarea proiectorului - Meniul Instalare" [p.227](#)
- "Setări pentru ecranul proiectorului - Meniul Ecran" [p.229](#)
- "Setări caracteristici proiector - Meniul Funcționare" [p.231](#)
- "Setări de administrare a proiectorului - Meniul Gestionare" [p.234](#)
- "Setările de rețea pentru proiector - meniul Rețea" [p.238](#)
- "Setările de configurare ale creionului și tactile ale proiectorului - Meniul Creion/Tactil" [p.246](#)
- "Setări interactive proiector - Meniul Interactiv" [p.248](#)
- "Setări de funcționare a proiecției multiple - Meniul Proiecție multiplă" [p.253](#)
- "Setări de memorie pentru calitatea imaginii - Meniul Memorie" [p.255](#)
- "Setări pentru configurarea proiectorului - meniul ECO" [p.256](#)
- "Setări inițiale proiector și opțiuni de resetare - Meniul Setări inițiale/toate" [p.257](#)
- "Copierea setărilor din meniuri între proiectoare (Configurare lot)" [p.258](#)

Puteți utiliza meniurile proiecteurului pentru a modifica setările care controlează funcționarea proiecteurului. Proiectorul afișează meniurile pe ecran.

**1** Apăsați pe butonul [Menu] de pe panoul de control sau telecomandă.

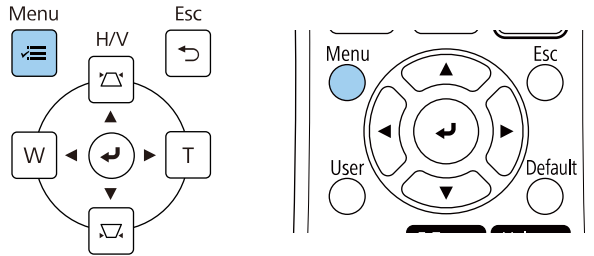

Veți vedea ecranul de meniu.

Articole utilizate frecvent	Imagine	
Imagine	Mod culoare	Prezentare
Semnal I/O	Strălucire	50
Instalare	Contrast	50
Ecran	Saturare culoare	50
Funcționare	Tentă	50
Gestionare	Claritate	50
Rețea	Balanță de alb	
Creion/Tactil	Contrast dinamic	Oprit
Interactiv	Optimizare imagine	
Memorie	Gamma	0
ECO	RGBCMY	
	Reset la valorile implicite	
Setări inițiale/toate	Sursă	Calculator 1
	Rezoluție	Auto
	Aspect	Auto
	Reglaj semnal analog	
	Reset la valorile implicite	
	Reset setări Imagine	

**2** Apăsați pe butoanele cu săgeți sus/jos pentru a vă deplasa în meniurile listate în partea stânga. Setările fiecărui meniu se afișează în partea dreaptă.



Setările disponibile depind de sursa de intrare curentă.

**3** Pentru a modifica setările din meniul afișat, apăsați pe [Enter].

**4** Apăsați pe butoanele cu săgeți sus/jos pentru a vă deplasa în setări.

**5** Pentru a reduce toate setările dintr-un meniu la valorile implicite, selectați **Setări inițiale/toate**.

**6** După ce terminați modificarea setărilor dintr-un meniu, apăsați pe [Esc].

**7** Apăsați pe [Menu] sau [Esc] pentru a ieși din meniuri.



Săgeata  indică faptul că meniul conține sub-articole. Când porniți o setare de meniu sau selectați o anumită valoare pentru aceasta, sistemul meniului afișează sub-articole.



Dacă sunt disponibile creionul interactiv sau operațiunile tactile pentru proiectorul dvs., puteți selecta meniuri și setări utilizând creionul interactiv sau operațiunile tactile. Când ieșiți din meniuri, selectați .

Puteți utiliza tastatura afișată pentru a introduce cifre și caractere.

- 1 Folosiți butoanele cu săgeți de pe panoul de control sau de pe telecomandă pentru a evidenția cifra sau litera pe care doriți să o introduceți și apăsați pe butonul [Enter].

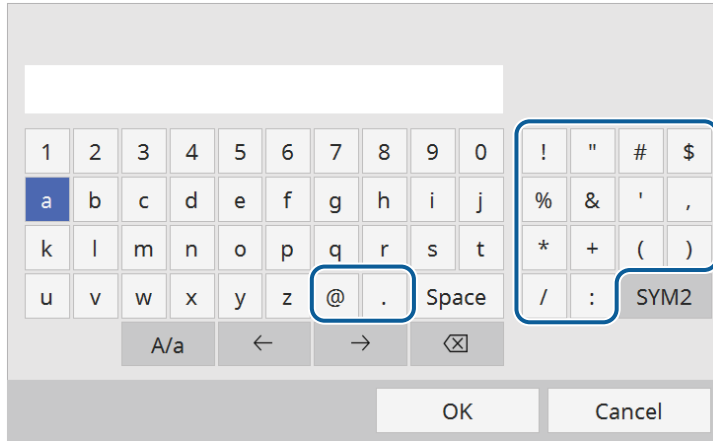

 De fiecare dată când selectați tasta **A/a**, literele comută între litere mari și litere mici. De fiecare dată când selectați tasta **SYM1/2**, simbolurile din interiorul cadrului se schimbă.

- 2 După ce introduceți textul, selectați **OK** pe tastatură pentru a confirma introducerea. Selectați **Cancel** pentru a anula introducerea textului.

 Puteți selecta setările proiectorului și puteți controla proiecția prin intermediul unei rețele prin utilizarea unui browser Web pe calculator. Unele simboluri nu pot fi introduse prin utilizarea tastaturii afișate. Utilizați browserul web pentru a introduce textul.

## Text care poate fi introdus prin utilizarea tastaturii afișate

Puteți introduce următoarele tipuri de text atunci când utilizați tastatura afișată.

Tip text	Detalii
Cifre	0123456789
Litere	ABCDEFGHIJKLMNOPQRSTUVWXYZ abcdefghijklmnopqrstuvwxyz
Simboluri	!"#\$%&'()*+,-./:;<=>@[ \ ] ^_`{ }~

### » Linkuri corelate

- "Text care poate fi introdus prin utilizarea tastaturii afișate" [p.221](#)

Setările din meniul **Imagine** vă permit să ajustați calitatea imaginii. Setările disponibile depind de modul de culoare și sursa de intrare selectate curent.

Articole utilizate frecvent	Imagine	
Imagine	Mod culoare	Prezentare
Semnal I/O	Strălucire	50
Instalare	Contrast	50
Ecran	Saturare culoare	50
Funcționare	Tentă	50
Gestionare	Claritate	50
Rețea	Balanță de alb	
Creion/Tactil	Contrast dinamic	Oprit
Interactiv	Optimizare imagine	
Memorie	Gamma	0
ECO	RGBCMY	
Setări inițiale/toate	Reset la valorile implicite	
	Sursă	Calculator 1
	Rezoluție	Auto
	Aspect	Auto
	Reglaj semnal analog	
	Reset la valorile implicite	
	Reset setări Imagine	

Setare	Opțiuni	Descriere
Balanță de alb	Temp. Culoare	Setează temperatura culorilor în funcție de modul de culoare selectat. Selectarea unei valori mai mari generează o tentă albastruie a imaginii, în timp ce selectarea unei valori mai mici generează o tentă roșiatică. Setarea este afișată doar atunci când <b>Filtru de culori</b> nu este setat pe <b>Alb cald</b> sau <b>Alb rece</b> . (EB-755F/EB-750F)
	Corecție G-M	Efectuează reglaje fine asupra tonalității cromatice. Selectarea unei valori mai mari generează o tentă verzuie a imaginii, în timp ce selectarea unei valori mai mici generează o tentă roșiatică.
	Personalizat	Ajustează componentele individuale R (roșu), G (verde) și B (albastru) ale decalajului și amplificării.
Contrast dinamic	Viteză mare Normal Oprit	Ajustează luminanța proiecției în funcție de luminozitatea imaginilor.
Optimizare imagine	Moduri preset imagine	Setează opțiunile de <b>Optimizare imagine</b> ca un lot folosind valori presetate.
	Reducere zgomot	Reduce scintilațiile din imagini.
	Reducere zgomot MPEG	Reduce zgomotul sau artefactele afișate în fișierul video MPEG.

Setare	Opțiuni	Descriere
Mod culoare	Consultați lista cu modurile de culoare disponibile	Ajustează strălucirea culorilor imaginilor pentru diverse tipuri de imagini și medii.
Strălucire	Sunt disponibile diverse niveluri	Mărește sau micșorează luminozitatea globală a imaginii.
Contrast	Sunt disponibile diverse niveluri	Ajustează diferența dintre zonele luminoase și întunecoase din imagine.
Saturare culoare	Sunt disponibile diverse niveluri	Ajustează intensitatea culorilor imaginii.
Tentă	Sunt disponibile diverse niveluri	Ajustează balansul dintre tonurile verde și magenta din imagine.
Claritate	Sunt disponibile diverse niveluri	Ajustează claritatea sau finețea detaliilor imaginii.

Setare	Opțiuni	Descriere
	De-întreșesere	<p>Setează dacă se efectuează sau nu conversia de la semnal întreșesut la semnal progresiv pentru anumite tipuri de imagini video.</p> <ul style="list-style-type: none"> <li>• <b>Oprit:</b> pentru imagini video cu mișcare rapidă.</li> <li>• <b>Video:</b> setare ideală pentru majoritatea imaginilor video.</li> <li>• <b>Film/Auto:</b> pentru filme, grafică pe computer și animații.</li> </ul> <p>Setarea este afișată numai când semnalul curent este semnal întreșesut (480i/576i/1080i).</p>
	Super-resolution	Reduce estomparea când se proiectează imagini cu rezoluție joasă.
	Îmbunătățire detalii	Creează o textură și o senzație de realism mai accentuate ale imaginii.
	Reset	Resetează toate valorile de ajustare din meniul <b>Optimizare imagine</b> la setările implicite.
Gamma	De la -2 la 2 Personalizat	Ajustează modul de colorare selectând una dintre valorile de corectare gamma sau referindu-vă la un grafic gamma.
RGBCMY	Sunt disponibile diverse niveluri	Ajustează individual nuanța, saturația și strălucirea fiecărei culori R (roșu), G (verde), B (albastru), C (cyan), M (magenta), Y (galben).
Reset la valorile implicite	—	Resetează toate setările pentru modul culoare actual.
Sursă	—	<p>Afișează setările salvate pentru fiecare sursă de intrare.</p> <p>Pentru a schimba setările pentru sursa de intrare, asigurați-vă că sursa este conectată și selectați sursa respectivă.</p>

Setare	Opțiuni	Descriere
Rezoluție	Auto Normal Lat	<p>Setează rezoluția semnalului de intrare dacă nu este detectată automat cu opțiunea <b>Auto</b>.</p> <p>Setarea este afișată numai când sursa curentă este Calculator.</p>
Aspect	Consultați lista de formate de imagine disponibile.	<p>Setează formatul de imagine (raportul lățime/înălțime) pentru sursa de intrare selectată.</p> <p>(Opriți setarea <b>Scalare</b> sau setați opțiunea <b>Mod scalare</b> la <b>Afișare completă</b> mai întâi (EB-755F/EB-750F).)</p> <p>Setarea este afișată numai când sursa curentă este Calculator, Video sau HDMI.</p>
Scalare (EB-755F/EB-750F)	Opțiuni diferite de scalare	Când utilizați mai multe proiectoare pentru proiectarea unei imagini, ajustează scalarea imaginii afișate de fiecare proiector.
Reglaj semnal analog	Config. automată	<p>Setați la <b>Pornit</b> pentru a optimiza automat calitatea imaginii calculatorului.</p> <p>Setarea este afișată numai când sursa curentă este Calculator.</p>
	Urmărire	<p>Ajustează semnalul pentru eliminarea dungilor verticale din imaginile de la computer.</p> <p>Setarea este afișată numai când sursa curentă este Calculator.</p>
	Sincro.	<p>Ajustează semnalul pentru eliminarea neclarității sau pălpăirii din imaginile de la computer.</p> <p>Setarea este afișată numai când sursa curentă este Calculator.</p>
	Poziție	<p>Ajustează locația imaginii pe ecran.</p> <p>Setarea este afișată numai când sursa curentă este Calculator sau Video.</p>

Setare	Opțiuni	Descriere
Reset la valorile implicite	—	Resetează toate setările pentru sursa de intrare actuală.
Reset setări Imagine	—	Resetează toate valorile de ajustare din meniul <b>Imagine</b> la setările implicite.



- Setarea **Strălucire** nu influențează nivelul de strălucire al sursei de lumină. Pentru a schimba nivelul de strălucire al sursei de lumină, selectați **Control Strălucire Sursă de lumină** în meniul **Funcționare** al proiecteurului.
- Puteți restabili valorile implicite ale setărilor **Urmărire**, **Sincro**, și **Poziție** apăsând pe butonul [Auto] de pe telecomandă.

#### ► Linkuri corelate

- "Moduri de culoare disponibile" [p.84](#)
- "Formate disponibile pentru imagini" [p.79](#)
- "Scalarea unei imagini" [p.165](#)
- "Ajustarea culorilor imaginii" [p.86](#)



În mod normal, proiectorul detectează și optimizează automat setările pentru semnalul de intrare. Dacă trebuie să personalizați setările, puteți utiliza meniul **Semnal I/O**. Setările disponibile depind de sursa de intrare selectată curent.

Articole utilizate frecvent	Semnal I/O	
Imagine	Volum	
Semnal I/O	Sursă	Calculator 1
Instalare	Format semnal	
Ecran	Volum intrare mic.	50
Funcționare	Baleiaj în exces	Auto
Gestionare	EDID	
Rețea	Reset la valorile implicite	
Creion/Tactil	Ieșire A/V	În proiecție
Interactiv	Ieșire audio	Auto
Memorie	Ieșire audio HDMI	
ECO	Port ieșire monitor	Ieșire monitor
Setări inițiale/toate	USB Display	Oprit
	Conexiune HDMI	
	Setare HDMI EQ	0
	Reset setări Semnal I/O	
	Instalare	
	Instalare fixă	Oprit

Setare	Opțiuni	Descriere
Volum	Sunt disponibile diverse niveluri pentru fiecare sursă	Ajustează volumul sunetului de la sistemul de difuzoare al proiectorului. De asemenea, puteți ajusta volumul boxelor externe. Setarea este afișată numai când semnalul audio are ieșire pentru sistemul AV.
Sursă	—	Afișează setările salvate pentru fiecare sursă de intrare. Pentru a schimba setările pentru sursa de intrare, asigurați-vă că sursa este conectată și selectați sursa respectivă.

Setare	Opțiuni	Descriere
Format semnal	Semnal video	Setează tipul de semnal pentru sursele de intrare. Dacă apar interferențe sau nu se afișează nicio imagine atunci când setarea este la <b>Auto</b> , selectați semnalul adecvat în funcție de echipamentul conectat. Setarea este afișată numai când sursa curentă este Video.
	Interval video	Setează intervalul video pentru a corespunde setării sursei de intrare. Setarea este afișată numai când sursa curentă este HDMI.
Volum intrare mic. (EB-735Fi/EB-735F /EB-725Wi/EB-725W/EB-720)	Sunt disponibile diverse niveluri	Reglează nivelul de intrare de la microfon. Atunci când <b>Volum intrare mic.</b> este ridicat, volumul celui alt dispozitiv conectat este redus; atunci când este redus, volumul celui alt dispozitiv conectat este ridicat. Setarea este afișată numai când semnalul audio are ieșire pentru sistemul AV.
Baleiaj în exces	Auto Oprit 4% 8%	Schimbă formatul de imagine pentru a face marginile vizibile prin selectarea unui procentaj sau automat. Setarea este afișată numai când semnalul de intrare este semnalul componente.
EDID (EB-755F/EB-750F/EB-735Fi/EB-735F)	HDMI1 HDMI2 HDMI3	Describe capacitățile de afișare ale proiectorului. Modificați această setare după cum este necesar, în funcție de rezoluția sursei de intrare curente. Puteți selecta setările EDID pentru surse de intrare individuale, fără a modifica sursa de intrare.
Reset la valorile implicite	—	Resetează toate setările pentru sursa de intrare actuală.

Setare	Opțiuni	Descriere
Ieșire A/V	În proiecție Întotdeauna	Setați la <b>Întotdeauna</b> pentru a transmite sunet și imagini prin intermediul dispozitivelor externe atunci când proiectorul este oprit. Setarea este afișată numai când opțiunea <b>Pornire rapidă</b> este setată la <b>Oprit</b> .
Ieșire audio	Auto Audio Audio 1 Audio 2	Setează portul de intrare audio când se proiectează din alte surse decât HDMI, LAN și Screen Mirroring.
Ieșire audio HDMI	Ieșire audio HDMI1 Ieșire audio HDMI2 Ieșire audio HDMI3	Setează portul de intrare audio când se proiectează de la porturile HDMI.
Port ieșire monitor	Ieșire monitor Calculator 2	Comută intrarea și ieșirea pentru porturile Computer2/Monitor Out. Când se redau imagini pe un monitor extern, selectați opțiunea <b>Ieșire monitor</b> . Când se importă semnale imagine de la un computer, selectați <b>Calculator 2</b> .
USB Display (EB-735Fi/EB-725 Wi)	Pornit Oprit	Setați la <b>Pornit</b> pentru a activa caracteristica USB Display pentru un computer conectat la portul USB-B1.
Conexiune HDMI	Conexiuni dispozitiv	Prezintă dispozitivele conectate la porturile HDMI. Setarea este afișată numai când opțiunea <b>Conexiune HDMI</b> este setată la <b>Pornit</b> .
	Conexiune HDMI	Setați la <b>Pornit</b> pentru a activa caracteristicile Conexiune HDMI.
	Disp. ieșire audio	Selectează dacă se redă semnalul audio de la difuzoarele interne sau de la un sistem audio/video conectat.

Setare	Opțiuni	Descriere
	Pornire conexiune	Controlează ceea ce se întâmplă atunci când porniți proiectorul sau dispozitivul conectat.  <ul style="list-style-type: none"> <li>• <b>Bidirecțional</b>: pornește automat dispozitivul conectat atunci când porniți proiectorul și viceversa.</li> <li>• <b>Disp.-&gt;PJ</b>: pornește automat proiectorul atunci când porniți dispozitivul conectat.</li> <li>• <b>PJ-&gt;Disp.</b>: pornește automat dispozitivul conectat atunci când porniți proiectorul.</li> </ul>
	Oprire conexiune	Controlează dacă dispozitivele conectate sunt oprite atunci când opriți proiectorul.
Setare HDMI EQ	1 2 3	Ajustează nivelul semnalului de intrare HDMI în funcție de dispozitivele conectate la portul HDMI. Dacă imaginea include multe interferențe sau dacă apare o problemă și nu sunt proiectate imagini, modificați setarea. Dacă nu sunt afișate imagini atunci când utilizați un dispozitiv de redare în flux a conținutului multimedia, selectați <b>1</b> .
Reset setări Semnal I/O	—	Resetează toate valorile de ajustare din meniul <b>Semnal I/O</b> la setările implicite.

Setările din meniul **Instalare** vă ajută să configurați proiectorul în mediul de instalare.

Articole utilizate frecvent	Instalare	
Imagine	Instalare fixă	Oprit
Semnal I/O	Șablon de test	
Instalare	Ghid de instalare la montare...	
Ecran	Instalare verticală	Nu
Funcționare	Proiecție	Față/Inversat
Gestionare	Reglaj automat ecran	
Rețea	Corectare geometrică	Corectare punct
Creion/Tactil	Zoom digital	
Interactiv	Conectare ELPCB02	Oprit
Memorie	Unitatea tactilă	
ECO	Receptor dist.	Oprit
Setări inițiale/toate	ID Proiector	Oprit
	Tip ecran	16:9
	Mod altitudine mare	Oprit
	Reset setări Instalare	
	Ecran	
	Afișare șablon	

Setare	Opțiuni	Descriere
Instalare fixă	Pornit Oprit	Setați la <b>Pornit</b> dacă ați instalat proiectorul într-o locație fixă.
Șablon de test	—	Afișează un șablon de testare pentru asistarea focalizării și măririi/micșorării imaginii și corectarea formei imaginii (apăsați pe [Esc] pentru a anula afișarea șablonului).
Ghid de instalare la montarea cu placă de fixare	—	Afișează un ecran de ghidare la instalarea proiectorului.
Instalare verticală	Da Nu	Setați la <b>Da</b> dacă ați instalat proiectorul într-o poziție verticală.

Setare	Opțiuni	Descriere
Proiecție	Față Spate Față/Inversat Spate/Inversat	Setează direcția de proiecție în raport cu ecranul pentru orientarea corectă a imaginii.
Reglaj automat ecran (EB-735Fi/EB-725 Wi)	—	Corectează automat forma imaginii atunci când ați plasat marcaje de colț pe suprafața de proiecție.
Corectare geometrică	Corecție T-H/V	Corectează manual părțile orizontale și verticale.
	Quick Corner	Corectează forma și alinierea imaginii utilizând o afișare pe ecran.
	Corectare arc	Corectează colțurile și părțile laterale ale unei imagini proiectate pe o suprafață curbată.
	Corectare punct	Împarte imaginea proiectată într-o grilă și corectează distorsiunea mutând punctul de intersecție selectat dintr-o parte în alta și de sus în jos.
	Memorie	Salvați seturi personalizate de setări în memorie. <ul style="list-style-type: none"> <li>• <b>Salvați memorie:</b> salvează forma curentă a imaginii reglate.</li> <li>• <b>Încărcați memorie:</b> încarcă setările efectuate și salvate.</li> <li>• <b>Redenumire memorie:</b> modifică numele setărilor memoriei.</li> <li>• <b>Ștergeți memorie:</b> șterge o memorie salvată.</li> <li>• <b>Resetați memoria:</b> resetează toate memoriile salvate.</li> </ul>
Zoom digital	Sunt disponibile diverse niveluri	Reglează dimensiunea imaginii proiectate.

Setare	Opțiuni	Descriere
Mutare imagine	Sunt disponibile diverse poziții	Deplasează poziția imaginii pe orizontală și pe verticală Această funcție nu este disponibilă dacă opțiunea <b>Zoom digital</b> este setată la nivelul cel mai mare.
Conectare ELPCB02 (EB-735Fi/EB-735F/EB-725Wi/EB-725W/EB-720)	Pornit Oprit	Setați la <b>Pornit</b> pentru a comuta sursa de intrare între HDMI2 și HDMI3 de fiecare dată când apăsați pe butonul [HDMI2] de pe caseta de interfață opțională (ELPCB02).
Unitatea tactilă (EB-735Fi/EB-725Wi)	—	Consultați tabelul meniului <b>Creion/Tactil</b> pentru detalii cu privire la setările <b>Unitatea tactilă</b> .
Receptor telecomandă	Față/Spate Față Spate Oprit	Limitează recepția semnalelor de la telecomandă de către receptorul selectat; <b>Oprit:</b> dezactivează toate receptoarele.
ID Proiector (EB-735Fi/EB-735F/EB-725Wi/EB-725W/EB-720)	Oprit De la 1 la 9	Atribuie proiectorului un ID atunci când utilizați mai multe proiectoare.
Tip ecran	4:3 16:6 16:9 16:10	Setează formatul imaginii ecranului să corespundă imaginii din zona de proiecție. <b>16:6</b> este disponibil numai cu EB-755F/EB-750F/EB-735Fi/EB-735F. Setarea este afișată numai când opțiunea <b>Redare conținut</b> este setată la <b>Oprit</b> . (EB-755F/EB-750F)
Poziție ecran	Sunt disponibile diverse poziții	Deplasează poziția imaginii pe orizontală și pe verticală Această funcție nu este disponibilă dacă setați opțiunea <b>Tip ecran</b> la același format de imagine ca și rezoluția proiectorului.

Setare	Opțiuni	Descriere
Mod altitudine mare	Pornit Oprit	Reglează temperatura de funcționare a proiectorului la altitudini mai mari de 1500 m.
Reset setări instalare	—	Resetează toate valorile de reglare din meniul <b>Instalare</b> la setările implicite, exceptând următoarele: <ul style="list-style-type: none"> <li>• <b>Zoom digital</b></li> <li>• <b>Mutare imagine</b></li> </ul>

## » Linkuri corelate

- "Moduri de proiecție" [p.56](#)
- "Forma imaginii" [p.64](#)
- "Configurarea proiectorului și opțiuni de instalare" [p.29](#)
- "Setările de configurare ale creionului și tactile ale proiectorului - Meniul Creion/Tactil" [p.246](#)
- "Focalizarea imaginii" [p.60](#)
- "Redimensionarea imaginii cu ajutorul butoanelor" [p.75](#)
- "Setarea tipului de ecran" [p.58](#)

Setările din meniul **Ecran** vă permit să personalizați diverse caracteristici de afișare a proiectorului.

Articole utilizate frecvent	Ecran	
Imagine	Afișare șablon	
Semnal I/O	Tip șablon	
Instalare	Ecran fără semnal	Albastru
<b>Ecran</b>	Ecran pornire	Pornit
Funcționare	Afiș. auto. ec. princ.	Pornit
Gestionare	Mesaje	Pornit
Rețea	Rotire meniu	Oprit
Creion/Tactil	Setarea Split Screen	
Interactiv	Reset setări Ecran	
Memorie	Funcționare	
ECO	Căut. automată surse	Pornit
Setări inițiale/toate	Control Strălucire Sursă de lu...	
	Pornire directă	Oprit
	Pornire automată	Oprit
	Mod inactivare	Pornit
	Timp mod inact.	10 min.
	Cronom. dezact. A/V	Pornit

Setare	Opțiuni	Descriere
Tip șablon	Șablon 1 la Șablon 4 Șablon utilizator	Setează un tip de șablon de afișare. Șabloanele de la 1 la 4 sunt șabloane cu linii de riglă sau grile furnizate de proiector. Pentru a crea un șablon de afișare personalizat, selectați <b>Șablon utilizator</b> în meniul <b>Gestionare</b> , apoi reveniți la acest meniu și selectați <b>Șablon utilizator</b> .
Ecran fără semnal	Negru Albastru Logo	Setează culoarea ecranului sau sigla care se afișează atunci când proiectorul nu primește semnal. Setarea este afișată numai când opțiunea <b>Redare conținut</b> este setată la <b>Oprit</b> . (EB-755F/EB-750F)
Ecran pornire	Pornit Oprit	Setați opțiunea la <b>Pornit</b> pentru a se afișa un logo la pornirea proiectiei.
Afiș. auto. ec. princ.	Pornit Oprit	Setați opțiunea la <b>Pornit</b> pentru a se afișa automat ecranul principal atunci când nu există semnal de intrare la pornirea proiectorului.
Mesaje	Pornit Oprit	Setați opțiunea la <b>Pornit</b> pentru a se afișa pe imaginea proiectată mesaje precum numele sursei de intrare, numele modului Culoare, formatul imaginii, absența semnalului sau avertizarea de temperatură ridicată.
Rotire meniu	90 gr. la dreapta 90 gr. la stânga Oprit	Rotește afișarea meniului cu 90°.

Setare	Opțiuni	Descriere
Afișare șablon	—	Afișează tipul de șablon selectat pe ecran pentru a vă ajuta la prezentare.  <div style="border: 1px solid black; padding: 5px; background-color: #ffffcc;"> <p><b>Atenție</b> Dacă un șablon este afișat o perioadă mai lungă de timp, este posibil ca în imaginile proiectate să fie vizibilă o imagine reziduală.</p> </div>

Setare	Opțiuni	Descriere
Setarea Split Screen	Afișare sursă ieșire audio	<p>Setați opțiunea la <b>Pornit</b> pentru a se afișa o pictogramă cu sursa care furnizează ieșirea audio în timpul proiecției Split Screen.</p> <p>Setarea este afișată numai în următoarele cazuri.</p> <ul style="list-style-type: none"> <li>• Opțiunea <b>Redare conținut</b> este setată la <b>Oprit</b> (EB-755F/EB-750F)</li> <li>• <b>Conectare ELPCB02</b> este setat la <b>Oprit</b> (EB-735Fi/EB-735F/EB-725Wi/EB-725W/EB-720)</li> </ul>
	Aliniere	<p>Dacă ați împărțit două imagini de ecran, selectați poziția imaginilor pentru a se alinia în partea de <b>Sus</b> sau <b>Mijloc</b> a zonei imaginii.</p> <p>Setarea este afișată numai în următoarele cazuri.</p> <ul style="list-style-type: none"> <li>• Opțiunea <b>Redare conținut</b> este setată la <b>Oprit</b> (EB-755F/EB-750F)</li> <li>• <b>Conectare ELPCB02</b> este setat la <b>Oprit</b> (EB-735Fi/EB-735F/EB-725Wi/EB-725W/EB-720)</li> </ul>
Reset setări Ecran	—	Resetează toate valorile de ajustare din meniul <b>Ecran</b> la setările implicite.



Dacă porniți **Protecție meniu** pentru **Logo utilizator**, nu puteți modifica următoarele setări de afișare a logo-ului utilizatorului; trebuie să opriți mai întâi **Protecție meniu** pentru **Logo utilizator**.

- Ecran fără semnal
- Ecran pornire

## » Linkuri corelate

- "Proiectarea simultană a două imagini" [p.131](#)

Setările din meniul **Funcționare** vă permit să personalizați diverse caracteristici ale proiectorului.

Articole utilizate frecvent	Funcționare	
Imagine	Căut. automată surse	Pornit
Semnal I/O	Control Strălucire Sursă de lu...	
Instalare	Pornire directă	Oprit
Ecran	Pornire automată	Oprit
Funcționare	Mod inactivare	Pornit
Gestionare	Timp mod inact.	10 min.
Rețea	Cronom. dezact. A/V	Pornit
Creion/Tactil	Mod standby	Comunicare act.
Interactiv	Port	LAN prin cablu
Memorie	Pornire rapidă	Oprit
ECO	Indicatori	Pornit
Setări inițiale/toate	Buton inv. direcție	Oprit
	Reset setări Funcționare	
	Gestionare	
	Buton utilizator	Mod iluminare
	Logo utilizator	
	Șablon utilizator	

Setare	Opțiuni	Descriere
Căut. automată surse	Pornit Oprit	Setați la <b>Pornit</b> pentru a detecta în mod automat semnalul de intrare și pentru a proiecta imagini atunci când nu există semnal de intrare.  Această funcție este dezactivată când porniți proiectorul în modul <b>Pornire rapidă</b> . Setarea este afișată numai când opțiunea <b>Redare conținut</b> este setată la <b>Oprit</b> . (EB-755F/EB-750F)
Control Strălucire Sursă de lumină	Menținere strălucire	Setați la <b>Pornit</b> pentru a menține o strălucire constantă pentru sursa de lumină.

Setare	Opțiuni	Descriere
	Menținere nivel de strălucire	Selectați nivelul de strălucire pe care doriți să-l mențineți constant. Setarea este afișată numai când <b>Menținere strălucire</b> este setat la <b>Pornit</b> .
	Estimat rămas	Afișează durata de timp pentru care proiectorul poate menține o strălucire constantă. Setarea este afișată numai când <b>Menținere strălucire</b> este setat la <b>Pornit</b> .
	Mod iluminare	Selectați strălucirea sursei de lumină. <ul style="list-style-type: none"> <li>• <b>Normal</b>: strălucire maximă.</li> <li>• <b>Silențios</b>: 70% strălucire cu zgomot redus produs de ventilator.</li> <li>• <b>Extins</b>: 70% strălucire și extinde durata de viață a sursei de lumină.</li> <li>• <b>Particularizat</b>: selectați un nivel particularizat al strălucirii.</li> </ul> Setarea este afișată numai când <b>Menținere strălucire</b> este setat la <b>Oprit</b> .
	Nivel de strălucire	Selectați nivelul <b>Particularizat</b> dorit pentru strălucire. Setarea este afișată numai când <b>Menținere strălucire</b> este setat la <b>Oprit</b> .
Pornire directă	Pornit Oprit	Setați la <b>Pornit</b> pentru pornirea proiectorului prin conectarea acestuia, fără apăsarea pe butonul de alimentare.
Pornire automată	HDMI1 Calculator 1 USB Display Oprit	Setează sursa de imagini din care doriți să porniți proiecția în mod automat. Atunci când proiectorul detectează semnal de intrare de la sursa de imagini selectată, acesta va realiza în mod automat proiecția în modul standby. <b>USB Display</b> este afișată numai când opțiunea <b>USB Display</b> este setată la <b>Pornit</b> . (EB-735Fi/EB-725Wi)

Setare	Opțiuni	Descriere
Mod inactivare	Pornit Oprit	Setați la <b>Pornit</b> pentru a opri automat proiectorul după un interval de inactivitate.
Timp mod inact.	Între 1 și 30 de minute	Setează intervalul pentru <b>Mod inactivare</b> .
Cronom. dezact. A/V	Pornit Oprit	Oprește proiectorul în mod automat dacă este activată setarea <b>A/V Mute</b> și au trecut 30 de minute de inactivate.
Mod standby	Comunicare act. Comunicare dez.	Setați la <b>Comunicare act.</b> pentru a monitoriza și controla proiectorul prin intermediul unei rețele când proiectorul se află în modul standby. Setarea este afișată numai când opțiunea <b>Ieșire A/V</b> este setată la <b>În proiecție</b> .
Port	LAN prin cablu Rețea locală fără fir	Setează portul de utilizat în timp ce setarea <b>Mod standby</b> este stabilită la <b>Comunicare act.</b>
Sursă la pornire (EB-755F/EB-750F)	Surse de intrare disponibile	Selectează sursa imaginii pe care vreți să o proiectați când proiectorul este pornit în modul Redare conținut.

Setare	Opțiuni	Descriere
Pornire rapidă	20min. 60min. 90min. Oprit	Setează perioada de timp pentru modul Pornire rapidă. Proiectorul intră în acest mod atunci când îl opriți. Veți putea începe proiecția după aproximativ 5 secunde din momentul apăsării butonului de pornire/oprire. (Setați mai întâi <b>Ieșire A/V</b> la <b>În proiecție</b> .) Totuși, în următoarele situații poate dura mai mult ca proiectorul să fie pregătit: <ul style="list-style-type: none"> <li>• Când proiectați de la portul USB al proiectorului</li> <li>• Când proiectați folosind funcțiile Screen Mirroring</li> <li>• Dacă funcția Partajare tablă albă a fost închisă forțat în sesiunea precedentă (EB-735Fi/EB-725Wi)</li> <li>• Dacă doriți să restabiliți conținutul tablei albe din sesiunea precedentă (EB-735Fi/EB-725Wi)</li> </ul>
Indicatori	Pornit Oprit	Setați la <b>Oprit</b> pentru a stinge indicatoarele de pe proiector.
Buton inv. direcție	Pornit Oprit	Setați la <b>Pornit</b> pentru a inversa direcția butoanelor cu săgeți din panoul de control pentru a corespunde poziției de instalare a proiectorului.
Redare conținut (EB-755F/EB-750F)	Pornit Oprit	Setați la <b>Pornit</b> pentru a reda o listă de redare.
Efect de suprapunere (EB-755F/EB-750F)	Efect de suprapunere Filtru formă Filtru de culori Luminozitate	Adaugă culoare și efecte de formă în imaginea proiectată. Setarea nu este afișată atunci când utilizați caracteristica <b>Combinare margini</b> .
Vizualizator USB (EB-755F/EB-750F)	—	Selectează și redă o listă de redare salvată pe unitatea flash USB.



Setare	Opțiuni	Descriere
Reset setări Funcționare	—	Resetează toate valorile de ajustare din meniul <b>Funcționare</b> la setările implicite.

## ► Linkuri corelate

- "Proiectarea în modul Redare conținut" [p.140](#)
- "Ajustarea strălucirii" [p.92](#)

Setările din meniul **Gestionare** vă permit să personalizați diverse caracteristici de administrare a proiecteurului.

Articole utilizate frecvent	Gestionare	
Imagine	Buton utilizator	Mod iluminare
Semnal I/O	Logo utilizator	
Instalare	Șablon utilizator	
Ecran	Blocare funcționare	Oprit
Funcționare	Uniformitate culori	
<b>Gestionare</b>	Mod reîmprospătare	
Rețea	Calibrare sursă lumină	
Creion/Tactil	Data & oră	
Interactiv	Setări agendă	
Memorie	Alim. rețea fără fir	
ECO	Diagnoză LAN wireless	1
Setări inițiale/toate	Dest. salvare jurnal	Memorie USB și internă
	Interval config. lot	
	Limbă	Română
	Informații	
	Afișare jurnale	
	Reset setări Gestionare	

Setare	Opțiuni	Descriere
Buton utilizator	Sunt disponibile diverse opțiuni de meniu	Asociază o opțiune de meniu cu butonul [User] de pe telecomandă pentru accesare cu o singură atingere.
Logo utilizator	Pornire setare Reset	Creează un ecran pe care îl afișează proiectorul pentru identificare și îmbunătățirea securității.
Șablon utilizator	—	Surprinde un ecran proiectat și îl salvează drept șablon pentru afișare. Selectați <b>Afișare șablon</b> în meniul <b>Ecran</b> pentru a afișa șablonul salvat.

Setare	Opțiuni	Descriere
Blocare funcționare	Blocare completă Cu excepția Butonului de pornire/oprire Oprit	Controlează blocarea butoanelor proiecteurului pentru securizarea acestuia. <ul style="list-style-type: none"> <li>• <b>Blocare completă:</b> blochează toate butoanele.</li> <li>• <b>Cu excepția Butonului de pornire/oprire:</b> blochează toate butoanele exceptând butonul de alimentare.</li> <li>• <b>Oprit:</b> nu este blocat niciun buton.</li> </ul>
Uniformitate culori	Uniformitate culori	Setați la <b>Pornit</b> pentru a ajusta balanța tonurilor de culoare pentru întregul ecran.
	Nivel de ajustare	Setează nivelul de ajustare.
	Start ajustări	Ajustează individual tonalitățile cromatice de roșu, verde și albastru pentru zona selectată.
	Reset	Resetează toate valorile de ajustare din meniul <b>Uniformitate culori</b> la setările implicite.
Mod reîmprospătare	Temporizator	Setează durata în care proiectorul afișează imaginea de reîmprospătare.
	Mesaje	Setați la <b>Pornit</b> pentru a afișa un mesaj care vă informează că proiectorul se află în modul de reîmprospătare.
	Start	Pornește procesul modului de reîmprospătare pentru a șterge orice imagine persistentă proiectată și a opri proiectorul după un interval de timp specificat. Apăsați orice buton de pe telecomandă pentru a anula acest proces.

Setare	Opțiuni	Descriere
Calibrare sursă lumină	Executare acum	Începe calibrarea sursei de lumină pentru a optimiza balanța culorilor din imaginea actuală proiectată. Este posibil să nu puteți începe calibrarea dacă temperatura ambientală a proiectorului nu se află în interval. (Așteptați 30 de minute după ce porniți proiectorul înainte de a începe calibrarea pentru a obține cele mai bune rezultate.)
	Executare periodică	Setați la <b>Pornit</b> pentru a efectua calibrarea sursei de lumină periodic la fiecare 100 de ore de utilizare.
	Ultima executare	Afișează data și ora ultimei calibrări a sursei de lumină.
Data & oră	Data & oră Oră de vară Timp internet	Ajustează setările de dată și oră ale sistemului pentru proiector. Selectați <b>Oră de vară</b> pentru a seta opțiunile orei de vară din regiunea dvs. Selectați <b>Timp internet</b> pentru a obține automat ora de la un server de timp internet.
Setări agendă	—	Planifică producerea automată a unor evenimente pentru proiector la datele și orele selectate.
Alim. rețea fără fir	Pornit Oprit	Setați la <b>Pornit</b> pentru a proiecta imagini printr-o rețea LAN fără fir. Dacă nu doriți să realizați conexiunea printr-o rețea locală fără fir, dezactivați opțiunea pentru a preveni accesul neautorizat al altor persoane.
Diagnoză LAN wireless	Ieșire Ping Adresă IP Ping până la oprire Start	Transmite informații Ping pentru a confirma starea comunicării.

Setare	Opțiuni	Descriere
Dest. salvare jurnal	Memorie internă Memorie USB și internă	Setează locația în care să se salveze fișierele de jurnal de eroare și operațiuni. Setarea este afișată numai când opțiunea <b>Redare conținut</b> este setată la <b>Oprit</b> . (EB-755F/EB-750F)
Interval config. lot	Tot Limitat	Selectați <b>Tot</b> pentru a copia toate setările meniului proiectorului folosind caracteristica de configurare lot. Selectați <b>Limitat</b> , dacă nu vreți să copiați următoarele setări: <ul style="list-style-type: none"> <li>• Setări <b>Protejat de parolă</b></li> <li>• <b>EDID</b> în meniul <b>Semnal I/O</b></li> <li>• Setările meniului <b>Rețea</b></li> </ul>
Limbă	Sunt disponibile diverse limbi	Selectează limba pentru meniurile proiectorului și mesajele afișate.
Informații	Informații diverse	Afișează informații despre proiector și sursele de intrare. Articolele afișate pot varia în funcție de sursa de intrare curentă.
Afișare jurnale	Inf. avertiz. temp. Istoric pornire/opr.	Afișează datele de jurnale salvate în locația specificată în setarea <b>Dest. salvare jurnal</b> .
Reset setări Gestionare	—	Resetează toate valorile de reglare din meniul <b>Gestionare</b> la setările implicite, exceptând următoarele: <ul style="list-style-type: none"> <li>• <b>Șablon utilizator</b></li> <li>• <b>Limbă</b></li> </ul>



Când setați **Protecție meniu** pentru **Program** la **Pornit**, nu puteți modifica setările din meniul **Setări agendă**. Mai întâi, setați **Protecție meniu** pentru **Program** la **Oprit**.

## » Linkuri corelate

- "Lista de coduri Event ID" [p.236](#)
- "Salvarea unei imagini Logo utilizator" [p.149](#)

- "Salvarea unui șablon al utilizatorului" p.151
- "Blocarea butoanelor proiecteurului" p.169
- "Ajustarea uniformității culorilor" p.156
- "Configurarea datei și a orei" p.53
- "Setarea planificărilor de evenimente pentru proiector" p.216
- "Selectarea limbii pentru meniurile proiecteurului" p.55

## Lista de coduri Event ID

Dacă opțiunea **Event ID** din ecranul **Informații** afișează un cod numeric, verificați această listă de coduri Event ID pentru soluția la problema asociată cu codul.

Dacă nu puteți soluționa problema, contactați administratorul rețelei sau Epson pentru a obține asistență tehnică.

Cod Event ID	Cauză și soluție
0026 0032 0036 0037	A survenit o eroare de comunicare cu funcția Screen Mirroring. Opriti proiectorul și apoi reporniți-l sau reporniți software-ul de rețea.
0027 0028 0029 0030 0031 0035	Comunicații instabile cu funcția Screen Mirroring. Verificați starea comunicației în rețea, așteptați câteva momente, apoi încercați din nou conectarea la rețea.
0023 0024 0025	Conectare eșuată. Dacă vedeți ecranul de introducere a codului PIN pe computerul dvs., introduceți codul PIN afișat în ecranul cu informații despre rețea sau în partea din dreapta jos a imaginii proiectate. Dacă aceasta nu rezolvă problema, reporniți proiectorul și dispozitivele conectate, apoi verificați setările conexiunii.
0043	Formatul video nu este acceptat. Modificați rezoluția dispozitivului mobil și apoi reconectați dispozitivele. Sau modificați setarea <b>Reglare performanțe</b> pentru proiector, apoi reconectați.

Cod Event ID	Cauză și soluție
0432 0435	Nu a pornit software-ul de rețea. Opriti proiectorul și apoi reporniți-l.
0433	Nu se pot afișa imaginile transferate. Reporniți software-ul de rețea.
0434 0481 0482 0485	Comunicație în rețea instabilă. Verificați starea comunicației în rețea, așteptați câteva momente, apoi încercați din nou conectarea la rețea.
0483 04FE	Software-ul de rețea s-a oprit neașteptat. Verificați starea comunicației în rețea, apoi opriti proiectorul și reporniți-l.
0484	Comunicația cu calculatorul s-a deconectat. Reporniți software-ul de rețea.
0479 04FF	S-a produs o eroare de sistem la proiector. Opriti proiectorul și apoi reporniți-l.
0891	Imposibil de găsit un punct de acces cu același SSID. Setati calculatorul, punctul de acces și proiectorul la același SSID.
0892	Tipul de autentificare WPA/WPA2/WPA3 nu se potrivește. Asigurați-vă că setările de securitate pentru rețeaua fără fir sunt corecte.
0893	Tipul de criptare TKIP/AES nu se potrivește. Asigurați-vă că setările de securitate pentru rețeaua fără fir sunt corecte.
0894	Comunicația cu un punct de acces neautorizat a fost deconectată. Contactați administratorul rețelei.
0895	Comunicația cu un dispozitiv conectat a fost deconectată. Verificați starea conexiunii dispozitivului.
0898	Nu s-a reușit obținerea protocolului DHCP. Asigurați-vă că serverul DHCP funcționează corect. Dacă nu utilizați DHCP, setati opțiunea <b>DHCP la Oprit</b> în meniul <b>Rețea</b> al proiecteurului. ● <b>Rețea &gt; Setări rețea &gt; LAN prin cablu &gt; Setări IP &gt; DHCP</b> ● <b>Rețea &gt; Setări rețea &gt; Rețea locală fără fir &gt; Setări IP &gt; DHCP</b>
0899	Alte erori de comunicație.
089A	Tipul de autentificare EAP nu se potrivește cu rețeaua. Verificați setările de securitate pentru rețeaua LAN fără fir și asigurați-vă că este instalat corect certificatul de securitate.

Cod Event ID	Cauză și soluție
089B	Autentificarea serverului EAP a eșuat. Verificați setările de securitate pentru rețeaua LAN fără fir și asigurați-vă că este instalat corect certificatul de securitate.
089C	Autentificarea clientului EAP a eșuat. Verificați setările de securitate pentru rețeaua LAN fără fir și asigurați-vă că este instalat corect certificatul de securitate.
089D	Schimbul de chei a eșuat. Verificați setările de securitate pentru rețeaua LAN fără fir și asigurați-vă că este instalat corect certificatul de securitate.
0920	Bateria internă care salvează setările datei și orei proiecteurului este descărcată. Contactați Epson pentru asistență.
0B01	Stocarea internă nu poate fi detectată corect. Opriți proiectorul și deconectați cablul de alimentare, apoi reconectați cablul și reporniți proiectorul. Când proiectorul este pornit, certificatul de securitate și agenda sunt șterse. Dacă problema persistă, contactați Epson pentru asistență.
0BFF	A survenit o eroare la funcția Tablă albă. Reporniți proiectorul.

Setările din meniul **Rețea** vă permit să vizualizați informații despre rețea și să configurați proiectorul pentru control printr-o rețea.

Articole utilizate frecvent	Rețea
Imagine	Info. rețea locală fără fir
Semnal I/O	Info. LAN prin cablu
Instalare	Setări rețea
Ecran	Reset setări Rețea
Funcționare	Creion/Tactil
Gestionare	Autocalibrare
<b>Rețea</b>	Calibrare manuală
Creion/Tactil	Unitatea tactilă
Interactiv	Instalarea proiectoarelor
Memorie	Trecere cu creionul Pornit
ECO	Interactivitate PC
Setări inițiale/toate	Reset setări Creion/Tactil
	Interactiv
	Funcția de trasare Pornit
	Afișare bare de instrumente Afișează mereu
	Afișare zonă de trasare
	Confir. golire ecran Pornit

Setare	Opțiuni	Descriere
Setări rețea	—	Configurează setările de rețea ale proiectorului. Consultați tabelul meniului Rețea pentru detalii cu privire la <b>Setări rețea</b> .
Reset setări rețea	—	Resetează toate valorile de ajustare din meniul <b>Rețea</b> la setările implicite.



După ce ați conectat proiectorul la rețea, puteți să selectați setările proiectorului și să controlați proiecția utilizând un browser Web compatibil. Acest lucru vă permite să accesați proiectorul de la distanță.

### » Linkuri corelate

- "Meniul Rețea - meniul Setări rețea" [p.238](#)
- "Definiții Canal Art-Net" [p.212](#)

## Meniul Rețea - meniul Setări rețea

Setările din meniul **Setări rețea** vă permit să selectați setările de rețea principale.



Dacă vă conectați prin intermediul unei rețele locale fără fir, asigurați-vă următoarele criterii sunt îndeplinite pentru activarea setărilor rețelei locale fără fir:

- Porniți setarea **Alim. rețea fără fir** din meniul **Gestionare** al proiectorului.



Când setați **Protecție meniu** pentru **Rețea** la **Pornit**, nu puteți modifica setările de rețea. Mai întâi, setați **Protecție meniu** pentru **Rețea** la **Oprit**.

Setare	Opțiuni	Descriere
Info. rețea locală fără fir	Informații diverse	Afișează starea rețelei fără fir și detalii despre aceasta.
Info. LAN prin cablu	Informații diverse	Afișează starea rețelei cu fir și detalii despre aceasta.
Informații canal Art-Net (EB-755F/EB-750F)	Informații diverse	Afișează caracteristicile proiectorului și setările alocate canalelor Art-Net.

Setare	Opțiuni	Descriere
Nume proiector	Până la 16 de caractere alfanumerice (nu utilizați " * + , / : ; < = > ? [ \ ] `   spații)	Introduceți un nume pentru identificarea proiectorului în rețea.

Setare	Opțiuni	Descriere
Parolă Remote	Până la 8 de caractere alfanumerice (nu utilizați * : spații)	Introduceți o parolă pentru accesarea proiectorului utilizând Controlul de bază. (Numele de utilizator este <b>EPSONREMOTE</b> , iar parola implicită este <b>guest</b> .) Setarea este afișată numai când opțiunea <b>Redare conținut</b> este setată la <b>Oprit</b> . (EB-755F/EB-750F)
Parolă control web	Până la 8 de caractere alfanumerice (nu utilizați * : spații)	Introduceți o parolă pentru accesarea proiectorului de pe Web. (Numele de utilizator este <b>EPSONWEB</b> ; parola implicită este <b>admin</b> .)
Interfață control prioritate	LAN prin cablu Rețea locală fără fir	Setează gateway prioritar.
Punctul acces simplu	Pornit Oprit	Setați la <b>Pornit</b> pentru a permite modul punct de acces simplu pentru o conexiune directă între proiector și dispozitive de intrare. Asigurați-vă că efectuați și următoarele: <ul style="list-style-type: none"> <li>Utilizând <b>Modul Conectare rapidă</b> al Epson iProjection</li> <li>Utilizând conectarea Screen Mirroring</li> </ul> Setarea este afișată numai când <b>Alim. rețea fără fir</b> este setată la <b>Pornit</b> .
SSID	SSID furnizat automat	Afișează SSID al proiectorului pentru selectarea pe dispozitiv a conexiunilor prin punctul acces simplu.
Securitate	WPA2-PSK	Afișează tipul de securitate pentru conexiunile prin punctul acces simplu.
Frază de acces	Diverse fraze de acces cu lungime între 8 și 63 de caractere	Afișează frazele de acces ale proiectorului pentru a accesa dispozitivul prin conexiuni prin punctul acces simplu.

Setare	Opțiuni	Descriere
Canal	Sunt disponibile diverse canale	Setați frecvența de bandă (canal) utilizând conexiunile prin punctul acces simplu.
Rețea locală fără fir	—	Pentru detalii, consultați tabelul aferent meniului <b>LAN fără fir</b> .
LAN prin cablu	—	Pentru detalii, consultați tabelul aferent meniului <b>LAN prin cablu</b> .
Notificare poștă	—	Pentru detalii, consultați tabelul aferent meniului <b>Notificare poștă</b> .
Control proiector	—	Pentru detalii, consultați tabelul aferent meniului <b>Control proiector</b> .
Proiecție rețea	—	Pentru detalii, consultați tabelul aferent meniului <b>Proiecție rețea</b> .

## ► Linkuri corelate

- "Meniul Rețea - meniul LAN fără fir" [p.239](#)
- "Meniul Rețea - meniul LAN prin cablu" [p.241](#)
- "Meniu Rețea - Meniu Notificare poștă" [p.242](#)
- "Meniul Rețea - meniul Control proiector" [p.243](#)
- "Meniul Rețea - meniul Proiecție rețea" [p.244](#)

## Meniul Rețea - meniul LAN fără fir

Setările din meniul **LAN fără fir** vă permit să selectați setările de rețea LAN fără fir.



- Porniți setarea **Alim. rețea fără fir** din meniul **Gestionare** al proiectorului.
- Dacă nu ați instalat un modul opțional LAN fără fir, opriți setarea **Punctul acces simplu** pentru a vă permite să selectați setările LAN fără fir.

Atunci când se realizează conectarea la o rețea fără fir, este recomandat să setați mecanisme de securitate. Atunci când setați securitatea, urmați

instrucțiunile administratorului sistemului de rețea la care doriți să vă conectați.

WPA este un standard de criptare care îmbunătățește nivelul de securitate al rețelelor wireless. Proiectorul acceptă metodele de criptare AES.



WPA2/WPA3-EAP și WPA3-EAP nu acceptă mecanismele de securitate WPA3 192-bit.

Setare	Opțiuni	Descriere
Căutare punct de acces	Vizualizare căutare	Căutați puncte de acces disponibile pentru rețeaua fără fir. În funcție de setările punctului de acces, este posibil ca acestea să nu apară în listă.
SSID	Până la 32 de caractere alfanumerice	Introduceți SSID-ul (numele rețelei) sistemului LAN fără fir la care se conectează proiectorul.
Securitate	WPA2/WPA3-PSK	Se conectează în modul personal WPA2/WPA3. Metoda de criptare este selectată automat în funcție de setările punctului de acces. Setati o frază de acces care este aceeași pentru punctul de acces.
	WPA2/WPA3-EAP	Se conectează în modul companie WPA2/WPA3. Metoda de criptare este selectată automat în funcție de setările punctului de acces.
	WPA3-PSK	Comunicația este efectuată utilizând mecanismele de securitate WPA3. Folosește metoda AES pentru criptare. Când se stabilește conexiunea de la un computer la proiector, introduceți valoarea setată în fraza de acces.
	WPA3-EAP	Se conectează în modul companie WPA3. Metoda de criptare este selectată automat în funcție de setările punctului de acces.

Setare	Opțiuni	Descriere
	Deschisă	Caracteristicile de securitate nu sunt setate.
Frază de acces (Pentru securitatea WPA2/WPA3-PSK și WPA3-PSK)	Diverse fraze de acces cu lungime între 8 și 63 de caractere	Introduceți frazele de acces pre-partajate utilizate în rețea. Când se introduce fraza de acces și se apasă pe butonul [Enter], valoarea este setată și afișată ca un asterisc (*). Pentru securitate, vă recomandăm să schimbați periodic fraza de acces. Dacă se inițializează setările de rețea, opțiunea revine la fraza de acces inițială.
Tip EAP (Pentru securitatea WPA2/WPA3-EAP și WPA3-EAP)	PEAP	Protocol de autentificare utilizat frecvent în Windows Server.
	PEAP-TLS	Protocol de autentificare utilizat în Windows Server. Selectați opțiunea folosind un certificat de client.
	EAP-TLS	Protocol de autentificare folosit frecvent pentru a utiliza un certificat de client.
	EAP-FAST	Selectați opțiunea atunci când se utilizează aceste protocoale de autentificare.
Nume utilizator	Până la 64 de caractere alfanumerice	Introduceți un nume de utilizator pentru rețea. Pentru a include un nume de domeniu, adăugați-l înaintea de bara oblică inversă și numele de utilizator (domeniu\numeutilizator). La importul unui certificat client, numele pe care a fost emis certificatul este setat automat.



Setare	Opțiuni	Descriere
Parolă	Până la 64 de caractere alfanumerice	Introduceți o parolă pentru autentificare. După ce introduceți parola și selectați <b>Setare</b> , parola este afișată sub formă de asterisc (*). Setarea este afișată numai când opțiunea <b>Tip EAP</b> este setată la <b>PEAP</b> sau <b>EAP-FAST</b> .
Certificat client	—	Importă certificatul de client. Setarea este afișată numai când opțiunea <b>Tip EAP</b> este setată la <b>PEAP-TLS</b> sau <b>EAP-TLS</b> .
Verificare certificat server	Pornit Oprit	Setați la <b>Pornit</b> pentru a verifica certificatul serverului atunci când este setat un certificat CA.
Certificat CA	—	Importă certificatul CA.
Nume server Radius	Până la 64 de caractere alfanumerice	Introduceți numele serverului de verificat.
Setări IP	DHCP Adresă IP Mască subrețea Adresă Gateway	Setați opțiunea <b>DHCP</b> la <b>Pornit</b> dacă rețeaua dvs. atribuie adrese automat; setați opțiunea la <b>Oprit</b> pentru a introduce manual setările <b>Adresă IP</b> , <b>Mască subrețea</b> și <b>Adresă Gateway</b> pentru rețea utilizând numere între 0 și 255 pentru fiecare câmp de adresă. Nu utilizați aceste adrese: 0.0.0.0, 127.x.x.x, 192.0.2.x sau între 224.0.0.0 și 255.255.255.255 (unde x este un număr între 0 și 255) pentru Adresă IP, 255.255.255.255 ori între 0.0.0.0 și 254.255.255.255 pentru Mască subrețea și 0.0.0.0, 127.x.x.x sau între 224.0.0.0 și 255.255.255.255 pentru Adresă gateway.

Setare	Opțiuni	Descriere
Server DNS 1 Server DNS 2	Diverse adrese IP	Introduceți adresa IP a serverului DNS utilizând o valoare între 0 și 255 pentru fiecare câmp de adresă. Serverul DNS rezolvă numele gazdei. Nu utilizați următoarele adrese IP: 127.x.x.x (unde x este un număr cuprins între 0 și 255). Atunci când aceste setări nu sunt configurate, informațiile serverului DNS se obțin utilizând DHCP.
IPv6	Pornit Oprit	Setați la <b>Pornit</b> dacă doriți să conectați proiectorul la rețea prin IPv6. Standardul IPv6 este suportat în vederea monitorizării și controlului proiectorului printr-o rețea folosind Epson Web Control și PjLink.
Configurare automată	Pornit Oprit	Setați la <b>Pornit</b> pentru a atribui automat adrese în funcție de Promovarea routerelor.
Utilizare adresă temp.	Pornit Oprit	Setați la <b>Pornit</b> dacă doriți să utilizați adresa IPv6 temporară.
Afișare adresă IP	Pornit Oprit	Setați la <b>Pornit</b> pentru a afișa adresa IP în ecranul de informații despre rețea și ecranul principal.

## Meniul Rețea - meniul LAN prin cablu

Setările din meniul **LAN prin cablu** vă permit să selectați setările de rețea LAN prin cablu.

Setare	Opțiuni	Descriere
Setări IP	DHCP Adresă IP Mască subrețea Adresă Gateway	Setați opțiunea <b>DHCP la Pornit</b> dacă rețeaua dvs. atribuie adrese automat; setați opțiunea la <b>Oprit</b> pentru a introduce manual setările <b>Adresă IP</b> , <b>Mască subrețea</b> și <b>Adresă Gateway</b> pentru rețea utilizând numere între 0 și 255 pentru fiecare câmp de adresă. Nu utilizați aceste adrese: 0.0.0.0, 127.x.x.x, 192.0.2.x sau între 224.0.0.0 și 255.255.255.255 (unde x este un număr între 0 și 255) pentru Adresă IP, 255.255.255.255 ori între 0.0.0.0 și 254.255.255.255 pentru Mască subrețea și 0.0.0.0, 127.x.x.x sau între 224.0.0.0 și 255.255.255.255 pentru Adresă gateway.
Server DNS 1 Server DNS 2	Diverse adrese IP	Introduceți adresa IP a serverului DNS utilizând o valoare între 0 și 255 pentru fiecare câmp de adresă. Serverul DNS rezolvă numele gazdei. Nu puteți utiliza următoarele adrese IP: 127.x.x.x (unde x este un număr cuprins între 0 și 255). Atunci când aceste setări nu sunt configurate, informațiile serverului DNS se obțin utilizând DHCP.
IPv6	Pornit Oprit	Setați la <b>Pornit</b> dacă doriți să conectați proiectorul la rețea prin IPv6. Standardul IPv6 este suportat în vederea monitorizării și controlului proiectorului printr-o rețea folosind Epson Web Control și PjLink.
Configurare automată	Pornit Oprit	Setați la <b>Pornit</b> pentru a atribui automat adrese în funcție de Promovarea routerelor.
Utilizare adresă temp.	Pornit Oprit	Setați la <b>Pornit</b> dacă doriți să utilizați adresa IPv6 temporară.
Afișare adresă IP	Pornit Oprit	Setați la <b>Pornit</b> pentru a afișa adresa IP în ecranul de informații despre rețea și ecranul principal.

## Meniu Rețea - Meniu Notificare poștă

Setările din meniul **Notificare poștă** vă permit să primiți o notificare prin e-mail dacă survine o problemă sau un avertisment privind funcționarea proiectorului.

Setare	Opțiuni	Descriere
Notificare poștă	Pornit Oprit	Setați la <b>Pornit</b> pentru a trimite un e-mail la adresele prestabilite când apare o problemă sau un avertisment privind proiectorul.
Server SMTP	Diverse adrese IP	Introduceți adresa IP a serverului SMTP al proiectorului utilizând o valoare între 0 și 255 pentru fiecare câmp de adresă. Nu utilizați aceste adrese: 127.x.x.x, 192.0.2.x sau de la 224.0.0.0 până la 255.255.255.255 (unde x este un număr de la 0 la 255).
Autentificare	Open Auth SSL TLS	Selectați tipul de autentificare pentru serverul SMTP.
Număr port	Între 1 și 65535 (implicit: 25)	Introduceți un număr în câmpul Număr port pentru serverul SMTP.
Nume utilizator	Până la 64 de caractere alfanumerice	Introduceți un nume de utilizator pentru serverul SMTP.
Parolă	Până la 64 de caractere alfanumerice	Introduceți o parolă pentru autentificarea în serverul SMTP.
De la	Până la 64 de caractere alfanumerice	Introduceți adresa de e-mail a expeditorului.
Setare adresă 1 Setare adresă 2 Setare adresă 3	(nu utilizați " ( ) , : ; < > [ \ ] spații)	Introduceți adresa de e-mail și selectați alertele pe care doriți să le primiți.

## Meniul Rețea - meniul Control proiector

Setările din meniul **Control proiector** vă permit să selectați setările pentru controlarea proiectorului printr-o rețea.

Setare	Opțiuni	Descriere
PJLink	Pornit Oprit	Setați la <b>Pornit</b> pentru a activa caracteristica de notificare PJLink.
Parolă PJLink	Până la 32 de caractere alfanumerice (nu utilizați spații sau alte simboluri în afară de @)	Introduceți o parolă pentru utilizarea protocolului PJLink pentru comandarea proiectorului.
Adresă IP notific.	Diverse adrese IP	Introduceți adresa IP pentru a primi starea de funcționare a proiectorului la activarea funcției de notificare PJLink. Introduceți adresele utilizând valori de la 0 la 255 pentru fiecare câmp de adresă. Nu utilizați aceste adrese: de la 127.x.x.x sau 224.0.0.0 până la 255.255.255.255 (unde x este un număr între 0 și 255).
SNMP	Pornit Oprit	Setați la <b>Pornit</b> pentru a monitoriza proiectorul utilizând funcția SNMP. Pentru a monitoriza proiectorul, trebuie să instalați programul de administrare SNMP în calculatorul dvs. Meniul SNMP trebuie configurat de un administrator de rețea.
Trap IP Adresă 1 Trap IP Adresă 2	Diverse adrese IP	Introduceți până la două adrese IP pentru primire de notificări SNMP utilizând valori între 0 și 255 pentru fiecare câmp de adresă. Nu utilizați aceste adrese: de la 127.x.x.x sau 224.0.0.0 până la 255.255.255.255 (unde x este un număr între 0 și 255).

Setare	Opțiuni	Descriere
Nume comunit.	Până la 32 de caractere alfanumerice (nu utilizați spații sau alte simboluri în afară de @)	Introduceți numele de comunitate SNMP.
AMX Device Discovery	Pornit Oprit	Setați opțiunea la <b>Pornit</b> dacă doriți să permiteți detectarea proiectorului prin AMX Device Discovery.
Crestron Connected	Pornit Oprit	Setați opțiunea la <b>Pornit</b> numai când monitorizați sau controlați proiectorul în rețea utilizând sistemul Crestron Connected.  Activarea sistemului Crestron Connected dezactivează caracteristica Epson Message Broadcasting din software-ul Epson Projector Management.
Control4 SDDP	Pornit Oprit	Setați la <b>Pornit</b> pentru a permite obținerea informațiilor dispozitivului utilizând Control4 Simple Device Discovery Protocol (SDDP - Protocol simplu de descoperire dispozitive).
Art-Net (EB-755F/EB-750F)	Pornit Oprit	Setați opțiunea la <b>Pornit</b> pentru a controla proiectorul utilizând Art-Net. <ul style="list-style-type: none"> <li>• <b>Rețea:</b> introduceți un număr pentru rețeaua proiectorului folosind 0 până la 127 (implicit este 0).</li> <li>• <b>Sub-rețea:</b> introduceți un număr pentru rețeaua proiectorului folosind 0 până la 15 (implicit este 0).</li> <li>• <b>Univers:</b> introduceți un număr pentru Universul proiectorului folosind 0 până la 15 (implicit este 0).</li> <li>• <b>Pornire canal:</b> introduceți canalul de pornire care gestionează Art-Net folosind 1 până la 500 (implicit este 1).</li> </ul>

Setare	Opțiuni	Descriere
HTTP securizat	Pornit Oprit	Pentru a întări nivelul de securitate, comunicarea dintre proiector și computer în opțiunea Control Web este criptată. Când setați securitatea cu opțiunea Control Web, se recomandă setarea la <b>Pornit</b> .
Certificat server web	—	Importă certificatul de server web pentru HTTP securizat.

## Meniul Rețea - meniul Proiecție rețea

Setările din meniul **Proiecție rețea** vă permit să selectați setările cu privire la proiecția prin rețea.

Setare	Opțiuni	Descriere
Cuvânt cheie proiector	Pornit Oprit	Setați opțiunea la <b>Pornit</b> pentru a activa o parolă de securitate cu scopul de a împiedica accesarea proiectorului de către persoane care nu se află în aceeași încăpere în care se găsește proiectorul. Trebuie să introduceți un cuvânt-cheie randomizat afișat de pe un computer, utilizând Epson iProjection, pentru a accesa proiectorul și a partaja ecranul curent.
Epson iProjection	Pornit Oprit	Setați la <b>Pornit</b> pentru a utiliza Epson iProjection.
SSID Display	Pornit Oprit	Setați la <b>Pornit</b> pentru a afișa SSID în ecranul de informații despre rețea și ecranul principal.
Afișare inf. LAN	Text și cod QR Text	Setează formatul de afișare pentru informațiile de rețea ale proiectorului. Prin simpla citire a codului QR cu Epson iProjection, puteți să conectați dispozitivul mobil la proiector printr-o rețea.

Setare	Opțiuni	Descriere
Parolă moderator	Număr din patru cifre	Introduceți o parolă pentru accesarea proiectorului ca moderator, folosind Epson iProjection. (Nu există o parolă setată în mod implicit.)
Selectarea afișării cuvântului cheie	Pornit Oprit	Setați la <b>Pornit</b> pentru a afișa un cuvânt cheie pentru proiector pe imaginea proiectată atunci când accesați proiectorul utilizând Epson iProjection. Disponibil atunci când opțiunea <b>Cuvânt cheie proiector</b> este setată la <b>Pornit</b> .
Screen Mirroring	Pornit Oprit	Setați la <b>Pornit</b> pentru a utiliza caracteristica Screen Mirroring.
Întrer. conexiune	Pornit Oprit	Setați la <b>Pornit</b> pentru a permite întreruperea proiecției imaginii de către alt utilizator. Dacă doriți să utilizați două surse Screen Mirroring, setați această opțiune la <b>Oprit</b> .
Reglare performanțe	1 2 3 4	Ajustează viteza/calitatea pentru caracteristica Screen Mirroring. 1: mărește calitatea imaginii. 4: mărește viteza de procesare.
Capturare (EB-735Fi/EB-725 Wi)	Activat Dezactivat	Setați la <b>Activat</b> pentru a activa capturile de ecran ale imaginilor Screen Mirroring de la instrumentele din bara de instrumente ale ecranului tablă albă. Dacă setați la <b>Activat</b> , caracteristica HDCP feature este dezactivată și este posibil să nu puteți proiecta conținut prin caracteristica HDCP.
Info. Screen Mirroring	Pornit Oprit	Setați la <b>Pornit</b> pentru a afișa informații despre conexiune când proiectați de la o sursă Screen Mirroring.

Setare	Opțiuni	Descriere
Message Broadcasting	Pornit Oprit	Setați la <b>Pornit</b> pentru a primi mesajele livrate de Epson Projector Management. Pentru detalii, consultați <i>Ghid de utilizare pentru Epson Projector Management</i> . Setarea este afișată numai când opțiunea <b>Crestron Connected</b> este setată la <b>Oprit</b> .
Partajare ecran	Pornit Oprit	Setați la <b>Pornit</b> pentru a activa partajarea ecranului între proiectoarele din rețea.

## » Linkuri corelate

- "Partajare ecran" [p.194](#)
- "Obținerea celei mai recente versiuni a documentelor" [p.10](#)

Setările din meniul **Creion/Tactil** vă permit să configurați operațiunile cu creionul interactiv și tactile.

Acest meniu apare numai pentru EB-735Fi/EB-725Wi.

Articole utilizate frecvent	Creion/Tactil	
Imagine	Autocalibrare	
Semnal I/O	Calibrare manuală	
Instalare	Unitatea tactilă	
Ecran	Instalarea proiectoarelor	
Funcționare	Trecere cu creionul	Pornit
Gestionare	Interactivitate PC	
Rețea	Reset setări Creion/Tactil	
Creion/Tactil	Interactiv	
Interactiv	Funcția de trasare	Pornit
Memorie	Afișare bare de instrumente	Afișează mereu
ECO	Afișare zonă de trasare	
Setări inițiale/toate	Confir. golire ecran	Pornit
	Acțiune buton Creion	Radieră
	Afișare ceas	Data & oră
	Data	YYYY-MM-DD
	Oră	HH:MM
	Imprimare	

Setare	Opțiuni	Descriere
Autocalibrare	—	Începe calibrarea pentru operațiunile creionului.
Calibrare manuală		
Unitatea tactilă	Alimentare	Setați la <b>Pornit</b> pentru a porni alimentarea unității tactile.
	Config unit tactilă	Ajustează unghiul pentru difuzia laserului pentru a detecta cu precizie pozițiile degetului.
	Calibrare tactilă	Efectuează calibrarea pentru operațiunile tactile realizate cu degetul.

Setare	Opțiuni	Descriere
	Interval calibrare	Dacă operațiunile tactile sunt recunoscute ca operațiuni de glisare, selectați <b>Lat</b> pentru a extinde intervalul de calibrare.
Instalarea proiectoarelor	Intensitate infraroșii	Dacă performanța Interactive Pen este instabilă din cauza interferențelor de infraroșu, selectați <b>Puternic</b> .
	Sincron. proiectoare	Dacă proiectoarele sunt conectate utilizând setul opțional de cabluri pentru telecomandă, selectați <b>Prin cablu</b> .
Trecere cu creionul	Pornit Oprit	Când se setează la <b>Pornit</b> , cursorul urmărește vârful creionului, pe măsură ce îl deplasați pe ecran.
Interactivitate PC	Mod urmărire creion	Selectează tipul dispozitivului pentru creionul recunoscut de OS. Pentru Windows sau Mac (inclusiv caracteristica de cerneală a computerului), selectați <b>Modul creion</b> , iar pentru Ubuntu, selectați <b>Mod mouse</b> .
	Menține apăsat	Atunci când opțiunea este setată la <b>Clic dreapta</b> , o apăsare lungă cu vârful creionului sau cu degetul are efectul unei operațiuni de clic dreapta.
	Comportament vârf creion	Atribue vârfului creionului fie acțiunea de <b>Clic dreapta</b> , fie cea de <b>Clic stânga</b> .
	USB-B2	Setează portul HDMI utilizat pentru computerul conectat la portul USB-B2 la utilizarea caracteristicilor interactive de pe acest computer.
	Autoregl.zonă creion	Setați la <b>Pornit</b> pentru a ajusta automat zona de creion ca rezoluție pentru modificările la computerul conectat. Setați la <b>Oprit</b> dacă nu doriți să reglați în mod automat o zonă de acționare a creionului care a fost reglată în mod manual.

Setare	Opțiuni	Descriere
	Regl.man.zonă creion	Ajustează automat zona creion. Setarea este afișată numai la pornirea <b>Interactivitate PC</b> .
Reset setări Creion/Tactil	—	Resetează toate valorile de ajustare pentru meniul <b>Creion/Tactil</b> la setările implicite.

Setările din meniul **Interactiv** vă permit să personalizați diverse caracteristici interactive ale proiectorului.

Acest meniu apare numai pentru EB-735Fi/EB-725Wi.

Articole utilizate frecvent	Interactiv	
Imagine	Funcția de trasare	Pornit
Semnal I/O	Afișare bare de instrumente	Afișează mereu
Instalare	Afișare zonă de trasare	
Ecran	Confir. golire ecran	Pornit
Funcționare	Acțiune buton Creion	Radieră
Gestionare	Afișare ceas	Data & oră ^
Rețea	Data	YYYY-MM-DD
Creion/Tactil	Oră	HH:MM
Interactiv	Imprimare	
Memorie	Salvare	
ECO	Poștă	
Setări inițiale/toate	Director	
	Reset setări Interactiv	
	Memorie	
	Salvați memorie	
	Încărcați memorie	
	Redenumire memorie	



Când setați **Protecție meniu** pentru **Interactiv** la **Pornit**, nu puteți modifica setările din meniul **Interactiv**. Mai întâi, setați **Protecție meniu** pentru **Interactiv** la **Oprit**.

Setare	Opțiuni	Descriere
Confir. golire ecran	Pornit Oprit	Setați la <b>Pornit</b> pentru a afișa un ecran de confirmare înainte de a șterge tot conținutul desenat pe ecranul proiectat.
Acțiune buton Creion	Bară de instrumente trasare Radieră Golire ecran Oprit	Setează funcția butonului de pe partea laterală a creionului interactiv.
Afișare ceas	Data & oră Data Oră Oprit	Setați data și ora afișate în bara inferioară de instrumente în modul Tablă albă. Configurați mai întâi setările pentru <b>Data &amp; oră</b> din meniul <b>Gestionare</b> al proiectorului.
Imprimare	—	Pentru detalii, consultați tabelul aferent meniului <b>Imprimare</b> .
Salvare	—	Pentru detalii, consultați tabelul aferent meniului <b>Salvare</b> .
Poștă	—	Pentru detalii, consultați tabelul aferent meniului <b>Poștă</b> .
Director	—	Pentru detalii, consultați tabelul aferent meniului <b>Director</b> .
Reset setări interactive	—	Resetează toate valorile de ajustare din meniul <b>Interactiv</b> la setările implicite.

## » Linkuri corelate

- "Meniul Interactiv - Meniul Imprimare" [p.249](#)
- "Meniul Interactiv - Meniul Salvare" [p.249](#)
- "Meniul Interactiv - Meniul Poștă" [p.250](#)
- "Meniul Interactiv - Meniul Director" [p.250](#)

Setare	Opțiuni	Descriere
Funcția de trasare	Pornit Oprit	Setați la <b>Pornit</b> pentru a afișa bara de instrumente interactivă.
Afișare bare de instrumente	Afișează mereu Ascundere timp	Setează când să se afișeze bara de instrumente interactivă.
Afișare zonă trasare	Pornit Oprit	Setați la <b>Pornit</b> pentru a afișa zona de trasare.



## Meniul Interactiv - Meniul Imprimare

Setările din meniul **Imprimare** vă permit să selectați setările pentru imprimare.

Setare	Opțiuni	Descriere
Imprimantă	Imprimantă USB Imprimantă de rețea Oprit	Setează imprimanta implicită folosită la imprimare.
Adresă imprimantă	Diverse adrese IP	Introduceți adresa IP pentru imprimanta de rețea. Nu puteți utiliza următoarele adrese: 127.x.x.x, 192.0.2.x sau de la 224.0.0.0 până la 255.255.255.255 (unde x este un număr de la 0 la 255). Pentru a reveni la valoarea implicită pentru adresa IP, introduceți 0.0.0.0.
Tip imprimantă	Detectare automată Compatibil PCL6 ESC/P-R	Setează tipul imprimantei conectate. În majoritatea cazurilor, trebuie să lăsați această setare la <b>Detectare automată</b> .
Tip PCL	Normal Modul 1 Modul 2	Dacă imprimarea eșuează când se folosește o imprimantă PCL6 în modul <b>Normal</b> , încercați să treceți la <b>Modul 1</b> sau la <b>Modul 2</b> . Este posibil să nu puteți imprima corect dacă această setare nu corespunde cu tipul imprimantei și cu setările imprimantei de rețea care este conectată.
Test de imprimare	—	Imprimă o pagină de test.
Dimensiune implicită hârtie	A4 Letter	Setează dimensiunea implicită a hârtiei.

## Meniul Interactiv - Meniul Salvare

Setările din meniul **Salvare** vă permit să selectați setările pentru salvare.

Setare	Opțiuni	Descriere
Stocare USB	Pornit Oprit	Setați la <b>Pornit</b> pentru a salva fișierul pe un dispozitiv de memorie USB.
PC prin cablu USB	Pornit Oprit	Setați la <b>Pornit</b> pentru a salva fișierul pe un dispozitiv conectat la proiector cu un cablu USB.
Director de rețea	Pornit Oprit	Setați la <b>Pornit</b> pentru a salva fișierul în directorul de rețea.
Server CIFS	Până la 64 de caractere alfanumerice (nu utilizați " * + , ; < = > ? [ \ ] '   și spații)	Introduceți adresa IP sau numele FQDN (Fully Qualified Domain Name) pentru serverul CIFS. Nu puteți utiliza următoarele adrese: 127.x.x.x, 192.9.2.x sau de la 224.0.0.0 până la 255.255.255.255 (unde x este un număr de la 0 la 255). Dacă specificați un nume FQDN, trebuie să configurați un server DNS.
Cale folder partajat	Până la 64 de caractere alfanumerice (nu utilizați " * / : < > ? și  )	Introduceți numele folderului de rețea în „nume partajare\nume folder” sau „nume partajare”.
Nume utilizator	Până la 64 de caractere alfanumerice (nu utilizați : și spații)	Introduceți un nume de utilizator care va avea privilegiile de citire/scriere în folderul de rețea. Puteți introduce un nume de domeniu adăugându-l înaintea numelui de utilizator și separându-le cu o bară oblică inversă (domeniu\nume utilizator).
Parolă	Până la 64 de caractere alfanumerice (nu utilizați : și spații)	Introduceți o parolă asociată numelui de utilizator. După ce introduceți parola și selectați <b>OK</b> , parola este afișată sub formă de asterisc (*).
Verificare conexiune	—	Testează conexiunea rețelei.

Setare	Opțiuni	Descriere
Se aplică întotdeauna parola	Pornit Oprit	Setați la <b>Pornit</b> pentru a seta întotdeauna o parolă pentru un fișier. În cazul setării la <b>Pornit</b> , puteți salva fișiere numai în modul Tablă albă și în forma PDF sau EWF2.

## Meniul Interactiv - Meniul Poștă

Setările din meniul **Poștă** vă permit să selectați setările pentru e-mail.

Setare	Opțiuni	Descriere
Funcție Poștă	Pornit Oprit	Setați la <b>Pornit</b> pentru a permite trimiterea de e-mailuri care conțin desene capturate de pe tabla albă.
Server SMTP	Până la 64 de caractere alfanumerice (nu utilizați " * + , ; < = > ? [ \ ] `   și spații)	Introduceți adresa IP sau numele FQDN (Fully Qualified Domain Name) pentru serverul SMTP. Nu puteți utiliza următoarele adrese: 127.x.x.x, 192.0.2.x sau de la 224.0.0.0 până la 255.255.255.255 (unde x este un număr de la 0 la 255). Dacă specificați un nume FQDN, trebuie să configurați un server DNS.
Autentificare	Open Auth SSL TLS	Setează tipul de autentificare aștept de serverul SMTP.
Număr port	De la 1 la 65535	Portul implicit variază în funcție de setarea <b>Autentificare</b> : 25 pentru <b>Deschidere</b> , 465 pentru SSL și 587 pentru TLS.

Setare	Opțiuni	Descriere
Nume utilizator	Până la 64 de caractere alfanumerice (nu utilizați : și spații)	Introduceți un nume de utilizator pentru serverul SMTP.
Parolă	Până la 64 de caractere alfanumerice (nu utilizați : și spații)	Introduceți o parolă pentru serverul SMTP.
De la	Până la 64 de caractere alfanumerice (nu utilizați " ( ) , ; ; < > [ \ ] și spații)	Introduceți adresa de e-mail de afișat pentru expeditor.
Adresă de e-mail implicită	Până la 64 de caractere alfanumerice (nu utilizați " ( ) , ; ; < > [ \ ] și spații)	Introduceți adresa de e-mail implicită, care se utilizează pentru trimiterea mesajelor e-mail. De asemenea, puteți specifica numele domeniului urmat de simbolul @ pentru a ajuta la introducerea adresei de e-mail; de exemplu, „@xxx.co.jp”.
Trimitere test de e-mail	—	Conectează la serverul SMTP și trimite un e-mail de testare la adresa pe care o setați drept implicită.
Nu se permite introd. adreselor	Pornit Oprit	Setați <b>Pornit</b> pentru a alege adrese de e-mail numai dintr-o agendă sau un serviciu Director.

## Meniul Interactiv - Meniul Director

Setările din meniul **Director** vă permit să selectați setările serviciului Director.

Setare	Opțiuni	Descriere
Funcție Acces Director	Pornit Oprit	Setați la <b>Pornit</b> pentru a căuta nume de utilizatori și adrese de e-mail dintr-un serviciu Director.
Server LDAP	Până la 64 de caractere alfanumerice (nu utilizați " * + , ; : < = > ? [ \ ] ' ` și spații)	Introduceți adresa IP sau numele FQDN (Fully Qualified Domain Name) pentru serverul LDAP. Nu puteți utiliza următoarele adrese: 127.x.x.x, 192.9.2.x sau de la 224.0.0.0 până la 255.255.255.255 (unde x este un număr de la 0 la 255). Dacă specificați un nume FQDN, trebuie să configurați un server DNS.
Număr port	De la 1 la 65535	Introduceți un număr de port pentru serverul LDAP. Portul implicit este 389. Specificați „3268” pentru a căuta în catalogul global.
Autentificare	Anonymous Simple Digest-MD5	Setează tipul de autentificare aștept de serverul LDAP. Dacă doriți să selectați <b>Digest-MD5</b> sau <b>Simple</b> drept metodă de identificare la setarea unei adrese IP pentru <b>Server LDAP</b> , trebuie să configurați serverul DNS pentru a activa căutarea DNS inversă.
Nume utilizator	Până la 64 de caractere alfanumerice (nu utilizați : și spații)	Introduceți un nume de utilizator pentru serverul LDAP. Folosiți următoarele metode când introduceți numele de utilizator împreună cu numele de domeniu: <ul style="list-style-type: none"> <li>• „domain name\user name”</li> <li>• „user name@domain name”</li> </ul>
Parolă	Până la 64 de caractere alfanumerice (nu utilizați : și spații)	Introduceți o parolă pentru serverul LDAP.
Verificare conexiune	—	Testează conexiunea rețelei.

Setare	Opțiuni	Descriere
Căutare DN bază	Până la 64 de caractere alfanumerice (nu utilizați : și spații)	Introduceți DN (Numele distinct) de la care trebuie să înceapă căutarea numelor de utilizatori și adreselor de e-mail. Asigurați-vă că specificați toate OU (Unitățile organizaționale) și DC (Componentele de domenii) necesare în ordinea OU apoi DC; de exemplu, „OU=acanturi,DC=exemplu,DC=com”. DN trebuie să se afle la același nivel sau mai jos decât DC în structura bazei de date.
Atribute utilizator	Până la 64 de caractere alfanumerice (nu utilizați : și spații)	Introduceți atributul pentru numele utilizatorului: de exemplu, „cn”.
Atribute e-mail	Până la 64 de caractere alfanumerice (nu utilizați : și spații)	Introduceți atributul pentru adresa de e-mail: de exemplu, „mail”.
Atribute grup	Până la 64 de caractere alfanumerice (nu utilizați : și spații)	Introduceți atributul pentru numele unui grup de utilizatori.
Căutare atribute țintă	Până la 64 de caractere alfanumerice (nu utilizați : și spații)	Introduceți tasta de căutare pentru numele de utilizator, adresa de e-mail și numele grupului de utilizatori. Valoarea implicită este „cn”. Puteți să specificați până la trei chei, separate prin virgule. Nu folosiți trei sau mai multe virgule, virgule la început sau la sfârșit și virgule consecutive. Căutarea se efectuează prin utilizarea potrivirilor ulterioare.

Setare	Opțiuni	Descriere
Filtrare interogări suplimentare	Până la 64 de caractere alfanumerice (nu utilizați : și spații)	Introduceți un filtru de căutare suplimentar pentru <b>Căutare atribute țintă</b> .

Setările din meniul **Proiecție multiplă** vă permit să configurați mai multe proiectoare pentru a proiecta o singură imagine unică.

Acest meniu apare numai pentru EB-755F/EB-750F.

Articole utilizate frecvent	Proiecție multiplă	
Imagine	ID Proiector	Oprit
Semnal I/O	Corectare geometrică	Corectare punct
Instalare	Combinare margini	
Ecran	Scalare	
Funcționare	Uniformitate culori	
Gestionare	Mod iluminare	Normal
Rețea	Potrivire culori	
Proiecție multiplă	RGBCMY	
Memorie	Reset setări Proiecție multiplă	
ECO	Memorie	
Setări inițiale/toate	Salvați memorie	
	Încărcați memorie	
	Redenumire memorie	
	Ștergeți memorie	
	Reset setări Memorie	
	ECO	
	Mod iluminare	Normal

Setare	Opțiuni	Descriere
Combinare margini	Combinare margini Marginea de sus Marginea de jos Marginea din stânga Marginea din dreapta Ghid linie Ghid model Culoare ghid	Corectează marginea dintre mai multe imagini pentru a crea un ecran fără cusur.
Nivel de negru	Ajustarea culorilor Suprafață corecție Reset	Reglează culoarea negru din zona imaginii suprapuse
Scalare	—	Consultați tabelul meniului <b>Imagine</b> pentru detalii cu privire la setările <b>Scalare</b> .
Uniformitate culori	—	Consultați tabelul meniului <b>Gestionare</b> pentru detalii cu privire la setările <b>Uniformitate culori</b> .
Mod iluminare	—	Consultați tabelul meniului <b>Funcționare</b> pentru detalii cu privire la setările <b>Mod iluminare</b> .
Potrivire culori	Nivel de ajustare Roșu Verde Albastru Strălucire	Corectează diferența dintre tenta și strălucirea fiecărei imagini proiectate.
RGBCMY	—	Consultați tabelul meniului <b>Imagine</b> pentru detalii cu privire la setările <b>RGBCMY</b> .
Reset setări Proiecție multiplă	—	Resetează toate valorile de ajustare pentru meniul <b>Proiecție multiplă</b> la setările implicite.

Setare	Opțiuni	Descriere
ID Proiector	—	Consultați tabelul meniului <b>Instalare</b> pentru detalii cu privire la setările <b>ID Proiector</b> .
Corectare geometrică	—	Consultați tabelul meniului <b>Instalare</b> pentru detalii cu privire la setările <b>Corectare geometrică</b> .

### » Linkuri corelate

- "Sistemul de identificare a proiectoarelor în vederea controlării mai multor proiectoare" [p.154](#)
- "Setări pentru instalarea proiectoarelor - Meniul Instalare" [p.227](#)
- "Setări pentru calitatea imaginii - meniul Imagine" [p.222](#)
- "Setări de administrare a proiectoarelor - Meniul Gestionare" [p.234](#)
- "Setări caracteristici proiector - Meniul Funcționare" [p.231](#)
- "Combinarea marginilor imaginii" [p.158](#)
- "Ajustarea nivelului de negru" [p.161](#)
- "Potrivirea culorilor din imagini" [p.159](#)

Setările din meniul **Memorie** vă permit să gestionați salvarea și încărcarea setărilor de calitate a imaginilor în memoria proiecteurului.

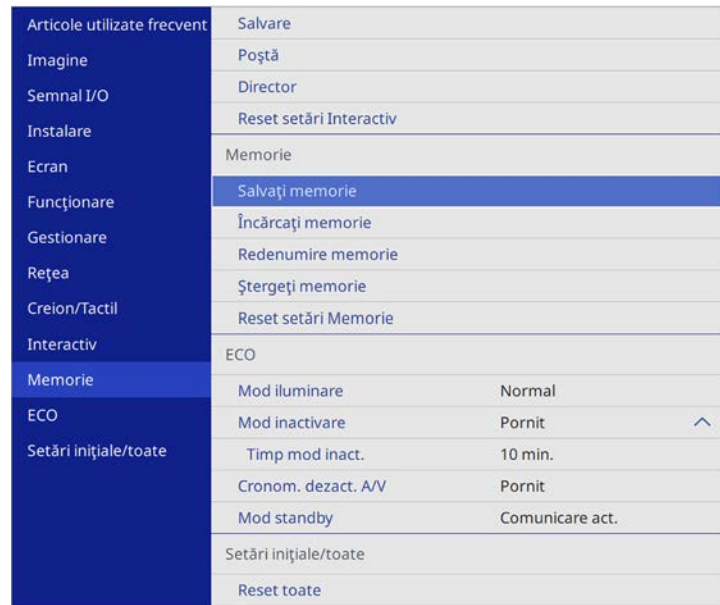

Setare	Opțiuni	Descriere
Salvați memorie	Memorie de la 1 la 10	Salvează seturi personalizate de setări în memorie.
Încărcați memorie	Memorie de la 1 la 10	Încarcă setările memoriei salvate și le aplică în imaginea actuală.
Redenumire memorie	Memorie de la 1 la 10	Modifică numele setărilor memoriei.
Ștergeți memorie	Memorie de la 1 la 10	Șterge o memorie salvată
Reset setări Memorie	—	Resetează toate memoriile salvate.

## » Linkuri corelate

- "Încărcarea setării formei imaginii din memorie" [p.72](#)

Setările din meniul **ECO** vă permit să personalizați funcțiile proiectorului pentru a economisi energie.

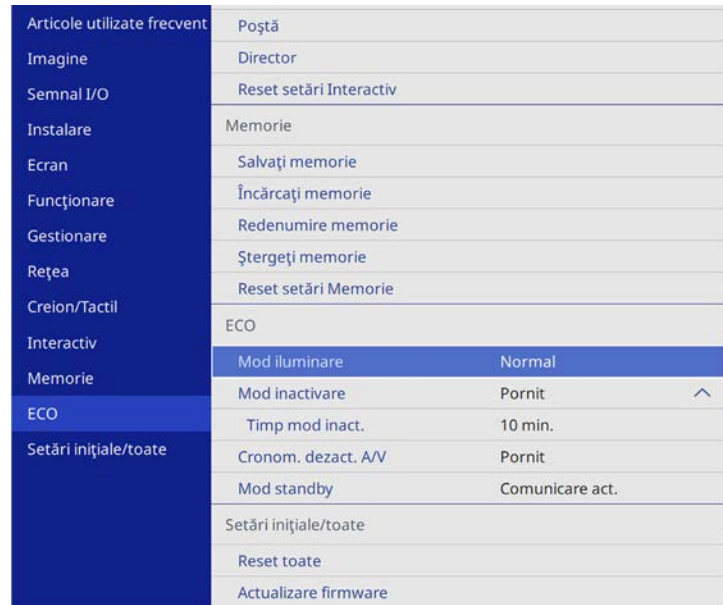

Setare	Opțiuni	Descriere
Mod standby	—	Consultați tabelul meniului <b>Funcționare</b> pentru detalii cu privire la setările <b>Mod standby</b> .

» **Linkuri corelate**

- "Setări caracteristici proiector - Meniul Funcționare" [p.231](#)

Setare	Opțiuni	Descriere
Mod iluminare	—	Consultați tabelul meniului <b>Funcționare</b> pentru detalii cu privire la setările <b>Mod iluminare</b> .
Mod inactivare	—	Consultați tabelul meniului <b>Funcționare</b> pentru detalii cu privire la setările <b>Mod inactivare</b> .
Timp mod inact.	—	Consultați tabelul meniului <b>Funcționare</b> pentru detalii cu privire la setările <b>Timp mod inact.</b>
Cronom. dezact. A/V	—	Consultați tabelul meniului <b>Funcționare</b> pentru detalii cu privire la setările <b>Cronom. dezact. A/V</b> .



Setările din meniul **Setări inițiale/toate** vă permit să resetați anumite setări ale proiectorului la valorile lor implicite și să plasați proiectorul în modul de actualizare firmware, astfel încât să puteți actualiza firmware.

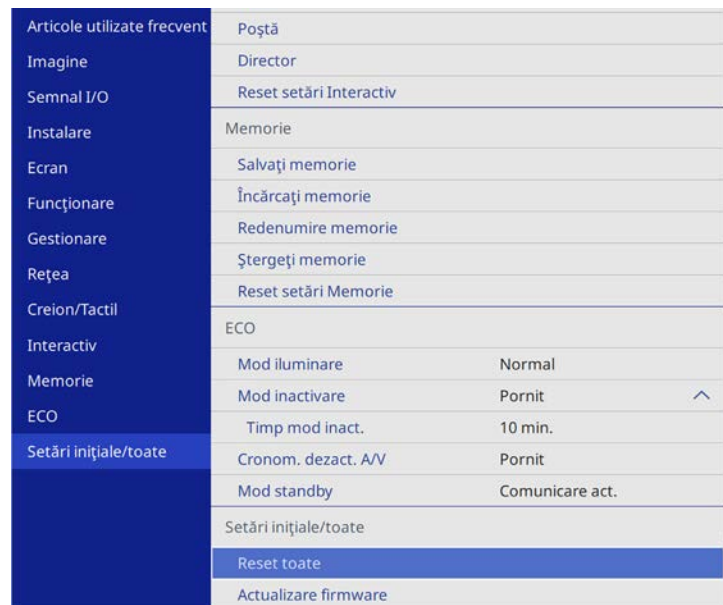

## Resetare toate opțiunile

Când selectați **Reset toate**, veți vedea următorul ecran.

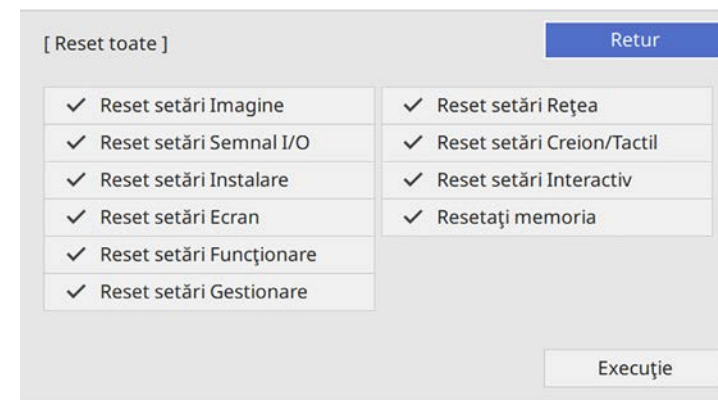

Dacă nu doriți să resetați valorile în anumite meniuri, deselectați caseta de bifare de lângă numele meniului. Când sunteți pregătit pentru resetarea valorilor setărilor, selectați **Execuție**.

Nu puteți reseta următoarele setări:

- Zoom digital
- Mutare imagine
- Șablon utilizator
- Limbă

### ► Linkuri corelate

- "Actualizarea softului integrat" [p.272](#)

Setare	Opțiuni	Descriere
Reset toate	—	Vă permite să selectați meniuri pentru resetarea setărilor la valorile implicite.
Actualizare firmware	—	Introduce proiectorul în modul de actualizare firmware. Consultați nota de lansare pentru actualizarea firmware pentru instrucțiuni cu privire la actualizarea firmware-ului.

După selectarea setărilor de meniu pentru un proiector, puteți utiliza următoarele metode pentru a copia setările în alte proiectoare, cu condiția ca acestea să fie același model.

- prin utilizarea unei unități flash pentru USB;
- prin conectarea computerului și a proiectorului cu un cablu USB;
- prin utilizarea Epson Projector Management

Nu puteți copia informații unice pentru un proiector individual, cum ar fi **Ore sursă de lumină** sau **Stare**.



- Efectuați configurarea multiplă înainte de a ajusta setările pentru imagine, de exemplu corectarea distorsiunii trapezoidale. Deoarece valorile de ajustare a imaginilor sunt copiate pe un alt proiector, ajustările pe care le-ați făcut înainte de a efectua configurarea multiplă vor fi suprascrise, iar ecranul proiectat pe care l-ați ajustat se poate modifica.
  - Atunci când copiați setările meniului de pe un proiector pe altul, se copiază și sigla utilizatorului. Nu înregistrați informații pe care nu doriți să le partajați între mai multe proiectoare ca sigla a utilizatorului.
  - Asigurați-vă că opțiunea **Interval config. lot** este setată la **Limitat** dacă nu vreți să copiați următoarele setări:
    - Setări **Protejat de parolă**
    - **EDID** în meniul **Semnal I/O**
    - Setările meniului **Rețea**
- ☛ **Gestionare > Interval config. lot**

## ⚠ Atenție

Epson nu își asumă nicio responsabilitate pentru defecțiunile apărute la configurarea multiplă și costurile de reparare asociate din cauza căderilor de tensiune, erorilor de comunicație și altor probleme care pot cauza astfel de defecțiuni.

### » Linkuri corelate

- "Transferul setărilor de pe o unitate flash USB" [p.258](#)
- "Transferul setărilor dintr-un calculator" [p.259](#)

## Transferul setărilor de pe o unitate flash USB

Puteți copia setări din meniuri de pe un proiector pe altul (de același model) utilizând o unitate flash USB.



Unitatea flash USB trebuie să fie formatată FAT și să nu conțină nicio funcție de securitate. Ștergeți toate fișierele de pe unitate înainte de a o utiliza pentru configurare multiplă, altfel este posibil ca setările să nu fie setate corect.

- 1** Deconectați cablul de alimentare de la proiector și verificați ca toate indicatoarele luminoase ale proiectorului să se stingă.
- 2** Conectați o unitate flash pentru USB goală direct la portul USB-A al proiectorului.
- 3** Țineți apăsat butonul [Esc] de pe telecomandă sau panoul de control și conectați cablul de alimentare la proiector.
- 4** După ce se aprind toate indicatoarele proiectorului, eliberați butonul [Esc].

Indicatorii luminoși încep să se aprindă intermitent și fișierul de configurare multiplă este scris pe unitatea flash USB. După terminarea scrierii, proiectorul se închide.

## ⚠ Atenție

Nu deconectați cablul de alimentare sau unitatea flash USB de la proiector în timpul scrierii fișierului. Dacă deconectați cablul de alimentare sau unitatea flash USB, este posibil ca proiectorul să nu pornească normal.

- 5** Scoateți unitatea flash USB.



Numele fișierului de configurare multiplă este PJCONFDATA.bin. Dacă este necesar să schimbați numele fișierului, adăugați text după PJCONFDATA. Utilizați numai caractere alfanumerice. Dacă modificați secțiunea PJCONFDATA a numelui fișierului, este posibil ca proiectorul să nu poată recunoaște corect fișierul.

- 6** Deconectați cablul de alimentare de la proiectorul pe care doriți să copiați setările și verificați dacă toate indicatoarele proiectorului s-au stins.
- 7** Conectați unitatea flash pentru USB care conține fișierul de configurare multiplă salvat la portul USB-A al proiectorului.
- 8** Țineți apăsat butonul [Menu] de pe telecomandă sau panoul de control și conectați cablul de alimentare la proiector.
- 9** După ce se aprind toate indicatoarele proiectorului, eliberați butonul [Menu]. (Indicatoarele rămân aprinse aproximativ 75 de secunde.)  
Când toate indicatoarele luminoase încep să lumineze intermitent, fișierul de configurare multiplă este în curs de scriere. După terminarea scrierii, proiectorul se închide.

## **Atenție**

Nu deconectați cablul de alimentare sau unitatea flash USB de la proiector în timpul scrierii fișierului. Dacă deconectați cablul de alimentare sau unitatea flash USB, este posibil ca proiectorul să nu pornească normal.

- 10** Scoateți unitatea flash USB.

## Transferul setărilor dintr-un calculator

Puteți copia setări din meniuri de pe un proiector pe altul (de același model) conectând calculatorul și proiectorul cu un cablu USB.



Puteți utiliza această metodă de configurare în lut cu următoarele versiuni de sisteme de operare:

- Windows 7 și sistemele de operare superioare
- OS X 10.11.x și sistemele de operare superioare

- 1** Deconectați cablul de alimentare de la proiector și verificați ca toate indicatoarele luminoase ale proiectorului să se stingă.
- 2** Conectați un cablu USB la portul USB al computerului și la portul USB-B1 sau USB-B al proiectorului.
- 3** Țineți apăsat butonul [Esc] de pe telecomandă sau panoul de control și conectați cablul de alimentare la proiector.
- 4** După ce se aprind toate indicatoarele proiectorului, eliberați butonul [Esc].  
Calculatorul recunoaște proiectorul ca disc amovibil.
- 5** Deschideți pictograma sau folderul discului amovibil și salvați fișierul de configurare multiplă pe calculator.



Numele fișierului de configurare multiplă este PJCONFDATA.bin. Dacă este necesar să schimbați numele fișierului, adăugați text după PJCONFDATA. Utilizați numai caractere alfanumerice. Dacă modificați secțiunea PJCONFDATA a numelui fișierului, este posibil ca proiectorul să nu poată recunoaște corect fișierul.

- 6** Scoateți dispozitivul USB (Windows) sau glisați pictograma discului amovibil în Trash (Mac).
- 7** Deconectați cablul USB.  
Proiectorul se închide.

- 8** Deconectați cablul de alimentare de la proiectorul pe care doriți să copiați setările și verificați dacă toate indicatoarele proiectorului s-au stins.
- 9** Conectați un cablu USB la portul USB al computerului și la portul USB-B1 sau USB-B al proiectorului.
- 10** Țineți apăsat butonul [Menu] de pe telecomandă sau panoul de control și conectați cablul de alimentare la proiector.
- 11** După ce se aprind toate indicatoarele proiectorului, eliberați butonul [Menu].  
calculatorul recunoaște proiectorul ca disc amovibil.
- 12** Copiați fișierul de configurare multiplă (PJCONFDATA.bin) pe care l-ați salvat în calculator în folderul de nivel superior al discului amovibil.



Nu copiați niciun alt fișier sau folder pe discul amovibil, cu excepția fișierului de configurare multiplă.

- 13** Scoateți dispozitivul USB (Windows) sau glisați pictograma discului amovibil în Trash (Mac).
- 14** Deconectați cablul USB.  
Când toate indicatoarele luminoase încep să lumineze intermitent, fișierul de configurare multiplă este în curs de scriere. După terminarea scrierii, proiectorul se închide.

## **Atenție**

Nu deconectați cablul de alimentare de la proiector cât timp fișierul este în curs de scriere. Dacă deconectați cablul de alimentare, este posibil ca proiectorul să nu pornească corect.

## Notificare de eroare la configurarea multiplă

Indicatoarele proiectorului vă înștiințează în cazul în care apare o eroare în timpul unei operații de configurare multiplă. Verificați starea indicatoarelor proiectorului și urmați instrucțiunile descrise în acest tabel.

Stare indicator	Problemă și soluții
<ul style="list-style-type: none"> <li>• Laser: portocaliu - luminează intermitent rapid</li> <li>• Temp: portocaliu - luminează intermitent rapid</li> </ul>	<p>Fișierul de configurare multiplă poate fi deteriorat sau unitatea flash pentru USB poate să nu fie conectată corect.</p> <p>Deconectați unitatea flash pentru USB, deconectați și apoi conectați din nou cablul de alimentare al proiectorului și încercați din nou.</p>
<ul style="list-style-type: none"> <li>• Alimentare: albastru - luminează intermitent rapid</li> <li>• Stare: albastru - luminează intermitent rapid</li> <li>• Laser: portocaliu - luminează intermitent rapid</li> <li>• Temp: portocaliu - luminează intermitent rapid</li> </ul>	<p>Scrierea setărilor este posibil să fi eșuat și este posibil să fi survenit o eroare în ceea ce privește firmware-ul proiectorului.</p> <p>Încetați utilizarea proiectorului, scoateți mufa de alimentare din priza electrică. Contactați Epson pentru asistență.</p>

### » Linkuri corelate

- "Notificare de eroare la configurarea multiplă" [p.260](#)

# Întreținerea proiecteurului

Urmați instrucțiunile din aceste secțiuni pentru a întreține proiectorul.

## ► Linkuri corelate

- "Întreținerea proiecteurului" [p.262](#)
- "Curățarea geamului de proiecție" [p.263](#)
- "Curățarea senzorului de obstacole" [p.264](#)
- "Curățarea carcasei proiecteurului" [p.265](#)
- "Întreținerea filtrului de aer și a gurii de ventilare" [p.266](#)
- "Înlocuirea vârfului creionului interactiv" [p.270](#)
- "Actualizarea softului integrat" [p.272](#)

Este posibil să trebuiască periodic să curățați fereastra de proiecție, senzorul de obstacole, filtrul de aer și gurile de ventilare pentru a preveni supraîncălzirea proiecteurului din cauza blocării ventilației.

Singurele componente pe care trebuie să le înlocuiți sunt filtrul de aer, bateriile telecomenzii, bateriile creionului interactiv și vârful creionului interactiv. Dacă este necesară înlocuirea oricărei alte componente, contactați Epson sau un tehnician de service autorizat de Epson.

## **Avertisment**

Înainte de a curăța orice parte a proiecteurului, opriți-l și deconectați cablul de alimentare. Nu deschideți niciodată niciun capac al proiecteurului, cu excepția cazurilor explicate în acest manual. Tensiunile electrice periculoase din proiector vă pot răni grav.

Curățați geamul de proiecție periodic sau oricând observați praf sau pete pe suprafața sa. Pentru a îndepărta praful sau petele, ștergeți cu grijă geamul de proiecție cu hârtie pentru curățarea lentilelor.

## **Avertisment**

Nu utilizați agenți de curățare pentru lentile care conțin gaze inflamabile. Căldura mare generată de proiector poate cauza incendii.

## **Atenție**

Nu utilizați agenți de curățare pentru sticlă sau materiale dure pentru curățarea geamului de proiecție și feriți geamul de proiecție de impacturi pentru a nu-l deteriora.

Curățați periodic sticla senzorului de obstacole al proiecteurului sau dacă observați un mesaj care vă solicită să îndepărtați orice obstacole care interferează cu zona de proiecție. Pentru a îndepărta praful sau petele, ștergeți cu grijă lentila cu hârtie pentru curățarea lentilelor.

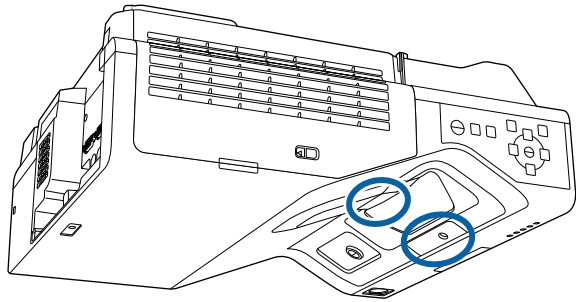

### **⚠ Avertisment**

Pentru curățarea senzorului de obstacole, nu utilizați agenți de curățare pentru lentile care conțin gaze inflamabile. Căldura mare generată de proiector poate cauza incendii.

### **Atenție**

Nu utilizați agenți de curățare pentru sticlă sau orice alte materiale dure pentru a curăța senzorul de obstacole și nu supuneți senzorul de obstacole niciunui impact. Deteriorarea suprafeței senzorului poate provoca funcționarea defectuoasă.



Înainte de a curăța carcasa proiectorului, opriți proiectorul și deconectați cablul de alimentare.

- Pentru a îndepărta praful sau murdăria, utilizați o cârpă moale, uscată și fără scame.
- Pentru a îndepărta murdăria dificilă, utilizați o cârpă umezită într-o soluție de apă și săpun cu concentrație mică. Nu pulverizați lichid direct pe proiector.

### **Atenție**

Nu folosiți ceară, alcool, benzen, diluant sau alte substanțe chimice pentru a curăța carcasa proiectorului. Aceste substanțe pot deteriora carcasa. Nu folosiți aer comprimat, deoarece gazele pot lăsa reziduuri inflamabile.

Întreținerea regulată a filtrului este importantă pentru întreținerea proiecteurului. Curățați filtrul de aer atunci când se afișează un mesaj care vă informează că temperatura din interiorul proiecteurului a ajuns la un nivel ridicat. Se recomandă să curățați aceste componente după o perioadă de 12.000 de ore. Curățați-le mai des dacă folosiți proiectorul într-un mediu cu mult praf. (Presupunând că proiectorul este utilizat într-o atmosferă în care pulberile în suspensie din aer sunt mai mici de 0,04 până la 0,2 mg/m<sup>3</sup>).

## Atenție

Nu se efectuează întreținere regulată, proiectorul Epson vă va notifica atunci când temperatura din interiorul proiecteurului a ajuns la un nivel ridicat. Nu așteptați apariția acestei avertizări pentru a întreține filtrul proiecteurului, deoarece expunerea prelungită la temperaturi ridicate poate reduce durata de funcționare a proiecteurului.

### » Linkuri corelate

- "Curățarea filtrului de aer" [p.266](#)
- "Înlocuirea filtrului de aer" [p.267](#)

## Curățarea filtrului de aer

Trebuie să curățați filtrele de aer ale proiecteurului în următoarele situații:

- Filtrul sau gurile de ventilare sunt pline de praf.
- Se afișează un mesaj care vă anunță să-l curățați.

**1** Opriți proiectorul și deconectați cablul de alimentare.

**2** Glisați zăvorul capacului filtrului de aer și deschideți capacul filtrului de aer.

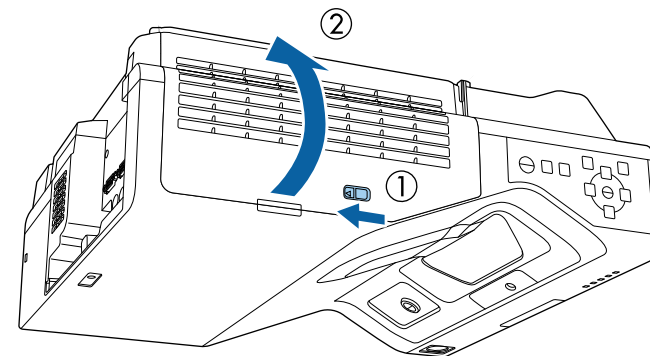

**3** Deschideți opritorul.

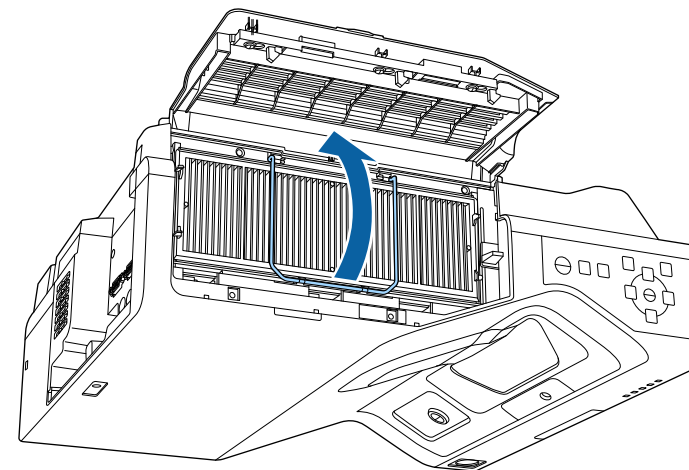

**4** Scoateți filtrul de aer din proiector.

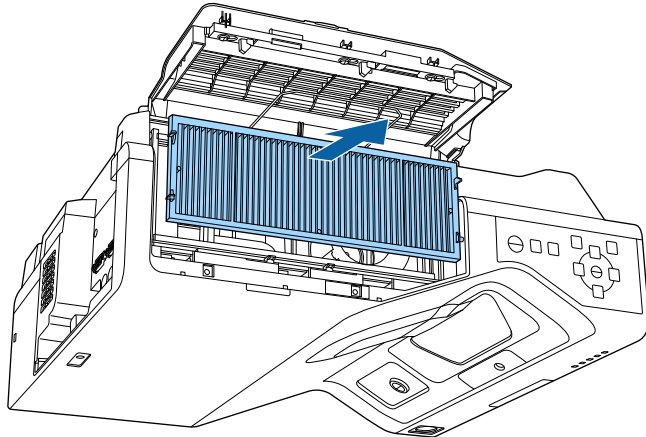

**5** Aspirati partea din față a filtrului de aer (partea cu lamele) pentru a elimina resturile de praf.

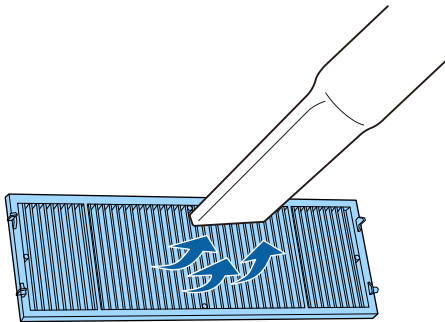

### Atenție

- Nu clătiți filtrul de aer cu apă și nu folosiți detergenți sau solvenți pentru a îl curăța.
- Nu folosiți aer comprimat. Gazele pot lăsa reziduuri inflamabile sau pot antrena praf și reziduuri în sistemul optic sau alte zone sensibile ale proiectorului.

**6** Plasați filtrul de aer în proiector conform ilustrației.

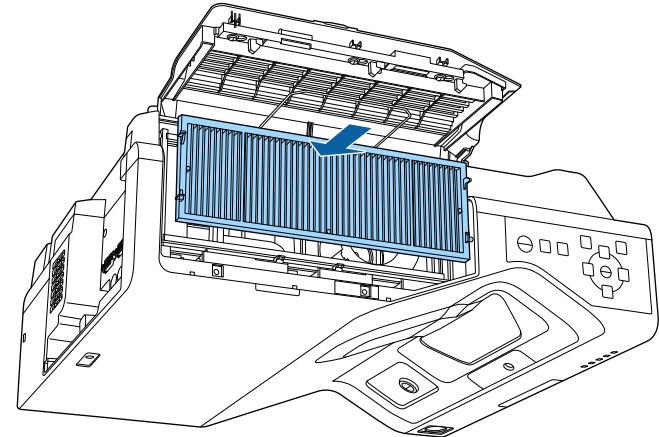

**7** Închideți opritorul până când se fixează.

**8** Închideți capacul filtrului de aer.

## Înlocuirea filtrului de aer

Trebuie să înlocuiți filtrul de aer în următoarele situații:

- După ce curățați filtrul de aer, se afișează un mesaj care vă informează că trebuie să îl curățați sau să îl înlocuiți.
- Filtrul de aer este rupt sau deteriorat.

Puteți înlocui filtrul de aer când proiectorul este montat pe plafon sau este așezat pe o masă.

**1** Opriți proiectorul și deconectați cablul de alimentare.

- 2** Glisați zăvorul capacului filtrului de aer și deschideți capacul filtrului de aer.

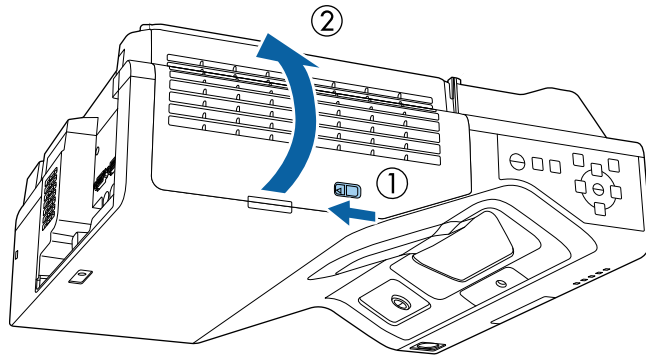

- 3** Deschideți opritorul.

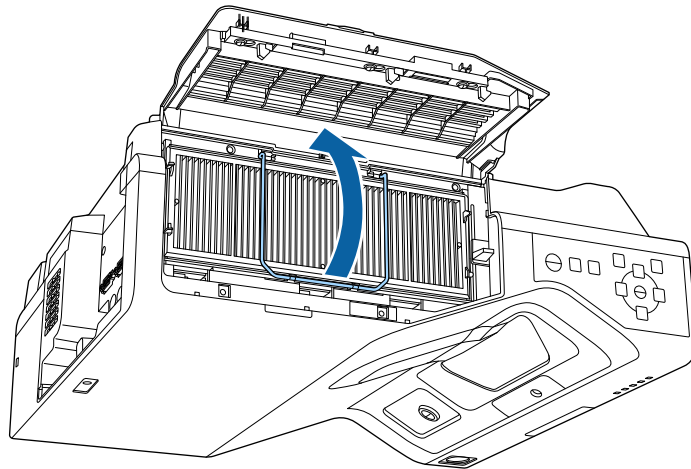

- 4** Scoateți filtrul de aer din proiector.

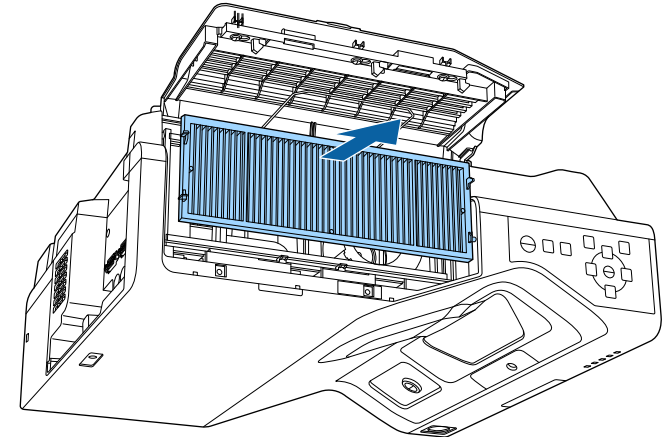

Scoateți din uz filtrul de aer în conformitate cu reglementările locale.

- Cadru filtru: polipropilenă
- Filtru: polipropilenă, PET

- 5** Puneți noul filtru de aer în proiector conform instrucțiunilor afișate.

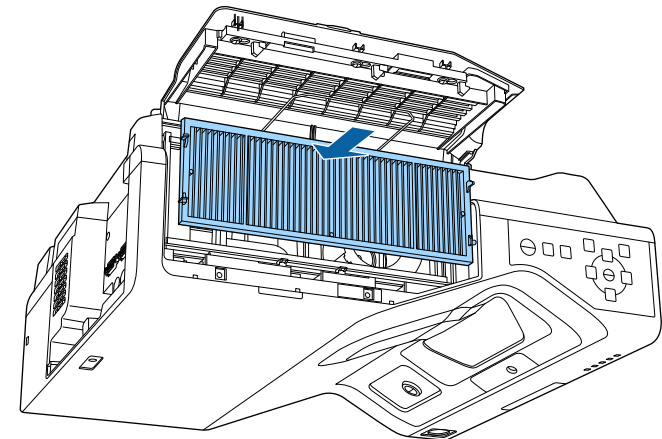

- 6** Închideți opritorul până când se fixează.
- 7** Închideți capacul filtrului de aer.

Cele două creioane interactive sunt livrate împreună cu două tipuri de vârfuli de creion, vârfuli moi și vârfuli tari. Vârfulii moi de creion sunt montate implicit pe creioane (EB-735Fi/EB-725Wi).

- Dacă vârful moale se murdărește sau se deteriorează, acesta își pierde capacitatea de răspuns. Înlocuiți-l cu unul nou livrat împreună cu produsul.
- Dacă vârful moale este dificil de utilizat pe o suprafață texturată, înlocuiți-l cu vârful tare.



Dacă vârful tare este uzat sau deteriorat, înlocuiți-l cu unul nou.

## » Linkuri corelate

- "Înlocuirea vârfului moale al creionului" [p.270](#)
- "Înlocuirea vârfului moale al creionului cu vârful tare" [p.271](#)

## Înlocuirea vârfului moale al creionului

- 1** Răsuciți vârful creionului interactiv pentru a-l scoate.

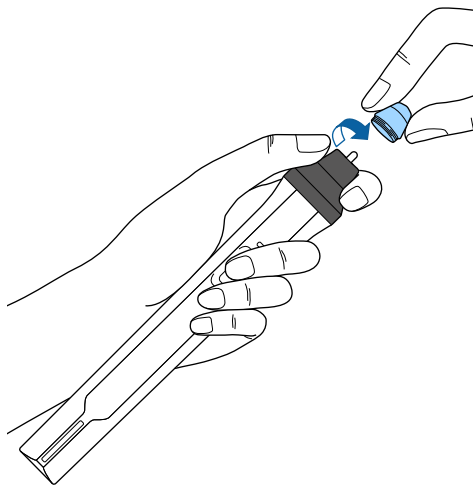

- 2** Extrageți direct vârful moale.

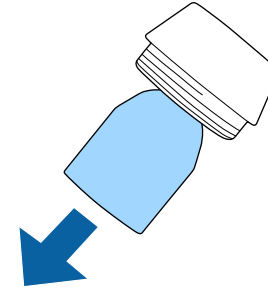

- 3** Introduceți vârful nou.

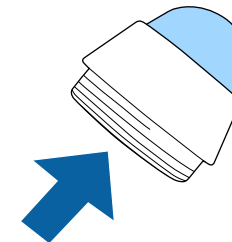

**4** Înșurubați vârful creionului.

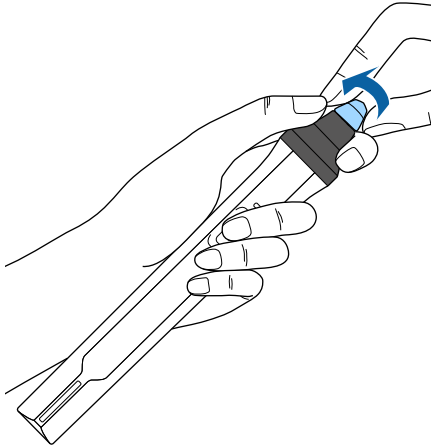

**2** Înșurubați vârful tare al creionului.

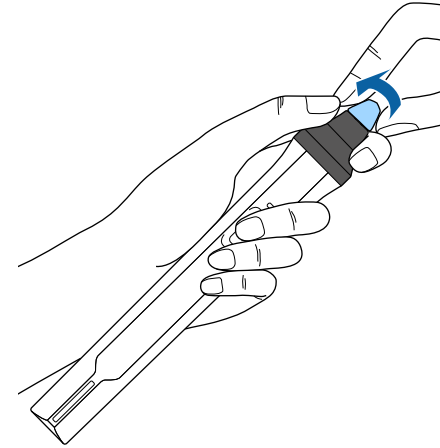

---

## Înlocuirea vârfului moale al creionului cu vârful tare

**1** Răsuciți vârful creionului interactiv pentru a-l scoate.

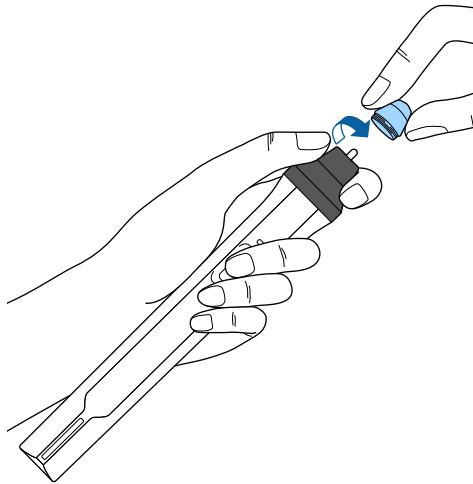

Când selectați opțiunea **Actualizare firmware** din meniul proiecteurului **Setări inițiale/toate**, proiectorul intră în modul de actualizare a softului integrat și este pregătit să efectueze o actualizare a acestuia utilizând portul USB-A sau USB-B.

» **Linkuri corelate**

- "Actualizarea softului integrat utilizând un dispozitiv de stocare USB" [p.272](#)
- "Actualizarea firmware utilizând un computer și un cablu USB" [p.273](#)

## Actualizarea softului integrat utilizând un dispozitiv de stocare USB

Puteți actualiza softul integrat proiecteurului utilizând un dispozitiv de stocare USB.



Actualizarea softului integrat este responsabilitatea clientului. Dacă actualizarea firmware eșuează din cauza unor probleme precum întreruperea alimentării cu curent sau probleme de comunicații, va fi aplicată o taxă pentru eventualele reparații necesare.

- 1** Descărcați fișierul cu softul integrat al proiecteurului de pe site-ul web Epson.
- 2** Copiați fișierul cu softul integrat al proiecteurului în directorul root (directorul cu cea mai înaltă poziție în ierarhie) al dispozitivului de stocare USB.



- Dispozitivul de stocare USB trebuie să fie în format FAT.
- Nu copiați alte fișiere de pe dispozitivul de stocare USB.
- Nu modificați numele fișierului softului integrat. Dacă numele este modificat, actualizarea firmware nu va începe.
- Asigurați-vă că fișierul firmware pe care l-ați copiat este fișierul corect pentru modelul dvs. de proiector. Dacă fișierul firmware nu este corect, actualizarea firmware nu va începe.

- 3** Conectați dispozitivul de stocare USB la portul USB-A al proiecteurului.



Conectați dispozitivul de stocare USB direct la proiector. Dacă dispozitivul de stocare USB este conectat folosind un hub USB, este posibil ca actualizarea firmware să nu se efectueze corect.

- 4** Apăsați pe butonul [Menu], selectați meniul **Setări inițiale/toate** și apăsați pe [Enter].

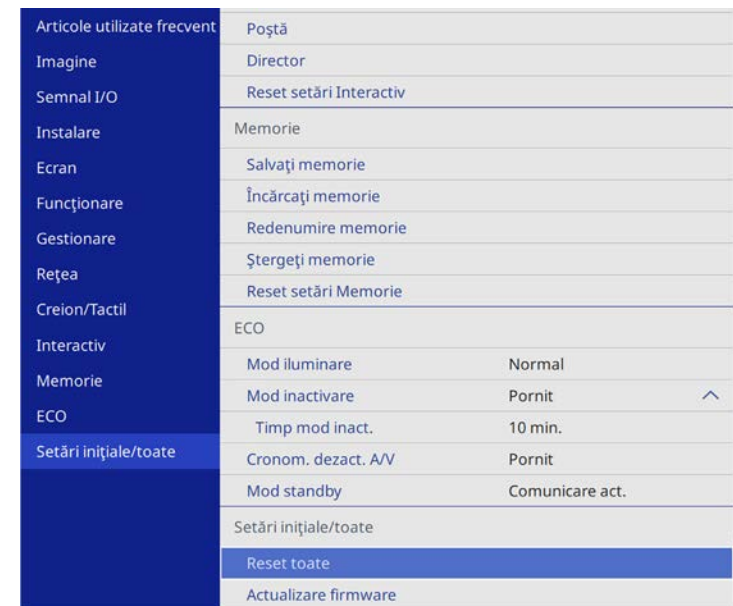

- 5** Selectați **Actualizare firmware** și apăsați [Enter].
- 6** Selectați **Da** pentru a porni actualizarea firmware.





- Nu deconectați cablul de alimentare de la proiector cât timp firmware-ul este în curs de actualizare. Dacă deconectați cablul de alimentare, este posibil ca proiectorul să nu pornească corect.
- Nu deconectați dispozitivul de stocare USB de la proiector cât timp firmware-ul este în curs de actualizare. Dacă dispozitivul de stocare USB este deconectat, este posibil ca actualizarea firmware să nu se efectueze corect.

Toate indicatoarele luminoase ale proiectorului încep să clipească, iar actualizarea firmware începe. Când actualizarea se finalizează normal, proiectorul intră în starea standby (doar indicatorul de alimentare are culoarea albastră). Dacă opțiunea **Pornire directă** este setată la **Pornit** în meniul **Funcționare** al proiectorului, proiectorul pornește din nou.

Când actualizarea este finalizată, verificați meniul **Informații** din meniul **Gestionare** al proiectorului pentru a vă asigura că informațiile despre **Versiune** au fost actualizate la versiunea corectă de firmware.



Când toate indicatoarele clipesc rapid, este posibil ca actualizarea firmware să fi eșuat. Deconectați cablul de alimentare de la proiector și apoi reconectați-l la proiector. Dacă indicatoarele continuă să clipească și după reconectarea cablului de alimentare, scoateți ștecărul de alimentare din priză și contactați Epson.



- Actualizarea softului integrat este responsabilitatea clientului. Dacă actualizarea firmware eșuează din cauza unor probleme precum întreruperea alimentării cu curent sau probleme de comunicații, va fi aplicată o taxă pentru eventualele reparații necesare.
- Pe calculatorul dvs. trebuie să fie instalat unul din următoarele sisteme de operare pentru a putea actualiza softul integrat.
  - Windows 8.1 (32 și 64 de biți)
  - Windows 10 (32 și 64 de biți)
  - macOS 10.13.x (64 de biți)
  - macOS 10.14.x (64 de biți)
  - macOS 10.15.x (64 de biți)

**1**

Descărcați fișierul cu softul integrat al proiectorului de pe site-ul web Epson.



- Nu modificați numele fișierului softului integrat. Dacă numele este modificat, actualizarea firmware nu va începe.
- Asigurați-vă că fișierul firmware pe care l-ați copiat este fișierul corect pentru modelul dvs. de proiector. Dacă fișierul firmware nu este corect, actualizarea firmware nu va începe.

**2**

Conectați cablul USB la portul USB al computerului și la portul USB-B1 sau USB-B al proiectorului.

## Actualizarea firmware utilizând un computer și un cablu USB

Puteți actualiza softul integrat proiectorului utilizând un computer și un cablu USB

- 3** Apăsați pe butonul [Menu], selectați meniul **Setări inițiale/toate** și apăsați pe [Enter].

Articole utilizate frecvent	Postă
Imagine	Director
Semnal I/O	Reset setări Interactiv
Instalare	Memorie
Ecran	Salvați memorie
Funcționare	Încărcați memorie
Gestionare	Redenumire memorie
Rețea	Ștergeți memorie
Creion/Tactil	Reset setări Memorie
Interactiv	ECO
Memorie	Mod iluminare Normal
ECO	Mod inactivare Pornit ^
Setări inițiale/toate	Timp mod inact. 10 min.
	Cronom. dezact. A/V Pornit
	Mod standby Comunicare act.
	Setări inițiale/toate
	Reset toate
	Actualizare firmware

- 4** Selectați **Actualizare firmware** și apăsați [Enter].

- 5** Selectați **Da** pentru a porni actualizarea firmware.



Nu deconectați cablul de alimentare de la proiector cât timp firmware-ul este în curs de actualizare. Dacă deconectați cablul de alimentare, este posibil ca proiectorul să nu pornească corect.

Toate indicatoarele luminoase ale proiectorului se aprind, iar proiectorul intră în modul de actualizare firmware. calculatorul recunoaște proiectorul ca disc amovibil.

- 6** Pe calculator, copiați fișierul cu softul integrat al proiectorului în directorul root (directorul cu cea mai înaltă poziție în ierarhie) al discului amovibil.



- Nu copiați alte fișiere sau directoare pe discul amovibil. În caz contrar, fișierele sau directoarele se pot pierde.
- Proiectorul se oprește automat în cazul în care cablul USB sau cablul de alimentare sunt deconectate înainte ca fișierul firmware să fie copiat pe discul amovibil. Dacă acest lucru se întâmplă, efectuați procedura din nou.

- 7** Efectuați pașii pentru a îndepărta în siguranță un dispozitiv de stocare USB de la calculator și deconectați cablul USB de la proiector.

Toate indicatoarele luminoase ale proiectorului încep să clipească, iar actualizarea firmware începe. Când actualizarea se finalizează normal, proiectorul intră în starea standby (doar indicatorul de alimentare are culoarea albastră). Dacă opțiunea **Pornire directă** este setată la **Pornit** în meniul **Funcționare** al proiectorului, proiectorul pornește din nou.

Când actualizarea este finalizată, verificați meniul **Informații** din meniul **Gestionare** al proiectorului pentru a vă asigura că informațiile despre **Versiune** au fost actualizate la versiunea corectă de firmware.



- Când toate indicatoarele clipească rapid, este posibil ca actualizarea firmware să fi eșuat. Deconectați cablul de alimentare de la proiector și apoi reconectați-l la proiector. Dacă indicatoarele continuă să clipească și după reconectarea cablului de alimentare, scoateți ștecărușul de alimentare din priză și contactați Epson.
- Dacă nu sunt efectuate operațiuni timp de 20 de minute în modul actualizare, proiectorul se oprește automat. Dacă acest lucru se întâmplă, efectuați procedura din nou.

# Rezolvarea problemelor legate de funcționarea proiectorului

Dacă apar probleme la utilizarea proiectorului, consultați soluțiile prezentate în secțiunile următoare.

## ► Linkuri corelate

- "Probleme legate de proiecție" [p.276](#)
- "Starea indicatoarelor proiectorului" [p.277](#)
- "Rezolvarea problemelor legate de afișarea imaginilor și redarea sunetului" [p.280](#)
- "Probleme de operare a telecomenzii sau a proiectorului - SOLUȚII" [p.286](#)
- "Soluționarea problemelor legate de funcțiile interactive" [p.288](#)
- "Soluții pentru problemele apărute în modul Redare conținut" [p.292](#)
- "Probleme de rețea - SOLUȚII" [p.293](#)
- "Soluții pentru situațiile în care funcțiile Conexiune HDMI nu funcționează" [p.296](#)

Dacă proiectorul nu funcționează corect, opriți-l, deconectați-l și apoi reconectați-l și porniți-l.

Dacă problema persistă, încercați următoarele:

- Indicatoarele de pe proiector pot indica problema.
- Soluțiile prezentate în acest manual vă pot ajuta să rezolvați numeroase probleme.

Dacă niciuna dintre aceste soluții nu vă este de ajutor, contactați Epson pentru asistență tehnică.

Indicatoarele de pe proiector indică starea proiecteurului și vă indică apariția unei probleme. Verificați starea și culoarea indicatoarelor și apoi consultați acest tabel pentru soluții.



- Dacă indicatoarele afișează o combinație care nu este listată în tabelul de mai jos, opriți proiectorul, deconectați-l și contactați Epson pentru asistență.
- Atunci când setarea **Indicatori** este configurată la **Oprit** în meniul **Funcționare** al proiecteurului, toate indicatoarele sunt stinse în condiții normale de proiecție.

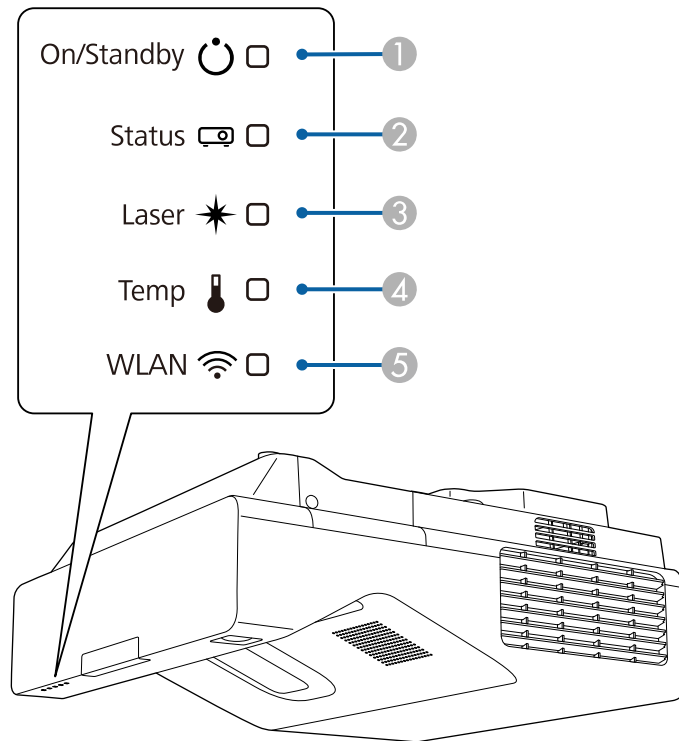

- ① Indicator pornit/standby (alimentare)
- ② Indicator de stare

- ③ Indicator Laser
- ④ Indicator Temp (temperatură)
- ⑤ Indicator WLAN (LAN fără fir)

## Stare proiector

Indicator și stare	Problemă și soluții
Power: aprins albastru Status: aprins albastru Laser: stins Temp: stins	Funcționare normală.
Power: aprins albastru Status: aprindere intermitentă (albastru) Laser: stins Temp: stins	Încălzire, închidere sau răcire. Atunci când proiectorul se încălzește, așteptați circa 30 de secunde pentru afișarea imaginii. În timpul încălzirii, închiderii și răcirii toate butoanele sunt dezactivate.
Power: aprins albastru Status: stins Laser: stins Temp: stins	Standby, inactivitate sau monitorizare. Atunci când apăsați pe butonul de alimentare, proiecția pornește.
Power: aprindere intermitentă (albastru) Status: stins Laser: stins Temp: stins	Pregătirea pentru monitorizare sau pentru modul de pornire rapidă. Toate funcțiile sunt dezactivate.
Alimentare: diverse stări Status: aprindere intermitentă (albastru) Laser: aprindere intermitentă (portocaliu) Temp: diverse stări	Mod reîmprospătare este în desfășurare. ☛ <b>Gestionare &gt; Mod reîmprospătare</b>

Indicator și stare	Problemă și soluții
Power: aprindere intermitentă (albastru) Status: diverse stări Laser: diverse stări Temp: aprindere intermitentă (portocaliu)	Proiectorul este supraîncălzit. <ul style="list-style-type: none"> <li>Asigurați-vă că gurile de ventilare și filtrul de aer nu sunt înfundate cu praf sau obstrucționate de obiecte din jur.</li> <li>Curățați sau înlocuiți filtrul de aer.</li> <li>Asigurați-vă că temperatura ambiantă nu este prea ridicată.</li> </ul>
Power: stins Status: aprindere intermitentă (albastru) Laser: stins Temp: aprins portocaliu	Proiectorul s-a supraîncălzit și s-a oprit. Lăsați proiectorul oprit timp de 5 minute pentru a se răci. <ul style="list-style-type: none"> <li>Asigurați-vă că gurile de ventilare și filtrul de aer nu sunt înfundate cu praf sau obstrucționate de obiecte din jur.</li> <li>Asigurați-vă că temperatura ambiantă nu este prea ridicată.</li> <li>Curățați sau înlocuiți filtrul de aer.</li> <li>Dacă utilizați proiectorul la o altitudine ridicată, setați opțiunea <b>Mod altitudine mare</b> la <b>Pornit</b> din meniul <b>Instalare</b> al proiecteurului.</li> <li>Dacă problema persistă, deconectați proiectorul și contactați Epson pentru ajutor.</li> </ul>
Power: aprindere intermitentă (albastru) Status: diverse stări Laser: aprindere intermitentă (portocaliu) Temp: diverse stări	Avertizare laser. Opriți proiectorul, deconectați-l și contactați Epson pentru ajutor.
Power: stins Status: aprindere intermitentă (albastru) Laser: aprins portocaliu Temp: stins	Laserul are o problemă. Opriți proiectorul, deconectați-l și contactați Epson pentru ajutor.

Indicator și stare	Problemă și soluții
Power: stins Status: aprindere intermitentă (albastru) Laser: stins Temp: aprindere intermitentă (portocaliu)	Un ventilator sau un senzor are o problemă. Opriți proiectorul, deconectați-l și contactați Epson pentru ajutor.
Power: stins Status: aprindere intermitentă (albastru) Laser: aprindere intermitentă (portocaliu) Temp: stins	Eroare internă la proiector. Opriți proiectorul, deconectați-l și contactați Epson pentru ajutor.
Power: aprindere intermitentă (albastru) Status: diverse stări Laser: aprindere intermitentă (portocaliu) Temp: aprindere intermitentă (portocaliu)	Avertisment legat de detecția obstacolelor. Se aude un sunet de avertizare și se afișează mesajul "Îndepărtați orice obstacole care interferează cu zona pe care se face proiecția." <ul style="list-style-type: none"> <li>Asigurați-vă că nu există obstacole care interferează cu fereastra de proiecție. Îndepărtați eventualele obstacole.</li> <li>Dacă nu există niciun obstacol, curățați senzorul de obstacole.</li> </ul> Proiectorul se oprește automat dacă nu se execută nicio operațiune.
Power: stins Status: aprindere intermitentă (albastru) Laser: aprins portocaliu Temp: aprins portocaliu	Eroare de detecție a obstacolelor. Dacă nu există obstacole care să interfereze cu fereastra de proiecție, opriți proiectorul, deconectați-l și contactați Epson pentru asistență.

## Stare rețea LAN fără fir

Indicator de stare rețea LAN fără fir	Problemă și soluții
Aprins albastru	Rețeaua locală fără fir este disponibilă.

Indicator de stare rețea LAN fără fir	Problemă și soluții
Aprindere intermitentă rapidă (albastru)	Se realizează conectarea la un dispozitiv.
Aprindere intermitentă lentă (albastru)	A apărut o eroare. Opriți proiectorul și porniți-l din nou.
Oprit	Rețeaua locală fără fir nu este disponibilă. Asigurați-vă că setarea <b>Alim. rețea fără fir</b> este setată la <b>Pornit</b> în meniul <b>Gestionare</b> al proiecteurului

## ► Linkuri corelate

- "Setări de administrare a proiecteurului - Meniul Gestionare" [p.234](#)
- "Curățarea filtrului de aer" [p.266](#)
- "Înlocuirea filtrului de aer" [p.267](#)
- "Curățarea senzorului de obstacole" [p.264](#)

Dacă aveți probleme legate de afișarea imaginilor și redarea sunetului, consultați soluțiile prezentate în secțiunile următoare.

#### ► **Linkuri corelate**

- "Nu se afișează nicio imagine – SOLUȚII" [p.280](#)
- "Imaginile nu se proiectează corect la utilizarea funcției USB Display – SOLUȚII" [p.280](#)
- "Apare mesajul „Fără semnal” – SOLUȚII" [p.281](#)
- "Apare mesajul „Nu e acceptat” – SOLUȚII" [p.282](#)
- "Se afișează o imagine parțială - SOLUȚII" [p.282](#)
- "Imaginea nu este dreptunghiulară - SOLUȚII" [p.283](#)
- "Imaginea conține zgomot sau este statică - SOLUȚII" [p.283](#)
- "Imaginea este neclară sau încețoșată - SOLUȚII" [p.283](#)
- "Strălucirea imaginii și culorile sunt incorecte - SOLUȚII" [p.284](#)
- "Soluții pentru situațiile în care apare o imagine persistentă pe imaginea proiectată" [p.284](#)
- "Probleme de sunet - SOLUȚII" [p.285](#)
- "Soluții la probleme privind microfonul" [p.285](#)
- "Numele fișierelor imagine nu sunt afișate corespunzător în caracteristica PC Free - SOLUȚII" [p.285](#)

## Nu se afișează nicio imagine – SOLUȚII

Dacă nu se afișează nicio imagine, încercați soluțiile de mai jos.

- Apăsați pe butonul [A/V Mute] de pe telecomandă pentru a vedea dacă proiecția imaginilor a fost dezactivată temporar.
- Asigurați-vă că toate cablurile necesare sunt bine conectate și că este pornită alimentarea pentru proiector și sursele video conectate.
- Apăsați pe butonul de alimentare al proiectorului pentru a îl activa din modul Standby sau Inactivare. De asemenea, verificați dacă nu cumva calculatorul este în modul Inactivare sau afișează un economizor de ecran fără nicio imagine.
- Dacă proiectorul nu răspunde la apăsarea pe butoanele de pe panoul de control, este posibil ca butoanele să fie blocate în interesul securității.

Deblocați butoanele din setarea **Blocare funcționare** din meniul **Gestionare** al proiectorului sau folosiți telecomanda pentru a porni proiectorul.

- Pentru a proiecta o sursă de imagini conectată la portul Computer2/Monitor Out, setați opțiunea **Port ieșire monitor** la **Calculator 2** în meniul **Semnal I/O** al proiectorului.
- Ajustați setarea **Strălucire** din meniul **Imagine** al proiectorului pentru a îmbunătăți culorile individuale ale imaginilor.
- Ajustați strălucirea sursei de lumină a proiectorului.
  - ☛ **Funcționare > Control Strălucire Sursă de lumină**
- Asigurați-vă că setarea **Mesaje** este setată la **Pornit** în meniul **Ecran** al proiectorului
- Este posibil ca proiectorul să nu poată proiecta înregistrări video redade pe calculator care sunt protejate de legislația privind drepturile de autor. Pentru mai multe detalii, consultați manualul calculatorului.
- Pentru imagini proiectate cu aplicația Windows Media Center, reduceți dimensiunea ecranului de la modul Ecran complet.
- Pentru imagini proiectate din aplicații care utilizează Windows DirectX, dezactivați funcțiile DirectX.

#### ► **Linkuri corelate**

- "Setări de administrare a proiectorului - Meniul Gestionare" [p.234](#)
- "Setări pentru semnalul de intrare - meniul Semnal I/O" [p.225](#)
- "Setări pentru calitatea imaginii - meniul Imagine" [p.222](#)
- "Setări caracteristici proiector - Meniul Funcționare" [p.231](#)
- "Setări pentru ecranul proiectorului - Meniul Ecran" [p.229](#)
- "Deblocarea butoanelor proiectorului" [p.170](#)

## Imaginile nu se proiectează corect la utilizarea funcției USB Display – SOLUȚII

Dacă nu apare nicio imagine sau imaginea apare incorect la utilizarea funcției USB Display, încercați soluțiile de mai jos.

- Apăsați pe butonul [USB] de pe telecomandă.
- Deconectați cablul USB și reconectați-l.



- Asigurați-vă că setarea **USB Display** este setată la **Pornit** în meniul **Semnal I/O** al proiecteurului (EB-735Fi/EB-725Wi).
  - Asigurați-vă că software-ul Epson USB Display a fost instalat corect. În funcție de sistemul dvs. de operare sau de setările computerului, este posibil ca software-ul să nu se fi instalat automat. Descărcați cel mai recent software de pe următorul site web și instalați-l.  
[epson.sn](http://epson.sn)
  - Pentru Mac: selectați pictograma **USB Display** din folderul **Dock**. Dacă pictograma nu apare în **Dock**, faceți dublu clic pe **USB Display** în folderul **Applications**.  
Dacă selectați **Exit** din meniul pictogramei **USB Display** pe **Dock**, USB Display nu pornește automat când conectați cablul USB.
  - În cazul în care cursorul mouse-ului tremură, selectați **Deplasați cu atenție cursorul mouse-ului** în programul **Setări Epson USB Display** de pe calculator.
  - Dezactivați opțiunea **Transfer fereastră stratificată** în programul **Setări Epson USB Display** de pe calculator.
  - Dacă schimbați rezoluția calculatorului în timpul proiecției, performanțele și calitatea redării video se pot diminua.
  - Pentru imagini proiectate cu aplicația Windows Media Center, reduceți dimensiunea ecranului de la modul Ecran complet.
  - Pentru imagini proiectate din aplicații care utilizează Windows DirectX, dezactivați funcțiile DirectX.
- » **Linkuri corelate**
- "Conectarea la un calculator pentru video și audio USB" [p.34](#)

- Verificați dacă toate cablurile necesare pentru proiecție sunt bine conectate.
- Dacă proiectați imagini de pe un laptop, asigurați-vă că acesta este setat să afișeze pe un monitor extern.
- Dacă este necesar, opriți proiectorul și calculatorul sau sursa video conectată, apoi porniți-le din nou.
- Dacă proiectați de la o sursă HDMI, înlocuiți cablul HDMI cu unul mai scurt.
- Dacă proiectați dintr-o sursă HDMI, modificați **Setare HDMI EQ** din meniul **Semnal I/O** al proiecteurului.
- Dacă proiectați folosind un dispozitiv de redare flux media de dimensiuni mari, setați opțiunea **Setare HDMI EQ** la **1** în meniul **Semnal I/O** al proiecteurului.

» **Linkuri corelate**

- "Afișarea de pe un laptop Windows" [p.281](#)
- "Afișarea de pe un laptop Mac" [p.282](#)

## Afișarea de pe un laptop Windows

Dacă apare mesajul "Fără semnal" când proiectați de pe un laptop, trebuie să configurați laptopul astfel încât să afișeze pe un monitor extern.

- 1** Țineți apăsată tasta Windows și apăsați **P** de pe tastatură în același timp, apoi faceți clic pe **Duplicare**.
- 2** Pentru a afișa pe monitorul laptopului și pe proiector, apăsați pe același taste încă o dată.
- 3** Dacă laptopul și proiectorul nu afișează aceeași imagine, verificați utilitarul Windows **Display** pentru a vă asigura că portul pentru monitorul extern este activat și că modul desktop extins este dezactivat.
- 4** Dacă este cazul, verificați setările plăcii video și setați opțiunea pentru afișarea multiplă la **Clonă** sau **Duplicare**.

## Apare mesajul „Fără semnal” – SOLUȚII

Dacă apare mesajul "Fără semnal", încercați soluțiile de mai jos:

- Apăsați pe butonul [Source Search] și așteptați câteva secunde să apară o imagine.
- Porniți calculatorul sau sursa video conectată și, dacă este necesar, apăsați pe Redare pentru a începe prezentarea.

### Afișarea de pe un laptop Mac

Dacă apare mesajul "Fără semnal" când proiectați de pe un laptop Mac, trebuie să configurați laptopul astfel încât să afișeze în oglindă. (Consultați manualul laptopului pentru detalii.)

- 1** Deschideți utilitarul **System Preferences** și selectați **Displays**.
- 2** Selectați opțiunea **Display** sau **Color LCD**, dacă este cazul.
- 3** Faceți clic pe fila **Arrange** sau **Arrangement**.
- 4** Selectați **Mirror Displays**.

### Apare mesajul „Nu e acceptat” – SOLUȚII

Dacă apare mesajul "Nu e acceptat", încercați soluțiile de mai jos:

- Asigurați-vă că ați selectat semnalul de intrare corect din meniul **Semnal I/O** al proiecteurului.
- Asigurați-vă că rezoluția de afișare a calculatorului nu depășește limitele de rezoluție și de frecvență ale proiecteurului. Dacă este cazul, selectați altă rezoluție de afișare pentru calculatorul dvs.

#### » Linkuri corelate

- "Setări pentru semnalul de intrare - meniul Semnal I/O" [p.225](#)
- "Rezoluții de afișare acceptate" [p.303](#)

### Se afișează o imagine parțială - SOLUȚII

Dacă se afișează doar o imagine parțială, încercați soluțiile de mai jos:

- Dacă proiectați de pe un calculator utilizând un cablu VGA, apăsați pe butonul [Auto] de pe telecomandă pentru a optimiza semnalul de imagine.
- Asigurați-vă că ați selectat setarea **Tip ecran** corectă din meniul **Instalare** al proiecteurului pentru ecranul pe care îl folosiți.

Dacă există margini între marginile imaginii și cadrul ecranului proiectat, reglați poziția imaginii.

- Asigurați-vă că setarea **Scalare** este oprită în meniul **Imagine** al proiecteurului (EB-755F/EB-750F).
- Încercați să ajutați poziția imaginii folosind setarea **Poziție** din meniul **Imagine** al proiecteurului.
  - ☛ **Imagine > Reglaj semnal analog > Poziție**

Dacă ați reglat dimensiunile imaginii utilizând butoanele Wide și Tele sau ați corectat distorsiunea trapezeului, efectuați Mutare imagine pentru a regla poziția imaginii.

  - ☛ **Instalare > Zoom digital > Mutare imagine**
- Apăsați pe butonul [Aspect] de pe telecomandă pentru a selecta alt format de imagine.
- Modificați setarea **Rezoluție** din meniul **Imagine** al proiecteurului în funcție de semnalul pentru echipamentul conectat.
- Dacă ați mărit sau ați micșorat imaginea folosind butoanele [E-Zoom], apăsați pe butonul [Esc] până când proiectorul revine la afișarea completă.
- Verificați setările de afișare ale calculatorului pentru a dezactiva afișarea duală și pentru a seta rezoluția în limitele proiecteurului.
- Verificați rezoluția pentru fișierele de prezentare pentru a vedea dacă acestea au fost create pentru o rezoluție diferită.
- La proiecția în modul Redare conținut, asigurați-vă că utilizați setările **Efect de suprapunere** corespunzătoare (EB-755F/EB-750F).
  - ☛ **Funcționare > Redare conținut > Efect de suprapunere**
- Asigurați-vă că ați selectat setarea **Proiecție** corespunzătoare în meniul **Instalare** al proiecteurului.

#### » Linkuri corelate

- "Setări pentru instalarea proiecteurului - Meniul Instalare" [p.227](#)
- "Setări pentru calitatea imaginii - meniul Imagine" [p.222](#)
- "Rezoluții de afișare acceptate" [p.303](#)
- "Ajustarea poziției imaginii folosind opțiunea Poziție ecran" [p.58](#)
- "Adăugarea efectelor în imaginea proiectată" [p.144](#)

## Imaginea nu este dreptunghiulară - SOLUȚII

Dacă imaginea proiectată nu este dreptunghiulară, încercați următoarele soluții:

- Plasați proiectorul astfel încât să proiecteze direct pe mijlocul ecranului în formă pătrată, dacă este posibil.
- Apăsați butoanele de ajustare a distorsiunii trapezoidale de pe proiector pentru a corecta forma imaginii.
- Ajustați setarea Quick Corner pentru a corecta forma imaginii.
  - ☛ **Instalare > Corectare geometrică > Quick Corner**
- Ajustați setarea **Corectare arc** pentru a corecta forma imaginii care este proiectată pe o suprafață curbată.
  - ☛ **Instalare > Corectare geometrică > Corectare arc**
- Ajustați setarea **Corectare punct** pentru a corecta micile distorsiuni care apar parțial.
  - ☛ **Instalare > Corectare geometrică > Corectare punct**

### » Linkuri corelate

- "Corectarea formei imaginii cu butoanele de ajustare a distorsiunii trapezoidale" [p.64](#)
- "Corectarea formei imaginii cu funcția Quick Corner" [p.65](#)
- "Corectarea formei imaginii utilizând Corectare arc" [p.68](#)
- "Corectarea formei imaginii utilizând Corectare punct" [p.70](#)

## Imaginea conține zgomot sau este statică - SOLUȚII

Dacă imaginea proiectată conține interferențe electronice (zgomot) sau este statică, încercați următoarele soluții:

- Verificați cablurile care conectează calculatorul la sursa video a proiectorului. Acestea ar trebui:
  - să fie separate de cablul de alimentare pentru a preveni interferențele
  - să fie conectate ferm la ambele capete
  - să nu fie conectate la un cablu prelungitor;

- Ajustați setările **Reducere zgomot**, **Reducere zgomot MPEG** și **De-întrețesere** din meniul **Imagine** al proiectorului.
- Setati opțiunea **Rezoluție** la **Auto** în meniul **Imagine** al proiectorului.
- Selectați o rezoluție video pentru calculator și o frecvență de reîmprospătare care să fie compatibile cu proiectorul.
- Dacă proiectați de pe un calculator utilizând un cablu VGA, apăsați pe butonul [Auto] de pe telecomandă pentru a ajusta automat setările **Urmărire** și **Sincro**. Dacă imaginile nu sunt ajustate corect, ajustați manual setările **Urmărire** și **Sincro**. din meniul **Imagine** al proiectorului.
  - ☛ **Imagine > Reglaj semnal analog > Urmărire**
  - ☛ **Imagine > Reglaj semnal analog > Sincro**.
- Dacă ați ajustat forma imaginii folosind butoanele proiectorului, reduceți nivelul setării **Claritate** din meniul **Imagine** pentru a îmbunătăți calitatea imaginii.
- Dacă ați conectat un cablu prelungitor de alimentare, încercați să proiectați fără acesta pentru a vedea dacă acesta a provocat interferențe cu semnalul.
- Asigurați-vă că ați selectat setarea **Format semnal** sau **EDID** corespunzătoare din meniul **Semnal I/O** al proiectorului, dacă se aplică pentru sursa de imagini.
- Dacă folosiți funcția USB Display, dezactivați setarea **Transfer fereastră stratificată** din programul **Setări Epson USB Display** de pe calculator.

### » Linkuri corelate

- "Setări pentru calitatea imaginii - meniul Imagine" [p.222](#)
- "Rezoluții de afișare acceptate" [p.303](#)
- "Setări pentru semnalul de intrare - meniul Semnal I/O" [p.225](#)

## Imaginea este neclară sau încețoșată - SOLUȚII

Dacă imaginea proiectată este neclară sau încețoșată, încercați următoarele soluții:

- Afișați un șablon de test și utilizați-l pentru a regla focalizarea imaginii folosind pârghia de focalizare.
- Poziționați proiectorul suficient de aproape de ecran.

- Poziționați proiectorul astfel încât unghiul de ajustare a distorsiunii trapezoidale să nu fie atât de mare încât să distorsioneze imaginea.
- Curățați geamul de proiecție.



Pentru a evita condensarea obiectului după trecerea de la un mediu rece, lăsați proiectorul să ajungă la temperatura încăperii înainte de a-l folosi.

- Ajustați setarea **Claritate** din meniul **Imagine** al proiectorului pentru a îmbunătăți calitatea imaginii.
  - Dacă proiectați de pe un calculator utilizând un cablu VGA, apăsați pe butonul [Auto] de pe telecomandă pentru a ajusta automat setările **Urmărire** și **Sincro**. Dacă rămân benzi sau zone neclare, afișați o imagine uniformă pe ecran și ajustați manual setările **Urmărire** și **Sincro**.
    - ☛ **Imagine > Reglaj semnal analog > Urmărire**
    - ☛ **Imagine > Reglaj semnal analog > Sincro**.
  - Dacă proiectați de pe un calculator, folosiți o rezoluție scăzută sau selectați o rezoluție care corespunde cu rezoluția nativă a proiectorului.
- » **Linkuri corelate**
- "Setări pentru calitatea imaginii - meniul Imagine" [p.222](#)
  - "Setări pentru semnalul de intrare - meniul Semnal I/O" [p.225](#)
  - "Rezoluții de afișare acceptate" [p.303](#)
  - "Focalizarea imaginii" [p.60](#)
  - "Curățarea geamului de proiecție" [p.263](#)

## Strălucirea imaginii și culorile sunt incorecte - SOLUȚII

Dacă imaginea proiectată este prea închisă sau prea deschisă ori dacă tonurile de culoare sunt incorecte, încercați următoarele soluții:

- Apăsați pe butonul [Color Mode] de pe telecomandă pentru a încerca moduri de culoare diferite pentru imagine și pentru mediu.
- Verificați setările sursei video.

- Ajustați setările disponibile din meniul **Imagine** al proiectorului pentru sursa de intrare curentă, precum **Strălucire**, **Contrast**, **Tentă**, **Saturare culoare** și **RGBCMY**.
  - Asigurați-vă că ați selectat setarea **Format semnal** sau **EDID** corespunzătoare din meniul **Semnal I/O** al proiectorului, dacă se aplică pentru sursa de imagini.
  - Asigurați-vă că toate cablurile sunt conectate ferm la proiector și la dispozitivul dvs. video. Dacă ați conectat cabluri de dimensiuni mari, încercați să le înlocuiți cu cabluri mai scurte.
  - Poziționați proiectorul suficient de aproape de ecran.
  - Când utilizați mai multe proiectoare, asigurați-vă că setarea **Calibrare sursă lumină** din meniul **Gestionare** al proiectorului este stabilită la aceeași opțiune pe toate proiectoarele și că acestea au fost calibrate recent. Dacă unele proiectoare nu au fost calibrate recent, balanța de alb și nivelul de strălucire pot să nu corespundă cu celelalte proiectoare.
- » **Linkuri corelate**
- "Setări pentru calitatea imaginii - meniul Imagine" [p.222](#)
  - "Setări pentru semnalul de intrare - meniul Semnal I/O" [p.225](#)
  - "Setări de administrare a proiectorului - Meniul Gestionare" [p.234](#)
  - "Reglarea calității imaginii (mod culoare)" [p.84](#)

## Soluții pentru situațiile în care apare o imagine persistentă pe imaginea proiectată

Dacă se afișează o imagine persistentă în imaginea proiectată, utilizați funcția **Mod reîmprospătare** pentru a o șterge. Selectați **Mod reîmprospătare > Start** în meniul **Gestionare** al proiectorului.

» **Linkuri corelate**

- "Setări de administrare a proiectorului - Meniul Gestionare" [p.234](#)

## Probleme de sunet - SOLUȚII

Dacă nu auziți sunet ori dacă volumul este prea mare sau prea mic, încercați următoarele soluții:

- Ajustați setările de volum ale proiecteurului.
- Apăsăți pe butonul [A/V Mute] de pe telecomandă pentru a relua redarea imaginii și a sunetului dacă acestea au fost oprite temporar.
- Verificați calculatorul sau sursa video pentru a vă asigura că volumul este activat și că ieșirea audio este setată pentru sursa corespunzătoare.
- Verificați conexiunile cablului dintre proiector și sursa video.
- Asigurați-vă că toate cablurile audio conectate poartă eticheta „Fără rezistență”.
- Dacă folosiți funcția USB Display, activați setarea **Redare semnal audio de la proiector** din programul **Setări Epson USB Display** de pe calculator.
- Selectați portul de intrare audio corect.
  - ☛ **Semnal I/O > Ieșirea audio**
  - ☛ **Semnal I/O > Ieșire audio HDMI**
- Dacă doriți să redați semnal audio de la o sursă audio conectată când proiectorul este în mod standby, selectați aceste setări în meniurile proiecteurului:
  - Opriți **Pornire rapidă** din meniul **Funcționare**.
  - Setăți opțiunea **Ieșire A/V la Întotdeauna** în meniul **Semnal I/O**.
- Selectați ieșirea audio corespunzătoare din setarea **Disp. ieșire audio**.
  - ☛ **Semnal I/O > Conexiune HDMI > Disp. ieșire audio**
- Dacă nu auziți sunetul de la o sursă HDMI, setați dispozitivul conectat la ieșirea PCM.
- Atunci când conectați proiectorul la un Mac, utilizând un cablu HDMI, asigurați-vă că Mac-ul dumneavoastră acceptă semnal audio prin portul HDMI. În caz contrar, este necesar să conectați un cablu audio.
- Dacă volumul pentru calculator este setat la minim în timp ce proiectorul este setat la maxim, zgomotul poate fi mixt. Măriți volumul calculatorului și micșorați volumul proiecteurului. (Când folosiți Epson iProjection (Windows/Mac) sau USB Display.)

### » Linkuri corelate

- "Conexiunile proiecteurului" [p.33](#)
- "Setări pentru semnalul de intrare - meniul Semnal I/O" [p.225](#)
- "Controlarea volumului cu butoanele pentru volum" [p.95](#)

## Soluții la probleme privind microfonul

Dacă nu există sunet atunci când utilizați un microfon conectat la proiector, încercați următoarele soluții (EB-735Fi/EB-735F/EB-725Wi/EB-725W/EB-720):

- Asigurați-vă că microfonul este conectat ferm la proiector.
- Verificați setarea **Volum intrare mic** în meniul **Semnal I/O** al proiecteurului. Dacă setarea este prea înaltă, sunetul altor dispozitive conectate va fi prea scăzut.

### » Linkuri corelate

- "Setări pentru semnalul de intrare - meniul Semnal I/O" [p.225](#)
- "Conectarea unui microfon" [p.42](#)

## Numele fișierelor imagine nu sunt afișate corespunzător în caracteristica PC Free - SOLUȚII

Dacă un nume de fișier este mai mare decât zona afișată sau include simboluri neacceptate, acesta poate apărea trunchiat sau modificat în PC Free. Scurtați sau modificați numele fișierului.

Dacă aveți probleme legate de operarea telecomenzii sau a proiecteurului, consultați soluțiile prezentate în secțiunile următoare.

## ► Linkuri corelate

- "Probleme cu pornirea sau oprirea proiecteurului - SOLUȚII" [p.286](#)
- "Probleme cu telecomanda - SOLUȚII" [p.286](#)
- "Probleme de parolă - SOLUȚII" [p.287](#)
- "Afișarea mesajului „Bateria de alimentare a ceasului este descărcată.” - Soluție" [p.287](#)

---

## Probleme cu pornirea sau oprirea proiecteurului - SOLUȚII

Dacă proiectorul nu pornește când apăsați pe butonul de pornire sau se oprește în mod neașteptat, încercați următoarele soluții:

- Asigurați-vă că este conectat ferm cablul de alimentare la proiector și la o priză de curent electric funcțională.
- Dacă la acționarea butonului de alimentare de pe telecomandă proiectorul nu pornește, verificați bateriile telecomenzii și asigurați-vă că cel puțin unul din receptorii telecomenzii este disponibil în setarea **Receptor telecomandă** din meniul **Instalare** al proiecteurului.
- Este posibil ca butoanele proiecteurului să fie blocate din motive de siguranță. Deblocați butoanele din setarea **Blocare funcționare** din meniul **Gestionare** al proiecteurului sau folosiți telecomanda pentru a porni proiectorul.
- Dacă sursa de lumină a proiecteurului se oprește în mod neașteptat, este posibil să fi intrat în inactivitate după o perioadă de neutilizare. Efectuați o operațiune aleatorie pentru a activa proiectorul. Pentru a opri modul inactivare, stabiliți setarea **Mod inactivare** la **Oprit** din meniul **Funcționare** al proiecteurului.
- Dacă sursa de lumină a proiecteurului se oprește în mod neașteptat, este posibil ca temporizatorul A/V mute să fie activat. Setati opțiunea **Cronom. dezact.** A/V la **Oprit** în meniul **Funcționare** al proiecteurului.

- Dacă sursa de lumină a proiecteurului se oprește, indicatorul de stare se aprinde intermitent și indicatorul Temp (temperatură) este aprins, înseamnă că proiectorul s-a supraîncălzit și s-a oprit.
- Ventilatoarele de răcire pot funcționa în starea standby în funcție de setările proiecteurului. De asemenea, când proiectorul iese din starea standby, ventilatoarele pot produce un zgomot neașteptat. Proiectorul funcționează în condiții normale.
- Este posibil să fie o defecțiune la cablul de alimentare. Deconectați cablul și contactați Epson pentru asistență.

## ► Linkuri corelate

- "Setări de administrare a proiecteurului - Meniul Gestionare" [p.234](#)
- "Setări caracteristici proiector - Meniul Funcționare" [p.231](#)
- "Setări pentru instalarea proiecteurului - Meniul Instalare" [p.227](#)
- "Deblocarea butoanelor proiecteurului" [p.170](#)

---

## Probleme cu telecomanda - SOLUȚII

Dacă proiectorul nu răspunde la comenzile transmise de telecomandă, încercați următoarele soluții:

- Verificați dacă bateriile telecomenzii sunt inserate în mod corespunzător și că acestea au energie. Dacă este cazul, înlocuiți bateriile.
- Asigurați-vă că operați telecomanda în unghiul și în raza de recepție a proiecteurului.
- Asigurați-vă că proiectorul nu se încălzește sau oprește.
- Verificați dacă există butoane pe telecomandă care au rămas cuplate, fapt care determină intrarea în stare de inactivitate. Deblocați butonul pentru a activa telecomanda.
- Este posibil să existe interferențe cu receptoarele proiecteurului din partea iluminării fluorescente puternice, a razelor solare puternice sau din partea semnalelor infraroșii ale dispozitivului. Reduceți intensitatea acestor surse de lumină ori mutați proiectorul din locurile luminoase sau de lângă echipamentul care determină aceste interferențe.

- Asigurați-vă că cel puțin un receptor de la distanță este disponibil în setarea **Receptor dist.** din meniul **Instalare** al proiecteurului.
- Dacă setarea **Receptor dist.** este dezactivată, țineți apăsat butonul [Menu] de pe telecomandă pentru cel puțin 15 secunde pentru a restabili valorile implicite ale setărilor.
- Dacă ați alocat un număr de identificare proiecteurului pentru a comanda mai multe proiectoare cu telecomanda, este posibil să trebuiască să verificați sau să modificați setarea de identificare.
- Apăsați pe butonul 0 (zero) de pe telecomandă în timp ce mențineți apăsat butonul [ID]. Selectând 0 pe telecomandă, puteți opera toate proiectoarele, indiferent de setările ID Proiector.
- Dacă pierdeți telecomanda, puteți comanda alta de la Epson.

#### ► **Linkuri corelate**

- "Utilizarea telecomenzii" [p.47](#)
- "Setări pentru instalarea proiecteurului - Meniul Instalare" [p.227](#)
- "Instalarea bateriilor în telecomandă" [p.45](#)
- "Selectarea proiecteurului pe care doriți să îl comandați" [p.155](#)

- Dacă setați o parolă Remote (in Epson Web Control) și uitați ID-ul de utilizator sau parola, încercați să introduceți următoarele:
  - ID utilizator: **EPSONREMOTE**
  - Parola implicită: **guest**
- Dacă pierdeți telecomanda, nu veți putea introduce parola. Comandați o telecomandă nouă de la Epson.

---

## **Afișarea mesajului „Bateria de alimentare a ceasului este descărcată.” - Soluție**

Dacă se afișează mesajul "Bateria de alimentare a ceasului este descărcată.", contactați Epson pentru asistență.

---

## **Probleme de parolă - SOLUȚII**

Dacă nu puteți introduce parola sau nu v-o amintiți, încercați următoarele soluții:

- Este posibil să fi activat protecția prin parolă înainte de a fi setat o parolă. Introduceți **0000** folosind telecomanda.
- Dacă ați introdus o parolă incorectă de prea multe ori și se afișează un mesaj care solicită un cod de recuperare, notați acel cod și contactați Epson pentru asistență. Comunicați codul de recuperare și furnizați dovada că dețineți produsul pentru a beneficia de asistență în vederea deblocării proiecteurului.
- Dacă setați o parolă pentru Epson Web Control și uitați ID-ul de utilizator sau parola, încercați să introduceți următoarele:
  - ID utilizator: **EPSONWEB**
  - Parola implicită: **admin**

Dacă apar probleme la utilizarea funcțiilor interactive, consultați soluțiile prezentate în secțiunile următoare (EB-735Fi/EB-725Wi).

## » Linkuri corelate

- "Soluții atunci când apare mesajul „S-a produs o eroare în Easy Interactive Function”" [p.288](#)
- "Soluții atunci când creioanele interactive nu funcționează" [p.288](#)
- "Soluții atunci când nu puteți opera un computer din ecranul proiectat" [p.289](#)
- "Soluții atunci când poziția creionului interactiv nu este exactă" [p.289](#)
- "Soluții atunci când creioanele interactive funcționează lent sau sunt dificil de utilizat" [p.289](#)
- "Soluții atunci când nu funcționează operațiunile tactile interactive" [p.290](#)
- "Soluții pentru problemele la capturare, imprimare, salvare sau scanare" [p.290](#)
- "Soluții când ora este incorectă în Setări tablă albă" [p.291](#)
- "Soluții atunci când Modul tablă albă nu pornește" [p.291](#)

---

## Soluții atunci când apare mesajul „S-a produs o eroare în Easy Interactive Function”

Dacă apare mesajul "S-a produs o eroare în Easy Interactive Function", contactați Epson pentru asistență.

---

## Soluții atunci când creioanele interactive nu funcționează

Dacă creioanele interactive nu funcționează, încercați următoarele soluții:

- Asigurați-vă că nu acoperiți secțiunea neagră din apropierea vârfului creionului.
- Încercați să țineți creionul într-un alt unghi, astfel încât mâna să nu blocheze semnalul.

- Apăsăți pe butonul din partea laterală a creionului pentru a verifica nivelul rămas al bateriei. Dacă indicatorul pentru baterie nu se aprinde, înlocuiți bateria.
- Asigurați-vă că vârful creionului este conectat ferm la creion.
- Dacă vârful creionului este uzat sau deteriorat, este posibil să fie necesară înlocuirea acestuia.
- Asigurați-vă că nu este blocat semnalul dintre creion și receptorul creionului interactiv de pe proiector.
- Asigurați-vă că este fixat în poziție capacul de cablu pentru a împiedica blocarea semnalului de către cabluri.
- Reduceți intensitatea luminilor din cameră și opriți luminile fluorescente. Asigurați-vă că suprafața de proiecție și receptorul creionului nu sunt expuse în lumina directă a soarelui sau altor surse de iluminare puternică.
- Asigurați-vă că receptorul creionului interactiv de pe proiector este curat și fără praf.
- Asigurați-vă că nu există interferențe de la telecomenzi, mouse-uri sau microfoane în infraroșu.
- Asigurați-vă că efectuați calibrarea creionului atunci când utilizați pentru prima dată creionul interactiv, astfel încât proiectorul să recunoască în mod corect poziția creionului. Pentru detalii, consultați *Ghid instalare* al proiectorului.
- Atunci când utilizați mai multe proiectoare și creioane interactive în aceeași încăpere, este posibil ca interferențele să cauzeze funcționarea instabilă a creioanelor. Conectați proiectoarele folosind setul de cabluri pentru telecomandă opțional și setați **Sincron. proiectoare la Prin cablu**.  
☛ **Creion/Tactil > Instalarea proiectoarelor > Sincron. proiectoare**  
Dacă nu aveți un set de cabluri pentru telecomandă, setați opțiunea **Intensitate infraroșii la Puternic** din meniul **Creion/Tactil** al proiectorului.  
☛ **Creion/Tactil > Instalarea proiectoarelor > Intensitate infraroșii**
- Încercați să înlocuiți vârful moale al creionului cu vârful tare. Prin aceasta veți îmbunătăți funcționarea creionului, deoarece anumite modele de proiectoare nu acceptă vârful moale.



## » Linkuri corelate

- "Înlocuirea vârfului creionului interactiv" [p.270](#)
- "Utilizarea creioanelor interactive" [p.99](#)
- "Instalarea bateriilor în creioane" [p.46](#)
- "Obținerea celei mai recente versiuni a documentelor" [p.10](#)
- "Setările de configurare ale creionului și tactile ale proiecteurului - Meniul Creion/Tactil" [p.246](#)

## Soluții atunci când nu puteți opera un computer din ecranul proiectat

Dacă nu puteți opera un computer din ecranul proiectat, încercați următoarele soluții:

- Asigurați-vă că efectuați calibrarea creionului atunci când utilizați pentru prima dată creionul interactiv, astfel încât proiectorul să recunoască în mod corect poziția creionului. Pentru detalii, consultați *Ghid instalare* al proiecteurului.
- Asigurați-vă că este conectat în siguranță cablul USB. Deconectați cablul USB și apoi reconectați-l.
- Asigurați-vă că **Interactivitate PC** este pornit din bara de instrumente.
- Când vă conectați folosind Screen Mirroring, trebuie să configurați computerul. Țineți apăsată tasta Windows și apăsați **K** pe tastatură în același timp, apoi selectați **Permite introducerea cu mouse, tastatură, atingere și stilou de la acest dispozitiv**.

## » Linkuri corelate

- "Înlocuirea vârfului creionului interactiv" [p.270](#)
- "Bara de instrumente a modului Adnotare" [p.111](#)
- "Obținerea celei mai recente versiuni a documentelor" [p.10](#)
- "Conectarea la un calculator pentru video și audio USB" [p.34](#)
- "Conectarea la un mini PC instalat pe o placă de perete" [p.36](#)

## Soluții atunci când poziția creionului interactiv nu este exactă

Dacă poziția creionului nu este identică cu cea a indicatorului mouse-ului, încercați următoarele soluții:

- Asigurați-vă că efectuați calibrarea creionului atunci când utilizați pentru prima dată creionul interactiv, astfel încât proiectorul să recunoască în mod corect poziția creionului. Dacă poziția cursorului și poziția creionului nu corespund după calibrarea automată, va fi necesar să efectuați o calibrare manuală. Pentru detalii, consultați *Ghid instalare* al proiecteurului.
- Încercați ajustarea zonei de operare a creionului.
  - ☛ **Creion/Tactil > Interactivitate PC > Regl.man.zonă creion**
- Dacă utilizați butonul [E-Zoom] + de pe telecomandă pentru a mări imaginea, poziția creionului nu este exactă. Atunci când readuceți imaginea la dimensiunea inițială, poziția trebuie să fie corectă.

## » Linkuri corelate

- "Obținerea celei mai recente versiuni a documentelor" [p.10](#)
- "Reglarea zonei de operare a creionului" [p.122](#)

## Soluții atunci când creioanele interactive funcționează lent sau sunt dificil de utilizat

Dacă creioanele sunt dificil de utilizat sau răspund prea lent, încercați următoarele soluții:

- Pentru o utilizare mai simplă, țineți creionul perpendicular pe suprafața de proiecție.
- Pentru performanțe optime, conectați computerul la proiector utilizând un cablu VGA sau HDMI pentru afișaj și cablul USB pentru funcțiile interactive.
- Dacă utilizați USB Display în Windows, este posibil să fie necesar să dezactivați Windows Aero în programul **Setări Epson USB Display** de pe computer.

## » Linkuri corelate

- "Conexiunile proiectorului" [p.33](#)

---

## Soluții atunci când nu funcționează operațiunile tactile interactive

Dacă operațiunile tactile interactive realizate cu degetul nu funcționează, încercați următoarele soluții:

- Asigurați-vă că unitatea tactilă este instalată corect și că este conectat corespunzător cablul de alimentare. Pentru detalii, consultați *Ghid instalare* al proiectorului.
- În cazul în care caracteristica **Dezactivare Tactil** este activată, operațiunile tactile sunt dezactivate temporar. Selectați caracteristica **Activare Tactil** din bara de instrumente.
- Dacă indicatorul de pe unitatea tactilă nu este aprins, verificați ca opțiunea **Alimentare** să fie setată la **Pornit** în meniul **Creion/Tactil** al proiectorului.  
☛ **Creion/Tactil > Unitatea tactilă > Alimentare**
- Ajustați unghiul pe unitatea tactilă. Pentru detalii, consultați *Ghid instalare* al proiectorului.
- Asigurați-vă că nu există obstacole (cum ar fi cabluri sau un suport pentru creioane) între portul de difuzare laser al unității tactile și suprafața de proiecție. Dacă există obstacole dificil de mutat, atașați la suprafața de proiecție defletoarele de infraroșii. Pentru detalii, consultați *Ghid instalare* al proiectorului.
- Asigurați-vă că nu există interferențe de la telecomenzi, mouse-uri sau microfoane în infraroșu.
- Dacă poziția degetului și cea a cursorului de pe ecran nu se potrivesc, efectuați operațiunea **Calibrare tactilă** în meniul **Creion/Tactil** al proiectorului.  
☛ **Creion/Tactil > Unitatea tactilă > Calibrare tactilă**
- Dacă operațiunile tactile nu funcționează corect nici după calibrare, verificați setarea **Interval calibrare** din meniul **Creion/Tactil** al proiectorului.  
☛ **Creion/Tactil > Unitatea tactilă > Interval calibrare**

- Dacă operațiunile tactile sunt recunoscute eronat drept operațiuni de glisare, selectați **Lat**.
- Dacă operațiunile cu mouse-ul nu se realizează uniform, selectați **Îngust**.
- Dacă există persoane la o distanță de maximum 10 cm față de ecranul de proiecție, în fața și în jurul acestuia, sau alte obstacole care cauzează interferențe, este posibil ca operațiunile tactile să nu funcționeze corespunzător.
- Dacă îmbrăcămintea dvs. sau o altă parte a corpului se apropie de ecran, este posibil ca operațiunile tactile să nu funcționeze corespunzător. Deplasați-le cu cel puțin 1 cm mai departe de ecran.

## » Linkuri corelate

- "Bara de instrumente a modului tablă albă" [p.105](#)
- "Bara de instrumente a modului Adnotare" [p.111](#)
- "Realizarea operațiilor tactile interactive folosind degetul" [p.101](#)
- "Obținerea celei mai recente versiuni a documentelor" [p.10](#)
- "Setările de configurare ale creionului și tactile ale proiectorului - Meniul Creion/Tactil" [p.246](#)

---

## Soluții pentru problemele la capturare, imprimare, salvare sau scanare

Dacă întâmpinați dificultăți la capturare și lipire sau la imprimare, salvare sau scanare, încercați următoarele soluții:

- Dacă întâmpinați dificultăți la lipirea unei imagini capturate, asigurați-vă că imaginea nu este protejată.
- Dacă în jurul unei imagini lipite apare un chenar negru, este posibil ca imaginea să fi fost rotită sau redimensionată.
- Dacă întâmpinați dificultăți la imprimare sau scanare, asigurați-vă că imprimanta are cerneală, nu conține blocaje sau altă stare de eroare.
- Pentru imprimarea sau scanarea prin USB, asigurați-vă că este conectat un cablu USB între portul USB-A al proiectorului și portul USB-B al imprimantei.

- Pentru imprimarea sau scanarea prin USB, încercați să conectați alt cablu USB și asigurați-vă că toate cablurile nu depășesc 4,9 m.
- Conectați câte o singură imprimantă sau un singur dispozitiv multifuncțional odată și asigurați-vă că dispozitivul este acceptat de proiector.
- Verificați setările din meniul **Interactiv** al proiectorului.

» **Linkuri corelate**

- "Setări interactive proiector - Meniul Interactiv" [p.248](#)
- "Conectarea unei imprimante" [p.40](#)

---

## Soluții când ora este incorectă în Setări tablă albă

Dacă ora este incorectă în setările de memorare internă pentru modul Tablă albă, este posibil să fie necesar să actualizați setările **Data & ora** din meniul **Gestionare** al proiectorului.

» **Linkuri corelate**

- "Setări de administrare a proiectorului - Meniul Gestionare" [p.234](#)

---

## Soluții atunci când Modul tablă albă nu pornește

Dacă Modul tablă albă nu pornește, încercați următoarele soluții:

- Porniți setarea **Funcția de trasare** din meniul **Interactiv** al proiectorului.
- Când se utilizează software-ul Easy Interactive Tools, Modul tablă albă nu pornește.

» **Linkuri corelate**

- "Ecran principal" [p.50](#)

Dacă nu puteți reda corect o listă de redare, încercați următoarele soluții (EB-755F/EB-750F):

- Verificați dacă opțiunea **Redare conținut** este setată la **Pornit**.
    - ☛ **Funcționare > Redare conținut**
  - Asigurați-vă că unitatea flash USB conține o listă de redare.
  - Asigurați-vă că unitatea flash USB este conectată direct la proiector. Nu folosiți un cititor de cartele cu interfață multiplă sau un hub USB pentru a extinde portul USB.
  - Dacă unitatea flash USB este divizată, e posibil să nu puteți reda listele de redare. Ștergeți toate partițiile înainte de a salva listele de redare pe unitatea flash USB.
  - Nu partajați o listă de redare între proiectoare care au rezoluții diferite. E posibil ca efectele de culoare și de formă adăugate utilizând opțiunea **Efect de suprapunere** să nu fie reproduse corect.
    - ☛ **Funcționare > Redare conținut > Efect de suprapunere**
- » **Linkuri corelate**
- "Setări caracteristici proiector - Meniul Funcționare" [p.231](#)
  - "Obținerea celei mai recente versiuni a documentelor" [p.10](#)

Dacă apar probleme la utilizarea proiectorului într-o rețea, consultați soluțiile prezentate în secțiunile următoare.

## » Linkuri corelate

- "Soluții în situațiile în care autentificarea fără fir eșuează" [p.293](#)
- "Probleme cu accesarea proiectorului prin internet - SOLUȚII" [p.293](#)
- "Probleme cu primirea e-mailurilor de alertă de rețea - SOLUȚII" [p.293](#)
- "Soluții pentru situațiile în care imaginea este statică în timpul proiecției prin rețea" [p.294](#)
- "Soluții pentru situațiile în care nu puteți realiza conectarea utilizând funcția Screen Mirroring" [p.294](#)
- "Soluții pentru situațiile în care nu puteți utiliza două surse Screen Mirroring" [p.294](#)
- "Soluții pentru situațiile în care imaginea sau sunetul conține interferențe electrostatice în timpul conexiunii prin funcția Screen Mirroring" [p.295](#)
- "Soluții pentru atunci când nu puteți primi imagini partajate" [p.295](#)

## Soluții în situațiile în care autentificarea fără fir eșuează

Dacă întâmpinați probleme la autentificare, încercați următoarele soluții:

- Dacă setările pentru conexiunea fără fir sunt corecte, este posibil să fie necesar să actualizați setările **Dată & oră** din meniul **Gestionare** al proiectorului.
- Verificați setările pentru **Securitate** din meniul **Rețea** al proiectorului.  
☛ **Rețea > Setări rețea > Rețea locală fără fir > Securitate**
- Dacă securitatea punctului de acces este WPA3-EAP, modificați setarea punctului de acces la WPA2/WPA3-EAP.

## » Linkuri corelate

- "Setări de administrare a proiectorului - Meniul Gestionare" [p.234](#)
- "Meniul Rețea - meniul LAN fără fir" [p.239](#)

## Probleme cu accesarea proiectorului prin internet - SOLUȚII

Dacă nu puteți accesa proiectorul printr-un browser Web, asigurați-vă că folosiți ID-ul de utilizator și parola corecte.

- În câmpul ID-ului de utilizator, introduceți **EPSONWEB**. (Nu puteți modifica ID-ul de utilizator.)
- În câmpul pentru parolă, introduceți parola setată în meniul **Rețea** al proiectorului. Parola implicită este **admin**.
- Pentru modul infrastructură, asigurați-vă că aveți acces la rețea și că proiectorul este pornit.
- Dacă browserul web se configurează pentru conectarea prin intermediul unui server proxy, ecranul **Epson Web Control** nu se poate afișa. Realizați setările pentru o conexiune fără utilizarea unui server proxy.
- Dacă setați **Mod standby** la **Comunicare act.** în meniul **Funcționare** al proiectorului, asigurați-vă că dispozitivul de rețea este pornit. După pornirea dispozitivului de rețea, porniți proiectorul.



ID-ul de utilizator și parola sunt sensibile la litere mari și mici.

## » Linkuri corelate

- "Meniul Rețea - meniul Setări rețea" [p.238](#)
- "Setări caracteristici proiector - Meniul Funcționare" [p.231](#)

## Probleme cu primirea e-mailurilor de alertă de rețea - SOLUȚII

Dacă nu primiți e-mailuri de alertă pentru probleme întâmpinate cu proiectorul când este conectat la rețea, încercați următoarele soluții:

- Asigurați-vă că proiectorul este pornit și conectat la rețea în mod corespunzător. (Dacă o eroare determină închiderea proiectorului, mesajul de e-mail este posibil să nu fie expedit.)

- Asigurați-vă că ați configurat corect setările pentru e-mailurile de alertă din meniul **Notificare poștă** de rețea al proiecteurului sau din software-ul de rețea al acestuia.
- Comutați setarea **Mod standby** la **Comunicare act.** din meniul **Funcționare** al proiecteurului, astfel încât software-ul de rețea să poată monitoriza proiectorul în modul standby.  
Și schimbați setarea **Port** în funcție de mediul de rețea.

## ► Linkuri corelate

- "Meniu Rețea - Meniu Notificare poștă" [p.242](#)
- "Setări caracteristici proiector - Meniul Funcționare" [p.231](#)

## Soluții pentru situațiile în care imaginea este statică în timpul proiecției prin rețea

Dacă imaginea proiectată este statică în timpul proiecției prin rețea, încercați următoarele soluții:

- Verificați dacă există obstacole între punctul de acces, calculator, dispozitivul mobil și proiector și modificați pozițiile acestor dispozitive pentru a îmbunătăți comunicarea.
- Asigurați-vă că punctul de acces, calculatorul, dispozitivul mobil și proiectorul nu se află la o distanță prea mare unele de altele. Apropiati aceste dispozitive și apoi reîncercați să realizați conectarea.
- Verificați prezența interferențelor de la alte echipamente, cum ar fi un dispozitiv Bluetooth sau un cuptor cu microunde. Mutați dispozitivul care creează interferențe sau extindeți lățimea de bandă a rețelei fără fir.
- În cazul în care viteza conexiunii scade, reduceți numărul dispozitivelor conectate.

## Soluții pentru situațiile în care nu puteți realiza conectarea utilizând funcția Screen Mirroring

Dacă nu vă puteți conecta la proiector folosind funcția Screen Mirroring, încercați următoarele soluții:

- Verificați setările proiecteurului.
  - Setări opțiunea **Punctul acces simplu** la **Pornit**.  
☛ **Rețea > Setări rețea > Punctul acces simplu**
  - Setări opțiunea **Screen Mirroring** la **Pornit**.  
☛ **Rețea > Setări rețea > Proiecție rețea > Screen Mirroring**
  - Pentru setarea **Screen Mirroring** selectați **Oprit** și selectați **Pornit** din nou.  
☛ **Rețea > Setări rețea > Proiecție rețea > Screen Mirroring**
- Verificați setările dispozitivului mobil.
  - Asigurați-vă că setările dispozitivului mobil sunt corecte.
  - Atunci când vă reconectați imediat după deconectare, stabilirea conexiunii poate dura un anumit timp. Așteptați puțin timp înainte de a vă reconecta.
  - Reporniți dispozitivul mobil.
  - După ce v-ați conectat prin utilizarea funcției Screen Mirroring, este posibil ca informațiile privind conectarea proiecteurului să fie înregistrate pe dispozitivul mobil. Cu toate acestea, nu vă veți putea reconecta la proiector prin utilizarea informațiilor înregistrate. Selectați proiectorul din lista de dispozitive disponibile.

## ► Linkuri corelate

- "Meniul Rețea - meniul Setări rețea" [p.238](#)
- "Meniul Rețea - meniul Proiecție rețea" [p.244](#)

## Soluții pentru situațiile în care nu puteți utiliza două surse Screen Mirroring

Dacă nu puteți utiliza concomitent două surse Screen Mirroring, setați opțiunea **Întrepr. conexiune** la **Oprit**.

☛ **Rețea > Setări rețea > Proiecție rețea > Screen Mirroring**

» **Linkuri corelate**

- "Meniul Rețea - meniul Proiecție rețea" [p.244](#)

---

## Soluții pentru situațiile în care imaginea sau sunetul conține interferențe electrostatice în timpul conexiunii prin funcția Screen Mirroring

Dacă imaginea proiectată sau sunetul conține interferențe electrostatice la conectare utilizând funcția Screen Mirroring, încercați următoarele soluții:

- Evitați să acoperiți antena Wi-Fi a dispozitivului mobil.
- Dacă utilizați simultan o conexiune Screen Mirroring și o conexiune la internet, este posibil ca imaginile să „înghețe” sau să prezinte zgomot. Deconectați conexiunea la internet pentru a mări lățimea de bandă a conexiunii fără fir și pentru a îmbunătăți viteza conexiunii dispozitivului mobil.
- Asigurați-vă că materialul proiectat îndeplinește cerințele caracteristicii Screen Mirroring.
- În funcție de setările dispozitivului mobil, este posibil să pierdeți conexiunea atunci când dispozitivul intră în modul de economisire a energiei. Verificați setările de economisire a energiei de pe dispozitivul dvs. mobil.
- Realizați actualizarea driverului wireless sau firmware-ului dispozitivului mobil la cea mai recentă versiune.

---

## Soluții pentru atunci când nu puteți primi imagini partajate

Dacă nu puteți primi imagini partajate de la alte proiectoare, încercați următoarele soluții:

- Conectați proiectorul la aceeași rețea în care se află și proiectorul care își partajează imaginile.

- Asigurați-vă că setarea **Partajare ecran** este setată la **Pornit**.

☛ **Rețea > Setări rețea > Proiecție rețea > Partajare ecran**

- Asigurați-vă că niciun computer nu se conectează la proiector utilizând software-ul Epson iProjection.
- Dacă versiunea de firmware dintre proiectoarele care partajează ecranul nu este aceeași, poate fi necesar să actualizați firmware-ul proiectorului pentru a partaja ecranul dvs.

» **Linkuri corelate**

- "Meniul Rețea - meniul Proiecție rețea" [p.244](#)

Dacă nu puteți controla dispozitivele conectate folosind funcțiile Conexiune HDMI, încercați soluțiile următoare:

- Cablul trebuie să îndeplinească standardul HDMI CEC.
- Dispozitivul conectat trebuie să îndeplinească standardul HDMI CEC.  
Pentru informații suplimentare, consultați documentația dispozitivului.
- Verificați dacă toate cablurile necesare pentru funcțiile Conexiune HDMI sunt bine conectate.
- Asigurați-vă că dispozitivele conectate sunt activate și se află în standby.  
Pentru informații suplimentare, consultați documentația dispozitivului.
- Dacă sunteți conectat la o boxă, setați ieșirea acesteia la PCM.
- În cazul în care conectați un dispozitiv noi sau modificați conexiunea, setați din nou funcția CEC pentru dispozitivul conectat și reporniți dispozitivul.
- Nu conectați 4 sau mai multe playere multimedia. Puteți conecta simultan maximum 3 cititoare multimedia care îndeplinesc standardul HDMI CEC.
- Dacă dispozitivul nu apare în lista Conexiuni dispozitiv, înseamnă că acesta nu întrunește standardele HDMI CEC. Conectați un alt dispozitiv.

### » Linkuri corelate

- "Setări de funcționare a proiecției multiple - Meniul Proiecție multiplă"  
[p.253](#)



# Apendice

Parcurgeți aceste secțiuni pentru specificații tehnice și note importante privind proiectorul.

## ► **Linkuri corelate**

- "Accesorii opționale și piese de schimb" [p.298](#)
- "Dimensiunea ecranului și distanța aproximativă de proiecție" [p.300](#)
- "Rezoluții de afișare acceptate" [p.303](#)
- "Specificațiile proiectorului" [p.308](#)
- "Dimensiuni externe" [p.311](#)
- "Cerințe de sistem pentru software-ul USB Display" [p.313](#)
- "Cerințe de sistem pentru Easy Interactive Driver" [p.314](#)
- "Lista simbolurilor și instrucțiunilor de siguranță" [p.315](#)
- "Informații privind siguranța în timpul folosirii laserului" [p.317](#)
- "Glosar" [p.318](#)
- "Note" [p.320](#)

Sunt disponibile următoarele accesorii și piese de schimb opționale. Cumpărați aceste produse în funcție de necesități.

Următoarea listă cu accesorii și piese de schimb opționale este valabilă începând cu: mai 2020.

Detaliile referitoare la accesorii pot fi modificate fără notificare prealabilă și disponibilitatea acestora poate să difere în funcție de țara în care se face achiziția.

## ► Linkuri corelate

- "Ecrane" [p.298](#)
- "Cabluri" [p.298](#)
- "Suporturi de montare" [p.298](#)
- "Pentru funcția interactivă" [p.298](#)
- "Dispozitive externe" [p.299](#)
- "Piese de schimb" [p.299](#)
- "Pentru conectare fără fir" [p.299](#)
- "Accesorii compatibile de la alte proiectoare" [p.299](#)

## Ecrane

Următoarele articole sunt disponibile doar pentru EB-735Fi/EB-725Wi.

### Ecran portabil de 50" ELPSC32/ES1000

Un ecran compact care poate fi ușor transportat. (raport de aspect 4:3)

## Cabluri

**Cablu calculator ELPKC02 (1,8 m - pentru mini D-Sub cu 15 pini/mini D-Sub cu 15 pini)**

**Cablu calculator ELPKC09 (3 m - pentru mini D-Sub cu 15 pini/mini D-Sub cu 15 pini)**

**Cablu calculator ELPKC10 (20 m - pentru mini D-Sub cu 15 pini/mini D-Sub cu 15 pini)**

Se utilizează pentru conectarea la portul Computer.

### Set cablu de telecomandă ELPKC28 (EB-735Fi/EB-725Wi)

Se utilizează la conectarea mai multor proiectoare care acceptă funcția interactivă.

### Cablu prelungitor USB ELPKC31

Se utilizează pentru conectarea la un cablu USB în cazul în care cablul inițial este prea scurt.

## Suporturi de montare

### Placă de fixare ELPMB62

Se utilizează la instalarea proiectorului pe un perete.

### Suport de montare pe tavan ELPMB23

Se utilizează la instalarea proiectorului pe un tavan.

### Țeavă de fixare pe tavan (450 mm) ELPFP13

### Țeavă de fixare pe tavan (700 mm) ELPFP14

Se utilizează la instalarea proiectorului pe un tavan înalt.

### Suport Interactive Table Mount ELPMB29 (EB-735Fi/EB-725Wi)

Se utilizează la instalarea proiectorului pe o masă.

### Montare pe perete pentru Unitatea tactilă ELPMB63 (EB-735Fi/EB-725Wi)

Se utilizează la instalarea Unității tactile pe un perete.



Este necesară experiență specială pentru a suspenda proiectorul pe tavan. Contactați Epson pentru asistență.

## Pentru funcția interactivă

Funcțiile interactive sunt disponibile doar pentru EB-735Fi/EB-725Wi.

### Creion interactiv ELPPN05A

### Creion interactiv ELPPN05B

A se utiliza când operați ecranul calculatorului pe suprafața de proiecție.

Vârfuri tari de creion de rezervă ELPPS03

Vârfuri moi de creion de rezervă ELPPS04

Vârfuri de rezervă pentru creionul interactiv.

---

## Dispozitive externe

**Cameră pentru documente ELPDC21**

**Cameră pentru documente ELPDC07**

Se utilizează pentru proiecția imaginilor, cum ar fi cărți, documente OHP sau diapozitive.

**Difuzor extern ELSP02**

Difuzor extern cu alimentare proprie.

**Microfon fără fir ELPMC02 (EB-735Fi/EB-725Wi/EB-725W)**

Microfon fără cablu fizic.

**Dispozitiv pentru conectare și control ELPCB03**

Atunci când proiectorul este montat pe un perete sau suspendat pe tavan, instalați telecomanda pentru a putea controla manual proiectorul.

**Unitate tactilă ELPFT01 (EB-735Fi/EB-725Wi)**

Instalați-l pentru a putea utiliza degetele pentru operațiunile tactile interactive.

---

## Piese de schimb

**Filtru de aer ELPAF60**

Se folosește pentru a înlocui filtrele de aer uzate.

---

## Pentru conectare fără fir

**Modul LAN fără fir ELPAP11**

Se utilizează pentru a proiecta imagini de la un calculator prin comunicare fără fir.

---

## Accesorii compatibile de la alte proiectoare

Următoarele accesorii opționale sunt compatibile.

**Suporturi de montare**

**Placă de fixare ELPMB53**

**Placă de fixare ELPMB46**

**Placa de fixare ELPMB43**

**Placa de fixare ELPMB28**

Se utilizează la instalarea proiectorului pe un perete.

**Dispozitive externe**

**Cameră pentru documente ELPDC20**

**Cameră pentru documente ELPDC12**

**Cameră pentru documente ELPDC11**

**Cameră pentru documente ELPDC06**

Se utilizează pentru proiecția imaginilor, cum ar fi cărți, documente OHP sau diapozitive.

**Dispozitiv pentru conectare și control ELPCB02**

**Dispozitiv pentru conectare și control ELPCB01**

Atunci când proiectorul este montat pe un perete sau suspendat pe tavan, instalați telecomanda pentru a putea controla manual proiectorul.

Utilizați tabelul de mai jos pentru a stabili cât de departe să plasați proiectorul de ecran în funcție de dimensiunea imaginii proiectate.

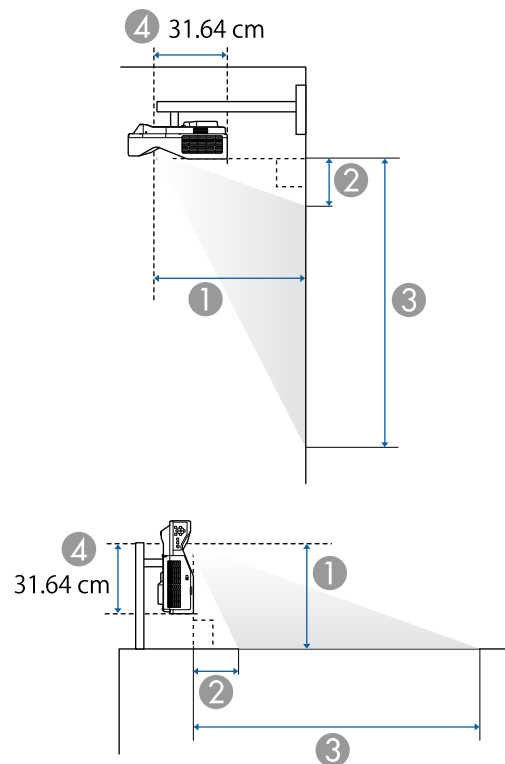

- ① Distanță proiecție (cm)
- ② Distanța de la proiector la partea de sus a ecranului (la montarea pe un perete sau pe un plafon, respectiv la instalarea pe verticală) (cm)
- ③ Distanța de la proiector la partea de jos a ecranului (la montarea pe un perete sau pe un plafon, respectiv la instalarea pe verticală) (cm)
- ④ Distanța de la centrul lentilei la partea posterioară a proiectorului (cm)

## EB-755F/EB-750F/EB-735Fi/EB-735F

Dimensiunea ecranului 16:9		①	②	③
		Minimum (Lat)	Minimum (Lat)	Minimum (Lat)
65"	143.9 × 80.9	37.2	13.9	94.8
70"	155.0 × 87.2	40.2	15.4	102.6
75"	166.0 × 93.4	43.3	17.0	110.4
80"	177.1 × 99.6	46.3	18.5	118.2
85"	188.2 × 105.8	49.3	20.1	126.0
90"	199.2 × 112.1	52.3	21.7	133.7
100"	221.4 × 124.5	58.3	24.8	149.3
110" *	243.5 × 137.0	64.3	27.9	164.9
120" *	265.7 × 149.4	70.3	31.0	180.4

Dimensiunea ecranului 4:3		①	②	③
		Minimum (Lat)	Minimum (Lat)	Minimum (Lat)
54"	109.7 × 82.3	37.9	14.2	96.5
55"	111.8 × 83.8	38.6	14.6	98.4
60"	121.9 × 91.4	42.3	16.5	107.9
65"	132.1 × 99.1	46.0	18.4	117.5
70"	142.2 × 106.7	49.7	20.3	127.0
75"	152.4 × 114.3	53.3	22.2	136.5
80"	162.6 × 121.9	57.0	24.1	146.0
85"	172.7 × 129.5	60.7	26.0	155.6
90"	182.9 × 137.2	64.4	27.9	165.1
98"	199.1 × 149.4	70.3	31.0	180.3

Dimensiune ecran 16:10		①	②	③
		Minimum (Lat)	Minimum (Lat)	Minimum (Lat)
65"	140.0 × 87.5	40.4	15.5	103.0
70"	150.8 × 94.2	43.7	17.2	111.4
75"	161.5 × 101.0	46.9	18.9	119.8
80"	172.3 × 107.7	50.2	20.6	128.3
85"	183.1 × 114.4	53.4	22.2	136.7
90"	193.9 × 121.2	56.7	23.9	145.1
100"	215.4 × 134.6	63.1	27.3	161.9
110" *	236.9 × 148.1	69.6	30.6	178.7

Dimensiunea ecranului 16:6		①	②	③
		Minimum (Lat)	Minimum (Lat)	Minimum (Lat)
60"	142.7 × 53.5	36.9	27.1	80.6
65"	154.6 × 58.0	40.1	29.9	87.9
70"	166.5 × 62.4	43.4	32.7	95.1
75"	178.4 × 66.9	46.6	35.4	102.3
80"	190.3 × 71.3	49.8	38.2	109.6
85"	202.2 × 75.8	53.1	41.0	116.8
90"	214.0 × 80.3	56.3	43.8	124.1
100"	237.8 × 89.2	62.7	49.4	138.6
110"	261.6 × 98.1	69.2	54.9	153.0

\* Setare disponibilă doar pentru EB-755F/EB-750F/EB-735F.

## EB-725Wi/EB-725W

Dimensiune ecran 16:10		①	②	③
		Minimum (Lat)	Minimum (Lat)	Minimum (Lat)
65"	140.0 × 87.5	38.5	11.9	99.4
70"	150.8 × 94.2	41.6	13.3	107.6
75"	161.5 × 101.0	44.7	14.7	115.7
80"	172.3 × 107.7	47.7	16.1	123.8
85"	183.1 × 114.4	50.8	17.5	132.0
90"	193.9 × 121.2	53.9	18.9	140.1
100"	215.4 × 134.6	60.1	21.7	156.4
110" *	236.9 × 148.1	66.3	24.5	172.6
120" *	258.5 × 161.5	72.5	27.3	188.9

Dimensiunea ecranului 4:3		①	②	③
		Minimum (Lat)	Minimum (Lat)	Minimum (Lat)
58"	117.9 × 88.4	38.9	12.1	100.5
60"	121.9 × 91.4	40.3	12.7	104.2
65"	132.1 × 99.1	43.8	14.3	113.4
70"	142.2 × 106.7	47.3	15.9	122.6
75"	152.4 × 114.3	50.8	17.5	131.8
80"	162.6 × 121.9	54.3	19.1	141.0
85"	172.7 × 129.5	57.8	20.7	150.2
90"	182.9 × 137.2	61.3	22.3	159.4
100"	203.2 × 152.4	68.3	25.4	177.8
106" *	215.4 × 161.5	72.5	27.3	188.9

Dimensiunea ecranului 16:9		①	②	③
		Minimum (Lat)	Minimum (Lat)	Minimum (Lat)
64"	141.7 × 79.7	39.0	16.6	96.3
65"	143.9 × 80.9	39.6	16.9	97.9
70"	155.0 × 87.2	42.8	18.7	105.9
75"	166.0 × 93.4	45.9	20.5	113.9
80"	177.1 × 99.6	49.1	22.3	121.9
85"	188.2 × 105.8	52.3	24.1	129.9
90"	199.2 × 112.1	55.5	25.9	137.9
100"	221.4 × 124.5	61.8	29.4	154.0
110"	243.5 × 137.0	68.2	33.0	170.0
116" *	256.8 × 144.5	72.0	35.2	179.6

\* Setare disponibilă doar pentru EB-725W.

## EB-720

Dimensiunea ecranului 4:3		①	②	③
		Minimum (Lat)	Minimum (Lat)	Minimum (Lat)
65"	132.1 × 99.1	41.7	10.6	109.7
70"	142.2 × 106.7	45.0	11.9	118.6
75"	152.4 × 114.3	48.3	13.2	127.5
80"	162.6 × 121.9	51.6	14.5	136.4
85"	172.7 × 129.5	54.9	15.8	145.3
90"	182.9 × 137.2	58.2	17.1	154.3
100"	203.2 × 152.4	64.9	19.7	172.1
110"	223.5 × 167.6	71.5	22.3	190.0

Dimensiune ecran 16:10		①	②	③
		Minimum (Lat)	Minimum (Lat)	Minimum (Lat)
62"	133.5 × 83.5	42.2	19.1	102.6
65"	140.0 × 87.5	44.3	20.4	107.9
70"	150.8 × 94.2	47.8	22.4	116.7
75"	161.5 × 101.0	51.3	24.5	125.4
80"	172.3 × 107.7	54.8	26.5	134.2
85"	183.1 × 114.4	58.3	28.6	143.0
90"	193.9 × 121.2	61.8	30.6	151.8
100"	215.4 × 134.6	68.8	34.7	169.4
103"	221.9 × 138.7	70.9	36.0	174.6

Dimensiunea ecranului 16:9		①	②	③
		Minimum (Lat)	Minimum (Lat)	Minimum (Lat)
60"	132.8 × 74.7	41.9	23.2	97.9
65"	143.9 × 80.9	45.5	25.6	106.5
70"	155.0 × 87.2	49.1	28.1	115.2
75"	166.0 × 93.4	52.8	30.5	123.9
80"	177.1 × 99.6	56.4	33.0	132.6
85"	188.2 × 105.8	60.0	35.4	141.3
90"	199.2 × 112.1	63.6	37.9	150.0
100"	221.4 × 124.5	70.8	42.8	167.3
101"	223.6 × 125.8	71.5	43.3	169.1

Acest tabel prezintă frecvența de reîmprospătare și rezoluția pentru fiecare format de afișare video compatibil.

## PC

Mod compatibil

Mode	Computer		HDMI			
	YCbCr	RGBH V	YCbCr			RGB
			4:2:0	4:2:2	4:4:4	
			8	8	8	
VGA60		✓				✓
VGA72		✓				
VGA75		✓				
VGA85		✓				
SVGA60		✓				✓
SVGA72		✓				
SVGA75		✓				
SVGA85		✓				
XGA60		✓				✓
XGA70		✓				
XGA75		✓				
XGA85		✓				
WXGA60-1		✓				
WXGA60		✓				✓
WXGA75		✓				
WXGA85		✓				
WXGA60-3		✓				✓
WXGA+60		✓				✓
WXGA+75		✓				
WXGA+85		✓				

Mode	Computer		HDMI			
	YCbCr	RGBH V	YCbCr			RGB
			4:2:0	4:2:2	4:4:4	
			8	8	8	
WXGA++		✓				✓
SXGA1_70		✓				
SXGA1_75		✓				
SXGA1_85		✓				
SXGA2_60		✓				✓
SXGA2_75		✓				
SXGA2_85		✓				
SXGA3_60		✓				✓
SXGA3_75		✓				
SXGA3_85		✓				
SXGA+60		✓				✓
SXGA+75		✓				
WSXGA+60		✓*				✓
UXGA60		✓				✓
1920×1080_50		✓				✓
1920×1080_60		✓				✓
WUXGA60 (Reduced Blanking)		✓				✓
QXGA						✓
WQHD						✓
WQXGA (Reduced Blanking)						✓

\* Compatibil numai atunci când opțiunea **Lat** este selectată ca setare pentru **Rezoluție** în meniul **Imagine** al proiectorului.

Informații despre mod

Mode	Rezoluție (puncte)		Sincronizare orizontală (KHz)	Rată de reîmprospătare (Hz)	Dotclk (MHz)	Tip scanare
VGA60	640	480	31.47	60	25.175	Progressive
VGA72	640	480	37.86	72	31.500	Progressive
VGA75	640	480	37.50	75	31.500	Progressive
VGA85	640	480	43.27	85	36.000	Progressive
SVGA60	800	600	37.88	60	40.000	Progressive
SVGA72	800	600	48.08	72	50.000	Progressive
SVGA75	800	600	46.88	75	49.500	Progressive
SVGA85	800	600	53.67	85	56.250	Progressive
XGA60	1024	768	48.36	60	65.000	Progressive
XGA70	1024	768	56.48	70	75.000	Progressive
XGA75	1024	768	60.02	75	78.750	Progressive
XGA85	1024	768	68.68	85	94.500	Progressive
WXGA60-1	1280	768	47.78	60	79.500	Progressive
WXGA60	1280	800	49.70	60	83.500	Progressive
WXGA75	1280	800	62.80	75	106.500	Progressive
WXGA85	1280	800	71.55	85	122.500	Progressive
WXGA60-3	1366	768	47.71	60	85.500	Progressive
WXGA+60	1440	900	55.94	60	106.500	Progressive
WXGA+75	1440	900	70.64	75	136.750	Progressive
WXGA+85	1440	900	80.43	85	157.000	Progressive
WXGA++	1600	900	60.00	60	108.000	Progressive
SXGA1_70	1152	864	63.85	70	94.500	Progressive
SXGA1_75	1152	864	67.50	75	108.000	Progressive
SXGA1_85	1152	864	77.09	85	121.500	Progressive
SXGA2_60	1280	960	60.00	60	108.000	Progressive

Mode	Rezoluție (puncte)		Sincronizare orizontală (KHz)	Rată de reîmprospătare (Hz)	Dotclk (MHz)	Tip scanare
SXGA2_75	1280	960	75.00	75	126.000	Progressive
SXGA2_85	1280	960	85.94	85	148.500	Progressive
SXGA3_60	1280	1024	63.98	60	108.000	Progressive
SXGA3_75	1280	1024	79.98	75	135.000	Progressive
SXGA3_85	1280	1024	91.15	85	157.500	Progressive
SXGA+60	1400	1050	65.32	60	121.750	Progressive
SXGA+75	1400	1050	82.28	75	156.000	Progressive
WSXGA+60	1680	1050	65.29	60	146.250	Progressive
UXGA60	1600	1200	75.00	60	162.000	Progressive
1920×1080_50	1920	1080	56.25	50	148.500	Progressive
1920×1080_60	1920	1080	67.50	60	148.500	Progressive
WUXGA60 (Reduced Blanking)	1920	1200	74.04	60	154.000	Progressive
QXGA	2048	1536	95.45	60	267.250	Progressive
WQHD	2560	1440	88.79	60	241.500	Progressive
WQXGA (Reduced Blanking)	2560	1600	98.71	60	268.500	Progressive

## Video

Mod compatibil

Mode	Rezoluție (puncte)		Sincronizare orizontală (KHz)	Rată de reîmprospătare (Hz)	Dotclk (MHz)	Tip scanare
NTSC	720	480	15.73	60	13.500	Interlace



Mode	Rezoluție (puncte)		Sincronizare orizontală (KHz)	Rată de reîmproștare (Hz)	Dotclk (MHz)	Tip scanare
	720	480				
NTSC4.43	720	480	15.73	60	13.500	Interlace
PAL	720	576	15.63	50	13.500	Interlace
M-PAL	720	576	15.73	60	13.500	Interlace
N-PAL	720	576	15.63	50	13.500	Interlace
PAL60	720	576	15.73	60	13.500	Interlace
SECAM	720	576	15.63	50	13.500	Interlace

## SD

Mod compatibil

Mode	Computer		HDMI			
	YCbCr	RGBHV	YCbCr			RGB
			4:2:0	4:2:2	4:4:4	
			8	8	8	
SDTV (480i)				✓	✓	✓
SDTV (576i)				✓	✓	✓
SDTV (480p)		✓		✓	✓	✓
SDTV (576p)		✓		✓	✓	✓

Informații despre mod

Mode	Rezoluție (puncte)		Sincronizare orizontală (KHz)	Rată de reîmproștare (Hz)	Dotclk (MHz)	Tip scanare
	720	480				
SDTV (480i)	720	480	15.73	59.94	13.500	Interlace
SDTV (576i)	720	576	15.63	50	13.500	Interlace
SDTV (480p)	720	480	31.47	59.94	27.000	Progressive

Mode	Rezoluție (puncte)		Sincronizare orizontală (KHz)	Rată de reîmproștare (Hz)	Dotclk (MHz)	Tip scanare
	720	576				
SDTV (576p)	720	576	31.25	50	27.000	Progressive

## HD

Mod compatibil

Mode	Computer		HDMI			
	YCbCr	RGBHV	YCbCr			RGB
			4:2:0	4:2:2	4:4:4	
			8	8	8	
HDTV (720p)_50		✓		✓	✓	✓
HDTV (720p)_59.94		✓		✓	✓	✓
HDTV (720p)_60		✓		✓	✓	✓
HDTV (1080i)_50				✓	✓	✓
HDTV (1080i)_59.94				✓	✓	✓
HDTV (1080i)_60				✓	✓	✓
HDTV (1080p)_23.98				✓	✓	✓
HDTV (1080p)_24				✓	✓	✓
HDTV (1080p)_29.97				✓	✓	✓
HDTV (1080p)_30				✓	✓	✓
HDTV (1080p)_50		✓		✓	✓	✓
HDTV (1080p)_59.94		✓		✓	✓	✓
HDTV (1080p)_60		✓		✓	✓	✓

Informații despre mod

Mode	Rezoluție (puncte)		Sincronizare orizontală (KHz)	Rată de reîmproștare (Hz)	Dotclk (MHz)	Tip scanare
HDTV (720p)_50	1280	720	37.50	50	74.250	Progressive
HDTV (720p)_59.94	1280	720	44.96	59.94	74.176	Progressive
HDTV (720p)_60	1280	720	45.00	60	74.250	Progressive
HDTV (1080i)_50	1920	1080	28.13	50	74.250	Interlace
HDTV (1080i)_59.94	1920	1080	33.72	59.94	74.176	Interlace
HDTV (1080i)_60	1920	1080	33.75	60	74.250	Interlace
HDTV (1080p)_23.98	1920	1080	26.97	23.98	74.176	Progressive
HDTV (1080p)_24	1920	1080	27.00	24	74.250	Progressive
HDTV (1080p)_29.97	1920	1080	33.72	29.97	74.176	Progressive
HDTV (1080p)_30	1920	1080	33.75	30	74.250	Progressive
HDTV (1080p)_50	1920	1080	56.25	50	148.500	Progressive
HDTV (1080p)_59.94	1920	1080	67.43	59.94	148.352	Progressive
HDTV (1080p)_60	1920	1080	67.50	60	148.500	Progressive

## 4K

Mod compatibil

Mode	HDMI			
	YCbCr			RGB
	4:2:0	4:2:2	4:4:4	
	8	8	8	8
4K (3840×2160)_23.98		✓	✓	✓
4K (3840×2160)_24		✓	✓	✓
4K (3840×2160)_25		✓	✓	✓
4K (3840×2160)_29.97		✓	✓	✓
4K (3840×2160)_30		✓	✓	✓
4K (3840×2160)_50	✓			
4K (3840×2160)_59.94	✓			
4K (3840×2160)_60	✓			
4K(4096×2160) (SMPTE)_23.98		✓	✓	✓
4K(4096×2160) (SMPTE)_24		✓	✓	✓
4K(4096×2160) (SMPTE)_50	✓			
4K(4096×2160) (SMPTE)_59.94	✓			
4K(4096×2160) (SMPTE)_60	✓			

## Informații despre mod

Mode	Rezoluție (puncte)		Sincronizare orizontală (KHz)	Rată de reîmproștare (Hz)	Dotclk (MHz)	Tip scanare
4K (3840×2160)_23.98	3840	2160	53.95	23.98	296.703	Progressive
4K (3840×2160)_24	3840	2160	54.00	24	297.000	Progressive
4K (3840×2160)_25	3840	2160	56.25	25	297.000	Progressive

Mode	Rezoluție (puncte)		Sincronizare orizontală (KHz)	Rată de reîmprospătare (Hz)	Dotclk (MHz)	Tip scanare
4K (3840×2160)_29.97	3840	2160	67.43	29.97	296.703	Progressive
4K (3840×2160)_30	3840	2160	67.50	30	297.000	Progressive
4K (3840×2160)_50	3840	2160	112.50	50	297.000	Progressive
4K (3840×2160)_59.94	3840	2160	134.87	59.94	296.703	Progressive
4K (3840×2160)_60	3840	2160	135.00	60	297.000	Progressive
4K(4096×2160) (SMPTE)_23.98	4096	2160	53.95	23.98	296.703	Progressive
4K(4096×2160) (SMPTE)_24	4096	2160	54.00	24	297.000	Progressive
4K(4096×2160) (SMPTE)_50	4096	2160	112.50	50	297.000	Progressive
4K(4096×2160) (SMPTE)_59.94	4096	2160	134.87	59.94	296.703	Progressive
4K(4096×2160) (SMPTE)_60	4096	2160	135.00	60	297.000	Progressive

Nume produs	EB-755F/EB-750F/EB-735Fi/EB-735F/EB-725Wi/EB-725W/EB-720
Dimensiuni	356 (W) × 133 (H) × 395 (D) mm (fără a include secțiunea înălțată)
Dimensiune panou LCD	<b>EB-755F/EB-750F/EB-735Fi/EB-735F:</b> 0,61" <b>EB-725Wi/EB-725W:</b> 0,59" <b>EB-720:</b> 0,55"
Metodă de afișare	Poli-silicon TFT cu matrice activă
Rezoluție	<b>EB-755F/EB-750F/EB-735Fi/EB-735F:</b> 2.073.600 puncte 1080p (1920 (W) × 1080 (H) de puncte) × 3 <b>EB-725Wi/EB-725W:</b> 1.024.000 puncte WXGA (1280 (W) × 800 (H) puncte) × 3 <b>EB-720:</b> 786.432 puncte XGA (1024 (W) × 768 (H) puncte) × 3
Reglare focalizare	Manuală
Reglare zoom	1,0 - 1,35 (zoom digital)
Sursă de lumină	Diodă laser
Putere de ieșire sursă de lumină	Până la 81 W
Lungime de undă	Între 449 și 461 nm
Durată de viață sursă de lumină *	Mod iluminare: Normal sau Silențios: până la aproximativ 20.000 de ore Mod iluminare: Extins: până la aproximativ 30.000 de ore
Ieșire audio max.	16 W
Difuzor	1
Sursă de alimentare	100-240 V CA±10% 50/60 Hz 2,7 - 1,2 A

Consum energie de funcționare (între 100 și 120 V)	Mod iluminare: Normal, Personalizat: 267 W Mod iluminare: Silențios, Extins: 206 W
Consum energie de funcționare (între 220 și 240 V)	Mod iluminare: Normal, Personalizat: 255 W Mod iluminare: Silențios, Extins: 197 W
Consum de energie în modul Standby	Comunicare act.: 2,0 W Comunicare dez.: 0,5 W
Altitudinea de funcționare	Altitudine între 0 și 3.048 m
Temperatură de funcționare (la utilizarea unei instalări unice de proiector) **	Altitudine de la 0 la 2.286 m: 0 până la +40°C (fără condens) Altitudine de la 2.287 la 3.048 m: 0 până la +35°C (umiditate de 20 până la 80%, fără condens)
Temperatură de funcționare (la utilizarea unei instalări multiple de proiector) **	Altitudine de la 0 la 2.286 m: 0 până la +35°C (fără condens) Altitudine de la 2.287 la 3.048 m: 0 până la +30°C (umiditate de 20 până la 80%, fără condens)
Temperatură de depozitare	-10 la +60°C (Umiditate de la 10 la 90%, fără condens)
Greutate	<b>EB-755F/EB-750F/EB-735F/EB-725W/EB-720:</b> Aprox. 5,7 kg <b>EB-735Fi/EB-725Wi:</b> Aprox. 5,8 kg

\* Durata aproximativă de funcționare până când nivelul de strălucire al sursei de lumină scade până la jumătate din valoarea inițială. (Presupunând că proiectorul este utilizat într-o atmosferă în care pulberile în suspensie din aer sunt mai mici de 0,04 până la 0,2 mg/m<sup>3</sup>. Durata estimată variază în funcție de modul de utilizare a proiectorului și de condițiile de funcționare.)

\*\* Luminozitatea lămpii scade automat dacă temperatura ambientală este prea mare. (Aproximativ 35°C la o altitudine de la 0 la 2.286 m și aproximativ 30°C la o altitudine de la 2.287 la 3.048 m; totuși, acest lucru poate varia în funcție de mediul înconjurător.)

## Unghiul de înclinare atunci când utilizați caracteristici interactive (EB-735Fi/EB-725Wi)

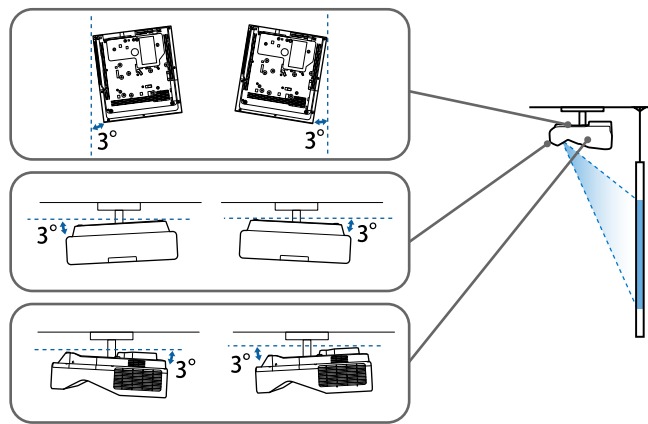

Indiferent de amplasarea proiecteurului, dacă utilizați un proiector înclinat la un unghi mai mare de 3°, acesta se poate deteriora și se pot produce accidente.

## Unghiul de înclinare atunci când nu utilizați funcții interactive

Dacă nu intenționați să utilizați funcțiile interactive sau proiectorul dvs. nu are funcții interactive, puteți instala proiectorul la diferite unghiuri. Nu există o limită verticală sau orizontală pentru modul în care poate fi instalat proiectorul.

### » Linkuri corelate

- "Specificațiile conectorilor" [p.309](#)

## Specificațiile conectorilor

### EB-755F/EB-750F

Port Computer1	1	Mini D-Sub cu 15 pini (mamă)
----------------	---	------------------------------

Port Computer2/Monitor Out	1	Mini D-Sub cu 15 pini (mamă)
Portul Video	1	mufă cu pini RCA
Port HDMI	3	HDMI (sunetul este acceptat numai de PCM)
Porturile Audio	3	Mini-mufă stereo cu pini
Portul Audio Out	1	Mini-mufă stereo cu pini
Portul RS-232C	1	Mini D-Sub 9-pini (tată)
Port USB-A	2	Conector USB (Type A)
Port USB-B	1	Conector USB (Type B)
Port LAN	1	RJ-45

### EB-735Fi/EB-725Wi

Port Computer1	1	Mini D-Sub cu 15 pini (mamă)
Port Computer2/Monitor Out	1	Mini D-Sub cu 15 pini (mamă)
Portul Video	1	mufă cu pini RCA
Port HDMI	3	HDMI (sunetul este acceptat numai de PCM)
Porturile Audio	3	Mini-mufă stereo cu pini
Portul Audio Out	1	Mini-mufă stereo cu pini
Portul Mic	1	Mini-mufă stereo cu pini
Portul RS-232C	1	Mini D-Sub 9-pini (tată)
Porturi SYNC	2	Mini-mufă stereo cu pini
Port TCH	1	Mini DIN cu 8 pini
Port USB-A	2	Conector USB (Type A)
Port USB-B	2	Conector USB (Type B)
Port LAN	1	RJ-45

## EB-735F/EB-725W/EB-720

Port Computer1	1	Mini D-Sub cu 15 pini (mamă)
Port Computer2/Monitor Out	1	Mini D-Sub cu 15 pini (mamă)
Portul Video	1	mufă cu pini RCA
Port HDMI	3	HDMI (sunetul este acceptat numai de PCM)
Porturile Audio	3	Mini-mufă stereo cu pini
Portul Audio Out	1	Mini-mufă stereo cu pini
Portul Mic	1	Mini-mufă stereo cu pini
Portul RS-232C	1	Mini D-Sub 9-pini (tată)
Port USB-A	2	Conector USB (Type A)
Port USB-B	1	Conector USB (Type B)
Port LAN	1	RJ-45



- Porturile USB-A și USB-B acceptă USB 2.0. Totuși, porturile USB nu sunt garantate să funcționeze pentru toate dispozitivele cu suport USB.
- Portul USB-B nu acceptă USB 1.1.

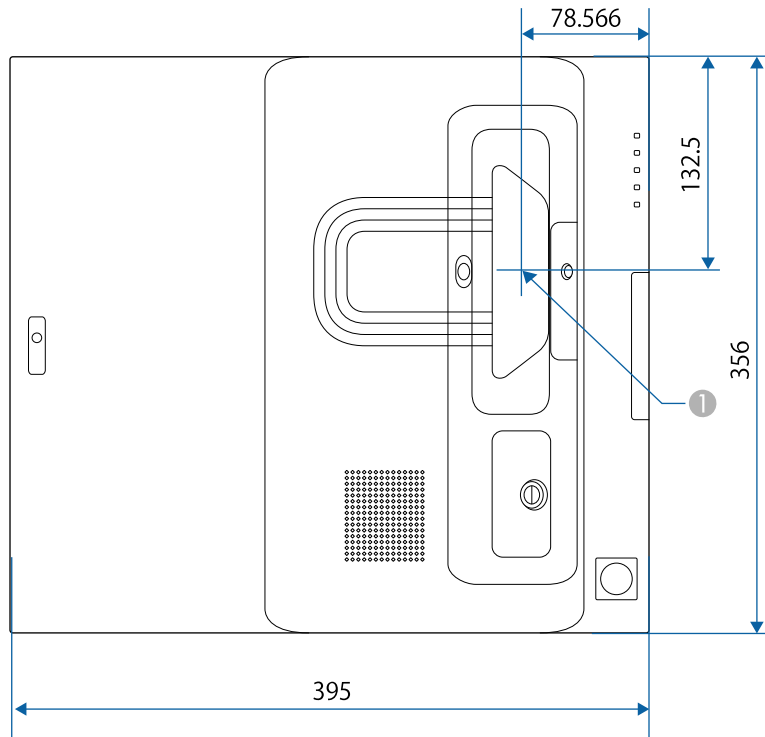

1 Centrul lentilei de proiectie

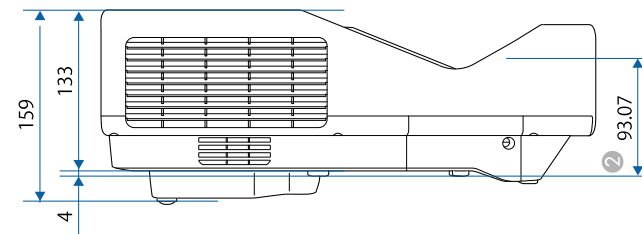
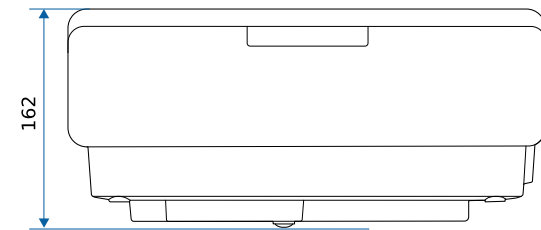
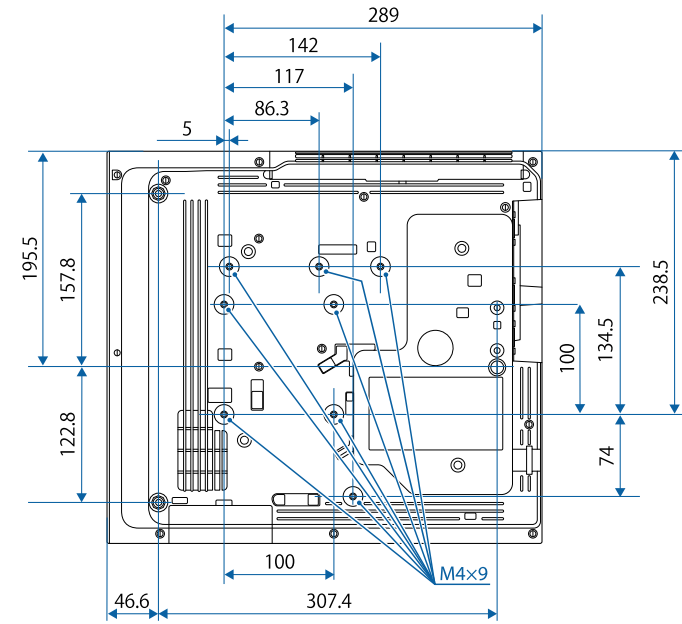

- ② Distanța de la centrul lentilei de proiecție la punctele de fixare a suportului de plafon

Dimensiunile în aceste imagini sunt exprimate în mm.



Pentru a utiliza software-ul Epson USB Display, calculatorul dvs. trebuie să îndeplinească următoarele cerințe de sistem.

Cerință	Windows	Mac
Sistem de operare	Windows 7 <ul style="list-style-type: none"> <li>• Ultimate (32 și 64 de biți)</li> <li>• Enterprise (32 și 64 de biți)</li> <li>• Professional (32 și 64 de biți)</li> <li>• Home Premium (32 și 64 de biți)</li> <li>• Home Basic (32 de biți)</li> <li>• Starter (32 de biți)</li> </ul>	OS X <ul style="list-style-type: none"> <li>• 10.11.x (64 de biți)</li> </ul>
	Windows 8.1 <ul style="list-style-type: none"> <li>• Windows 8.1 (32 și 64 de biți)</li> <li>• Windows 8.1 Pro (32 și 64 de biți)</li> <li>• Windows 8.1 Enterprise (32 și 64 de biți)</li> </ul>	macOS <ul style="list-style-type: none"> <li>• 10.12.x (64 de biți)</li> <li>• 10.13.x (64 de biți)</li> <li>• 10.14.x (64 de biți)</li> <li>• 10.15.x (64 de biți)</li> </ul>
	Windows 10 <ul style="list-style-type: none"> <li>• Windows 10 Home (32 și 64 de biți)</li> <li>• Windows 10 Pro (32 și 64 de biți)</li> <li>• Windows 10 Enterprise (32 și 64 de biți)</li> </ul>	
Procesor	Intel Core2Duo sau mai rapid (se recomandă Intel Core i3 sau mai rapid)	Intel Core2Duo sau mai rapid (se recomandă Intel Core i5 sau mai rapid)
Memorie	2 GB sau mai mult (se recomandă 4 GB sau mai mult)	
Spațiu disponibil pe hard disk	20 MB sau mai mult	
Ecran	Rezoluție între 640 × 480 și 1920 × 1200 Culoare pe 16 biți sau mai mult	





Pentru a utiliza modul Interactiv cu calc. pe un computer Mac, trebuie să instalați Easy Interactive Driver pe Mac. Asigurați-vă că dispozitivul dvs. Mac îndeplinește cerințele de sistem pentru software de mai jos.















Trebuie doar să instalați acest software pentru EB-735Fi/EB-725Wi.

Cerință	Mac
Sistem de operare	macOS <ul style="list-style-type: none"><li>• 10.12.x (64 de biți)</li><li>• 10.13.x (64 de biți)</li><li>• 10.14.x (64 de biți)</li><li>• 10.15.x (64 de biți)</li></ul>
Procesor	Core2 Duo la 1,2 GHz sau mai rapid (se recomandă Core i5 sau mai rapid)
Memorie	2 GB sau mai mult Recomandat: 4 GB sau superior
Spațiu pe hard disk	100 MB sau mai mult
Ecran	Rezoluții care să nu fie mai mici de XGA (1.024 × 768) și nici mai mari de WUXGA (1.920 × 1.200) Culoare pe 16 biți sau mai mult

În următorul tabel sunt prezentate semnificațiile simbolurilor de siguranță care apar pe etichetele echipamentului.

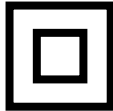
Nr.	Marcajul simbolului	Standarde aprobate	Descriere
1		IEC60417 No. 5007	„Pornit” (alimentare) Pentru indicarea conexiunii la rețeaua de alimentare.
2		IEC60417 No. 5008	„Oprit” (alimentare) Pentru indicarea întreruperii conexiunii la rețeaua de alimentare.
3		IEC60417 No. 5009	Standby Pentru identificarea comutatorului sau poziției comutatorului prin care o parte a echipamentului este activată în vederea aducerii echipamentului în starea de stand-by.
4		ISO7000 No. 0434B, IEC3864-B3.1	Atenție Pentru identificarea situațiilor generice în care trebuie să acordați atenție atunci când utilizați produsul.
5		IEC60417 No. 5041	Atenție, suprafață fierbinte Pentru a indica faptul că elementul marcat poate fi fierbinte și nu trebuie atins fără a se avea grijă.
6		IEC60417 No. 6042 ISO3864-B3.6	Atenție, risc de electrocutare Pentru a identifica faptul că echipamentul prezintă risc de electrocutare.
7		IEC60417 No. 5957	A se utiliza exclusiv în interior Pentru a identifica echipamentele electrice destinate în principal uzului în interior.

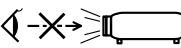
Nr.	Marcajul simbolului	Standarde aprobate	Descriere
8		IEC60417 No. 5926	Polaritate pentru conectorul de alimentare cu c.c. Pentru identificarea conexiunilor pozitivă și negativă (polarităților) ale unui echipament la care se poate conecta o sursă de alimentare cu c.c.
9		—	La fel ca Nr. 8.
10		IEC60417 No. 5001B	Baterie, general Echipament alimentat de la baterie. Pentru identificarea unei componente, de exemplu un capac al compartimentului pentru baterii sau bornele unui conector.
11		IEC60417 No. 5002	Poziție pentru celulă Pentru identificarea suportului pentru baterii și pentru identificarea poziționării celulelor în interiorul suportului pentru baterii.
12		—	La fel ca Nr. 11.
13		IEC60417 No. 5019	Împământare de protecție Pentru identificarea oricărei borne care are rolul de conectare la un conductor extern în vederea asigurării protecției împotriva electrocutării în cazul unei defecțiuni sau borna unui electrod cu rol de împământare de protecție.
14		IEC60417 No. 5017	Împământare Pentru identificarea unei borne de împământare, în cazurile în care niciuna dintre variantele de la nr. 13 nu este obligatorie în mod explicit.

Nr.	Marcajul simbolului	Standarde aprobate	Descriere
15		IEC60417 No. 5032	Curent alternativ Pentru indicarea pe placa de valori nominale faptul că echipamentul poate fi alimentat numai cu curent alternativ; pentru identificarea bornelor relevante.
16		IEC60417 No. 5031	Curent direct Pentru indicarea pe placa de valori nominale faptul că echipamentul poate fi alimentat numai cu curent direct; pentru identificarea bornelor relevante.
17		IEC60417 No. 5172	Echipament din Clasa II Pentru identificarea echipamentelor care întrunesc cerințele de siguranță specificate pentru echipamentele din Clasa II, în conformitate cu IEC 61140.
18		ISO 3864	Interdicție generală Pentru identificarea acțiunilor sau operațiilor care sunt interzise.
19		ISO 3864	Interdicție de contact Pentru a indica faptul că se pot produce răni ca urmare a atingerii unei anumite părți a echipamentului.
20		—	Nu priviți niciodată spre lentila proiectorului când proiectorul este pornit.
21		—	Pentru a indica faptul că este interzis să așezați obiecte pe proiector.
22		ISO3864 IEC60825-1	Atenție, radiație laser Pentru a indica faptul că echipamentul are o componentă care emite radiații laser.

Nr.	Marcajul simbolului	Standarde aprobate	Descriere
23		ISO 3864	Interdicție de dezasamblare Pentru a indica un risc de rănire, de exemplu prin electrocutare, în cazul dezasamblării echipamentului.
24		IEC60417 No. 5266	Standby, standby parțial Pentru a indica faptul că acea componentă din echipament este pregătită pentru funcționare.
25		ISO3864 IEC60417 No. 5057	Precauție, piese în mișcare Pentru a indica faptul că trebuie să vă feriți de piesele în mișcare, în conformitate cu standardele de protecție.
26		IEC60417 No. 6056	Atenție (Paletel ventilatorului în mișcare) Ca măsură de siguranță, nu vă apropiați de paletel ventilatorului când sunt în mișcare.
27		IEC60417 No. 6043	Atenție (Colțuri ascuțite) Pentru a indica colțurile ascuțite care nu trebuie atinse.
28		—	Pentru a indica faptul că este interzisă să priviți în lentilă în timpul proiecției.
29		ISO7010 Nr. W027 ISO 3864	Avertisment, radiații optice (cum ar fi raze UV, radiații vizibile, infraroșu) Luarea măsurilor pentru evitarea accidentărilor la ochi și piele în apropierea radiațiilor optice.
30		IEC60417 No. 5109	A nu se utiliza în zone rezidențiale. Pentru a identifica echipamentele electrice necorespunzătoare pentru o zonă rezidențială.

Urmați aceste instrucțiuni pentru lucrul în siguranță atunci când folosiți proiectorul.

## Avertisment

- Nu deschideți carcasa proiectorului. Proiectorul conține un laser de putere mare.
- Pot exista radiații optice periculoase emise de acest produs. Nu priviți direct sursa de lumină în funcțiune. Vă poate afecta vederea.

## Atenție

Nu dezamblați proiectorul atunci când îl casați. Casați dispozitivul în conformitate cu legile și reglementările locale sau naționale.



Proiectorul utilizează laserul ca sursă de lumină. Laserul are caracteristicile următoare.

- În funcție de mediul ambiant, strălucirea sursei de lumină poate să scadă. Strălucirea scade mult atunci când crește prea mult temperatura.
- Strălucirea sursei de lumină scade cu cât este utilizat mai mult. Puteți schimba raportul dintre durata de utilizare și scăderea strălucirii în setările pentru strălucire.

## ▶ Linkuri corelate

- "Etichete de avertizare împotriva produselor laser" [p.317](#)

## Etichete de avertizare împotriva produselor laser

Etichetele de avertizare laser sunt atașate pe proiector.

Acest proiector se încadrează în categoria 1 a produselor laser, categorie conformă cu standardul internațional IEC/EN60825-1:2014 pentru lasere.

Urmați aceste instrucțiuni pentru lucrul în siguranță atunci când folosiți proiectorul.

Ca în cazul oricărei surse de lumină, nu trebuie să priviți în fascicol, RG2 IEC/EN 62471-5:2015.

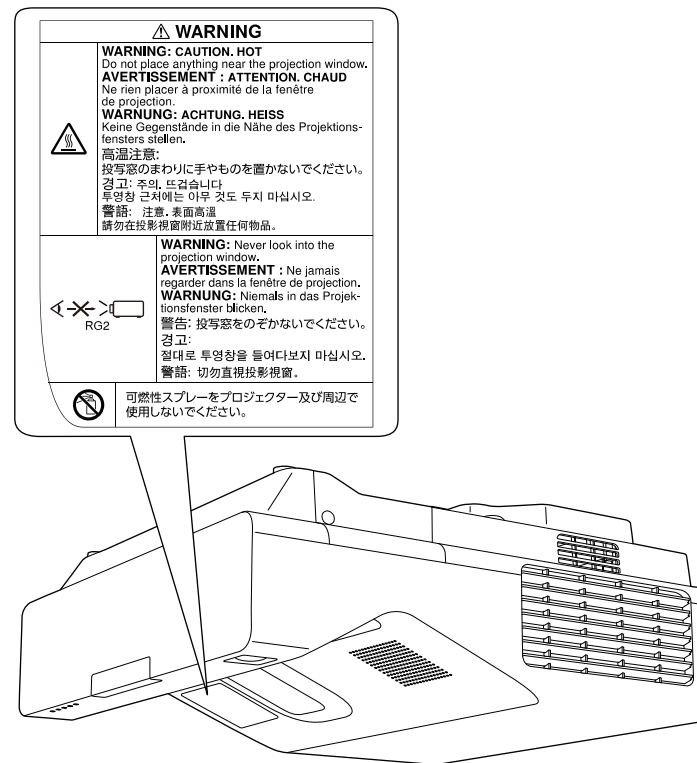

Respectă standardele de performanță FDA pentru produsele cu laser, cu excepția conformității ca LIP Grup 2 de risc, astfel cum este definit în IEC 62471-5: Ed. 1.0. Pentru mai multe informații, a se vedea avizul laser nr. 57, din 8 mai 2019.

Această secțiune explică pe scurt termenii dificili care nu sunt explicați în textul acestui ghid. Pentru detalii, consultați alte publicații disponibile pe piață.

AMX Device Discovery	AMX Device Discovery este o tehnologie dezvoltată de AMX pentru a ușura funcționarea sistemelor de control AMX în cazul echipamentelor țintă. Epson a implementat această tehnologie de protocol și a furnizat o setare de activare a funcției acestui protocol (Pornit). Pentru mai multe detalii, consultați site-ul Web AMX. URL <a href="http://www.amx.com/">http://www.amx.com/</a>
Format imagine	Este raportul dintre lungimea și înălțimea unei imagini. Ecranele cu un raport orizontal:vertical de 16:9, cum ar fi ecrane HDTV, sunt denumite ecrane late. Ecranele SDTV și cele generale de calculator au un format de imagine de 4:3.
Video compozit	O metodă care combină semnalul video într-o componentă de luminanță și o componentă de culoare pentru transmisie printr-un singur cablu.
Contrast	Strălucirea relativă a zonelor deschise și închise dintr-o imagine poate fi mărită sau micșorată pentru a face ca textul sau grafica să fie mai clare sau mai neclare. Ajustarea acestei proprietăți a unei imagini se numește ajustarea contrastului.
DHCP	O abreviere a protocolului Dynamic Host Configuration Protocol, acest protocol atribuie în mod automat o adresă IP echipamentului conectat la o rețea.
DICOM	Acronim pentru Digital Imaging and Communications in Medicine. Standard internațional care definește standardele de imagine și un protocol de comunicații pentru imagini medicale.
Adresă Gateway	Acesta este un server (router) pentru comunicarea din cadrul unei rețele (subrețea) divizate în funcție de masca subrețea.

HDCP	HDCP este o abreviere pentru High-bandwidth Digital Content Protection. Acest parametru este utilizat pentru a preveni copierea ilegală, precum și pentru a proteja dreptul de copyright prin codificarea semnalelor trimise prin porturile DVI și HDMI. Deoarece porturile HDMI de pe proiector acceptă tehnologia HDCP, acesta poate proiecta imagini digitale protejate de tehnologia HDCP. Cu toate acestea, este posibil ca proiectorul să nu poată proiecta imaginile protejate cu versiunea actualizată sau revizuită a tehnologiei de criptare HDCP.
HDMI™	Este o abreviere pentru High Definition Multimedia Interface. HDMI™ este un standard destinat aparaturii electronice digitale și calculatoarelor. Acesta este un standard prin care imaginile HD și semnalele audio multicanal sunt transmise digital. Dacă semnalul digital nu este comprimat, imaginea poate fi transferată la cea mai bună calitate posibilă. De asemenea, acest standard oferă și o funcție de criptare a semnalului digital.
HDTV	O abreviere pentru High-Definition Television care se referă la sistemele de înaltă definiție care îndeplinesc următoarele condiții: <ul style="list-style-type: none"> <li>• Rezoluție verticală de 720p sau 1080i sau mai mare (p = Progresiv, i = Întreșere)</li> <li>• Ecran cu un format imagine de 16:9</li> </ul>
Mod Infrastructură	Metodă de conectare la o rețea locală fără fir, prin care dispozitivele comunică prin intermediul punctelor de acces.
Întreșere	Transmite informații necesare pentru a crea un ecran trimițând fiecare al doilea rând, începând din partea superioară a imaginii spre partea inferioară. Imaginile sunt mai predispuse la tremur deoarece un cadru se afișează la fiecare al doilea rând.
Adresă IP	Un număr de identificare a unui calculator conectat la o rețea.
Progresiv	Proiectează informații pentru a crea un ecran o dată, afișând imaginea pentru un cadru. Chiar dacă numărul de linii de scanare este același, nivelul de tremur al imaginilor scade, deoarece volumul de informații s-a dublat în comparație cu un sistem de întreșere.

Rată refresh	<p>Elementul de emisie a luminii unui ecran își menține aceeași luminozitate și culoare un timp foarte scurt.</p> <p>Din această cauză, imaginea trebuie scanată de mai multe ori pe secundă pentru a reîmprospăta elementul de emisie al luminii.</p> <p>Numărul operațiunilor de actualizare/secundă este numit rată de refresh și este exprimat în hertzi (Hz).</p>
SDTV	O abreviere pentru Standard Definition Television care se referă la sistemele de televiziune standard, care nu îndeplinesc condițiile pentru televiziunea de înaltă definiție HDTV.
SNMP	O abreviere pentru Simple Network Management Protocol, care este protocolul de monitorizare și de control al dispozitivelor, cum ar fi rutere și computere conectate la o rețea TCP/IP.
sRGB	Este un standard internațional pentru intervalele de culoare care a fost formulat astfel încât culorile reproduse de echipamentele video să poată fi ușor prelucrate de sistemul de operare al unui calculator (SO) și prin internet. Dacă sursa conectată dispune de un mod sRGB, setați atât proiectorul, cât și sursa de semnal conectată la modul sRGB.
SSID	SSID reprezintă datele de identificare la conectarea la alt dispozitiv într-o rețea fără fir. Comunicațiile fără fir sunt posibile între dispozitive cu aceeași configurație SSID.
Mască subrețea	Aceasta este o valoare numerică pentru definirea numărului de biți utilizați pentru adresa de rețea, în cadrul unei rețele divizate (subrețea), din adresa IP.
SVGA	Un standard de dimensiune a ecranului cu o rezoluție de 800 (pe orizontală) × 600 (pe verticală) de puncte.
SXGA	Un standard de dimensiune a ecranului cu o rezoluție de 1.280 (pe orizontală) × 1.024 (pe verticală) de puncte.
Sincro.	<p>Semnalele de ieșire de la calculator au o anumită frecvență.</p> <p>Dacă frecvența proiectorului nu este adaptată la aceasta, imaginile rezultate nu vor fi de bună calitate.</p> <p>Procesul de adaptare a fazelor acestor semnale (poziția relativă a valorilor maxime și minime în semnal) se numește sincronizare.</p> <p>Dacă semnalele nu sunt sincronizate, apar scintilații, neclarități și interferențe orizontale.</p>

Urmărire	<p>Semnalele de ieșire de la calculator au o anumită frecvență.</p> <p>Dacă frecvența proiectorului nu este adaptată la aceasta, imaginile rezultate nu vor fi de bună calitate.</p> <p>Procesul de adaptare a frecvenței acestor semnale (numărul de valori maxime din semnal) se numește aliniere.</p> <p>Dacă urmărirea nu se face corect, în semnal apar dungi verticale late.</p>
Trap IP Adresă	Aceasta este adresa IP pentru calculatorul de destinație utilizat pentru notificarea erorilor prin SNMP.
VGA	Un standard de dimensiune a ecranului cu o rezoluție de 640 (pe orizontală) × 480 (pe verticală) de puncte.
XGA	Un standard de dimensiune a ecranului cu o rezoluție de 1.024 (pe orizontală) × 768 (pe verticală) de puncte.
WXGA	Un standard de dimensiune a ecranului cu o rezoluție de 1.280 (pe orizontală) × 800 (pe verticală) de puncte.
WUXGA	Un standard de dimensiune a ecranului cu o rezoluție de 1.920 (pe orizontală) × 1.200 (pe verticală) de puncte.

Consultați aceste secțiuni pentru note importante despre proiector.

► **Linkuri corelate**

- "Indication of the manufacturer and the importer in accordance with requirements of EU directive" [p.320](#)
- "Restricție de utilizare" [p.320](#)
- "Referințe pentru sistemul de operare" [p.320](#)
- "Mărci comerciale" [p.321](#)
- "Aviz privind drepturile de autor" [p.321](#)
- "Atribuirea de drepturi de autor" [p.321](#)

---

## Indication of the manufacturer and the importer in accordance with requirements of EU directive

Manufacturer: SEIKO EPSON CORPORATION  
Address: 3-5, Owa 3-chome, Suwa-shi, Nagano-ken 392-8502 Japan  
Telephone: 81-266-52-3131  
<http://www.epson.com/>

Importer: EPSON EUROPE B.V.  
Address: Atlas Arena, Asia Building, Hoogoorddreef 5,1101 BA Amsterdam Zuidoost  
The Netherlands  
Telephone: 31-20-314-5000  
<http://www.epson.eu/>

---

## Restricție de utilizare

Când acest produs este utilizat pentru aplicații care necesită un grad ridicat de fiabilitate și siguranță, precum: a) dispozitive de transport pentru aviație, căi ferate, marină, auto; b) dispozitive de prevenire a dezastrelor; c) diferite dispozitive de siguranță etc. sau d) dispozitive funcționale și de precizie, produsul se va utiliza numai după luarea în considerare, la proiectare, a unor

măsuri de prevenire și redundanțe, pentru menținerea siguranței și a unei fiabilități complete a sistemului. Deoarece acest produs nu a fost conceput pentru utilizarea în aplicații care necesită fiabilitate/siguranță extremă, precum echipamente aerospațiale, echipamente principale de comunicații, echipamente de control al energiei nucleare sau echipamente medicale pentru asistență medicală directă etc., vă rugăm să efectuați o estimare personală a caracterului adecvat al acestui produs, după o evaluare completă.

---

## Referințe pentru sistemul de operare

- Sistem de operare Microsoft® Windows® 7
- Sistem de operare Microsoft® Windows® 8.1
- Sistem de operare Microsoft® Windows® 10
- Sistem de operare Microsoft® Windows Server® 2012
- Sistem de operare Microsoft® Windows Server® 2016

În acest ghid, sistemele de operare de mai sus sunt denumite „Windows 7”, „Windows 8.1”, „Windows 10”, „Windows Server 2012” și „Windows Server 2016”. În plus, termenul colectiv „Windows” este folosit pentru a face referire la toate aceste sisteme de operare.

- OS X 10.11.x
- macOS 10.12.x
- macOS 10.13.x
- macOS 10.14.x
- macOS 10.15.x

În acest ghid, sistemele de operare de mai sus sunt denumite „OS X 10.11.x”, „macOS 10.12.x”, „macOS 10.13.x”, „macOS 10.14.x” și „macOS 10.15.x”. În plus, termenul colectiv „Mac” este folosit pentru a face referire la toate aceste sisteme de operare.



---

## Mărci comerciale

EPSON este marca comercială înregistrată, EXCEED YOUR VISION și siglele acesteia sunt mărci comerciale înregistrate sau mărci comerciale ale Seiko Epson Corporation.

Mac, OS X și macOS sunt mărci comerciale ale Apple Inc.

Microsoft, Windows și sigla Windows sunt mărci comerciale sau mărci comerciale înregistrate ale Microsoft Corporation în Statele Unite și/sau în alte țări.

Wi-Fi™, WPA2™, WPA3™ și Miracast™ sunt mărci comerciale ale Wi-Fi Alliance®.

App Store este o marcă de servicii a Apple Inc.

Chrome, Chromebook și Google Play sunt mărci comerciale ale Google LLC.

HDMI, sigla HDMI și High-Definition Multimedia Interface sunt mărci comerciale sau mărci comerciale înregistrate ale HDMI Licensing Administrator, Inc. 

„QR Code” este o marcă comercială înregistrată a DENSO WAVE INCORPORATED.

Marca PLink este o marcă în curs de înregistrare sau deja înregistrată în Japonia, Statele Unite ale Americii și în alte țări și zone.

Foxit PDF SDK Copyright ©2011, Foxit Software Company  
www.foxitsoftware.com, All rights reserved.

Crestron®, Crestron Connected®, Crestron Fusion®, Crestron Control® și Crestron RoomView® sunt mărci comerciale înregistrate ale Crestron Electronics, Inc.

Art-Net™ Designed by and Copyright Artistic Licence Holdings Ltd.

Ubuntu și Canonical sunt mărci comerciale înregistrate ale Canonical Ltd.

Intel® este o marcă înregistrată a Intel Corporation în Statele Unite și/sau în alte țări.

Eneloop® este o marcă comercială înregistrată a Panasonic Group.

De asemenea, alte nume de produse utilizate în acest document sunt folosite numai pentru exemplificare și pot fi mărci comerciale ale proprietarilor lor. Epson nu revendică niciun drept asupra acestor mărci.

---

## Aviz privind drepturile de autor

Toate drepturile rezervate. Nicio parte a acestei publicații nu poate fi reprodusă, salvată într-un sistem de stocare sau transmisă sub nicio formă și prin niciun mijloc, electronic, mecanic, prin fotocopiere, înregistrare sau în alt mod, fără acordul scris prealabil al Seiko Epson Corporation. Nu ne asumăm nicio răspundere pentru drepturile de autor care provin din utilizarea informațiilor din acest document. De asemenea, nu ne asumăm răspunderea pentru daunele rezultate din utilizarea informațiilor din acest document.

Nici Seiko Epson Corporation, nici filialele acesteia nu sunt responsabile față de cumpărătorul acestui produs sau față de terți pentru daunele, pierderile, costurile sau cheltuielile suportate de cumpărător sau de terți în cazul unui accident, a folosirii necorespunzătoare sau abuzive a acestui produs sau în cazul unor modificări, reparații sau schimbări neautorizate aduse produsului sau (cu excepția SUA) în cazul nerespectării cu strictețe a instrucțiunilor de funcționare și întreținere oferite de Seiko Epson Corporation.

Seiko Epson Corporation nu este responsabilă pentru daunele sau problemele produse datorită folosirii altor componente opționale sau a altor consumabile decât cele indicate de Seiko Epson Corporation ca fiind produse originale Epson sau produse aprobate de Epson.

Conținutul acestui ghid poate fi modificat sau actualizat fără notificare prealabilă.

Ilustrațiile din acest ghid pot diferi față de proiector.

---

## Atribuirea de drepturi de autor

Aceste informații fac obiectul unui regim de modificare fără notificare.

© 2020 Seiko Epson Corporation

2020.5 413960700RO